

Inkluzia e Romengiri ano hrvatskakoro amalnipa: rodljaripe e bazakere evidentongoro

SUZANA KUNAC, KSENIJA KLASNIĆ, SARA LALIĆ

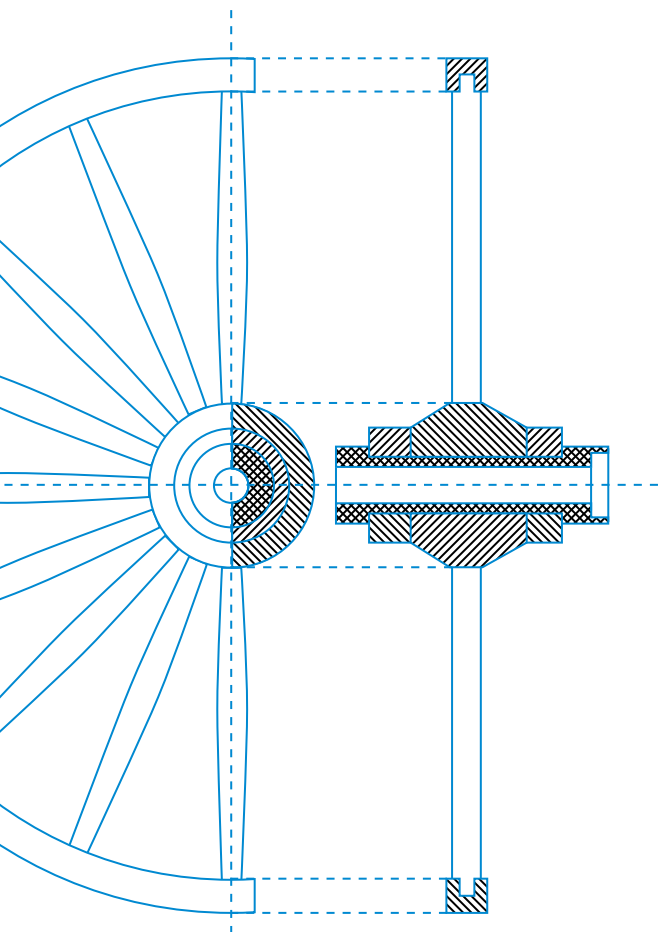

EUROPAKIRI UNIA



RADŽI E REPUBLIKA HRVATSKAKIRI
Ofiso vaše manuškane
čaćipena thaj čaćipena e
nacionalnikane minoritetengere



CEMTOVAŠE SAŠKAKANE CRIDE



IPA 2012

Pherdipe e anglošartengoro vaši integracia e Romengiri
ki lokalno/regiakiri thaj nacionalnikani nivela.
Akava proekto si finansirime katar Europakiri Unia thaj
kofinansirime katar o Ofiso vaše manuškane čaćipena thaj
čaćipena e nacionalnikane minoritetengere ki Radži
e Republika Hrvatskakiri

KATAR RECENCIA E DR. SC. OLJE DRUŽIĆ LJUBOTINA, A.N. PROF.:

„...i publikacia „Inkluzia e Romengiri ano hrvatikano amalnipe: rodljaripe e bazakere evidentongoro“ sikavel dendipe vaše ponadarutne dromaripa e ververikane politikengoro save so si ki relacia e preperutnenca ke romane nacionalnikane minoritete, soske e keripasa e bazikane evidentongoro si sajjalo o avutno operativnikano butikeripe ano pervazo e prioritetnikane ranikengoro ko konteksto e keripaskoro e Nacionalno strategiakoro vašo inkluzipe e Romengoro ki lokalno, regionalno thaj nacionalno nivel. Numajs ade adjaar, akaja publikacia ko sa ka del dumo te oven haljovde e ververikane aspektia e situacienge e Romenge thaj katar džantrikano-rodljaripaskoro aspekto. Ovela kerdo lafi vašo kompleksnikano rodljaripe savo so ano sa si koncipirime ke džantrikane funde, but studioznikane thaj detalnikane kerdo thaj savo so isi les ginatipe vaše bare džanlipaskere aspektia save so trubul te ovel jekhe sahnikane reprezentativnikane džantrikane rodljaripa.

Akava rodljaripe jekhe rigatar zurarel e džiakanutne pendžaripa vaše klidarde aspektia e situaciakoro e Romengiri ano amalnipe, numaj avere rigatar ko sa buvljarrel o diapazono e džanlipaskoro vašo lengiri situacia e neve evidentenca thaj resipanca. Ano rodljaripe ovel kombinirime thaj o kvalitetnikano thaj o kvalitativnikano risipe vaj i objektivnikani thaj subjektivnikani perspektiva, so ko sa del xoripe ko buvljaripe e pikturakoro vašo situacia e romengiri ani Republika Hrvatska. Baro džanlipaskoro aspekto akale rodljaripaskoro si o participativnikano aspekto thaj sas inkluzipe e Romengoro ane sa e dimenzie e proektoskere, ko so sare kerde ververikane rodljaripaskere role adhinale katar e specifike e aspektongoro e rodljaripaskere ko so sas len aktivnikani rola ano tasdivipe thaj xaljovipe e situaciakoro e Romengoro ani Hrvatska.

Uzal adava so akaja publikacia isi la džanlipe aspektosatar ke anipa e kerde politikengiri ani relacia e romane populaciakoro, sar thaj džantrikano relevantnipa, voj šaj te ovel labardi thaj e phirnenge save so sako dive si ano kontakto e Romenca. I publikacia agorkerel bute rekomendacienca thaj phandle lavenca ane ververikane ranika e dživipaskere thaj del sugestia kaj e džantrikane dikhipa trubul te keras len ane konkretikane napia thaj politike, so sas intencija akale studiake.

Ano agor, e socialnikane problema, savende ovel čhivdo thaj o bišukar xali e Romengoro, rodel katar e legarutne thaj kreatoria e deciziengoro te keren diso. Akaja publikacia si kučano legarno vaše anutne e politikengere save so sajjale sikaven o drom premal e kerde napia save so trubul te las te šaj te anglikerdovel i situacia e Romengiri ani Hrvatska...“

Inkluzia e Romengiri ano hrvatskakoro amalnipe: rodljaripe e bazakere evidentongoro

SUZANA KUNAC, KSENIJA KLASNIĆ, SARA LALIĆ

ANAV E HANGOSKORO :

Inkluzia e Romengiri ano
hrvatskakoro amalnice: rodljaripe
e bazakere evidentongoro

IKALUTNO: Centro vaše šandikane studie

VAŠO IKALUTNO: Cvijeta Senta

AUKTORIA: Suzana Kunac, Ksenija Klasnić
thaj Sara Lalić

RECEZENTIA: Olja Družić Ljubotina
thaj Nenad Karajić

VAKHAJIPE: Ljatif Demir

GRAFIKANI FORMA THAJ KERIPE: kuna zlatica

PRINTO: Kerschhoffset Zagreb d.o.o.

TIRAŽO: 200

Zagreb, žulaj 2018.

NASLOV IZVORNIKA :

Uključivanje Roma u
hrvatsko društvo: istraživanje
baznih podataka

IZDAVAČ: Centar za mirovne studije

VAŠO ZA IZDAVAČA: Cvijeta Senta

AUTORICE: Suzana Kunac, Ksenija Klasnić
i Sara Lalić

RECENZENTI: Olja Družić Ljubotina
i Nenad Karajić

PRIJEVOD: Ljatif Demir

GRAFIČKO OBLIKOVANJE I PRIPREMA kuna zlatica

TISAK: Kerschhoffset Zagreb d.o.o.

NAKLADA: 200

Zagreb, srpanj 2018.

Rodljaripaskoro timo

ČEKATUNI RODLJARUTNI: Suzana Kunac

LEGARNI E TERENESKERE RODLJARIPASKIRI:

Ksenija Klasnić

MAJTANG RODLJARIPASKORO TIMO:

Branko Ančić, Lana Jurman,
Sara Lalić, Danijela Lucić, Jasna Račić,
Petra Rodik, Izvor Rukavina thaj
Iva Zenzerović Šloser

Istraživački tim

GLAVNA ISTRAŽIVAČICA: Suzana Kunac

VODITELJICA TERENSKOG ISTRAŽIVANJA:

Ksenija Klasnić

UŽI ISTRAŽIVAČKI TIM:

Branko Ančić, Lana Jurman,
Sara Lalić, Danijela Lucić, Jasna Račić,
Petra Rodik, Izvor Rukavina i
Iva Zenzerović Šloser

O CIP xramovin si resutno ano kompjuterikano
katalogo ki Nacionalnikani thaj univerzitetikani
biblioteka ano Zagrebog genjesa 001003500.

ISBN 978-953-7729-56-1

CIP zapis je dostupan u računalnome katalogu
Nacionalne i sveučilišne knjižnice u Zagrebu pod
brojem 001003500.

ISBN 978-953-7729-56-1



EUROPAKIRI UNIA



RAĐI E REPUBLIKA HRVATSKAKIRI
Ofis vaše ministrikan
čaćipena thaj čaćipena e
nacionalnikane minoritetengere



CENTRO VAŠE ŠANDIKANE STUDIE



ECORYS

Akaja publikasi si kerdi katar finansiakoro dendo dumo e Europakere Uniakoro, ano pervazo e proektoskoro „Khe-dipe thaj deletipe e bazakere evidentongoro vaši lačheder implementacia e Nacionalnikane strategiakoro e inkluziakoro e Romengiri“, savo so ovel kerdo sar kotor e programakoro “IPA 2012 Pheripe e anglošartongoro vaši integracia e Romengiri ki lokalno/regionalno nivelo thaj nacionalnikano nivelo.

Vašo saikeripe majbut si džovapime i khedin e deutnengiri Ecorys Hrvatska d.o.o. thaj Centro vaše šandikane studie thaj na sikavel pozipe e europakere Uniakoro thaj e Ofisoskoro vaše manuškane čaćipena thaj čaćipena e nacionalnikane minoritetengoro Ki Radži e Republika Hrvatskakoro.

Inkluzia e Romengiri ano hrvatskakoro amalnipa: rodljaripa e bazakere evidentongoro

SUZANA KUNAC, KSENIJA KLASNIĆ, SARA LALIĆ

*Khedipa thaj deletipa e bazakere evidentongoro vaši lačheder implementacia e
Nacionalnikane strategiakoro e inkluziakoro e Romengiri
Phandlolav g: 2012-01-23-030-301*

NAJSIPE

Akava rodljaripe si rezultato e butjakoro katar e but manuša, institucie thaj organizacia, save so dende pestar vaxt, džanipe, eksperienca thaj jekh baro butikeripe te šaj akaja publikacia te dikhel roš e diveskiri.

O Ofiso vaše manušikane čačipena thaj čačipena e nacionalnikane minoritetengoro ki Radži e Republika Hrvatskakoro, institucia savatar avile e idee vaši realizacia akale rodljaripaskiri thaj fakto kaj akava rodljaripe si vazdime cidindas majanglal lendar. Najsipe e Ofisoske adaleske, sar thaj e lačhe butjake ano akava proekto, thaj e phirnikane thaj manušikane dende dumeske savo so e butjarne ano Ofiso, Klaudija Kregar Orešković, Aleksa Đokić, Katarina Coha thaj Maja Brkić dende e rodljaripaskere timoske ane sa e faze ko keripe e rodljaripaskoro. Najs thaj e dženenge ko Vastaripaskoro komitetio e proektoskoro, e parlamentarnikane deputatoske Veljko Kajtazi thaj Suzana Krčmar, prezidenti ki Unia e romengiri ani Republika Hrvatska „KALI SARA“, savengere angažmanoja thaj deipa godi činavenas nekana thaj e dikhle bičhinavde pharipa, thaj lengoro dendo dumo putardas amenge but vudara.

O rodljaripe akale bare formatoskoro na ka sas realizirime te na sas realizacie ko tereno e bare genjeskere butjakoro e manušengoro. Akava si ko sa kolektivnikano keripe buti saveste sas angažirime pobuter katar šel kolaborativistia ano anglorodljaripe thaj anketaria, prezententia katar romani populacia thaj aver. Lengiri buti ano baro genj dendas kvaliteta e rodljaripaske. Anglo sa baro najsipe das e manušenge katar i romani populacia thaj romane organizacie: Zuhdija Ahmetović, Halida Alijagić, Dani Avdi, Jetiš Bajrami, Josip Balog, Kruno Balog, Mario Balog, Željko Balog, Mirela Beko, Ivica Bogdan, Marijan Bogdan, Zlatk Bogdan, Rade Demirović, Branko Đurđević, Mirveta Gaši, Stevo Gjurđević, Darija Goreta, Seljman Gušani, Vinko Horak, Franjo Horvat, Veli Huseini, Damir Ignac, Mladen Ignac, Klaudija Hasani Jašarevski, Talita Jašarevski, Nedžatin Kamberovski, Duško Kostić, Sadik Krasnić, Siniša Senad Musić, Nedeljko Marić, Alija Mešić, Elham Memedi, Nazif Memedi, Ramiza Memedi, Orhan Memedi, Milorad Mihanović, Milan Mitrović, Ismet Mutiši, Ranko Nikolić, Stanoja Nikolić, Adam Oršuš, Damir Oršuš, Eduardo Oršuš, Matjaš Oršuš, Safet Oršuš, Željko Oršoš, Branko Petrović, Josip Petrović, Ibrahim Punušković, Robert Radić, Ivan Rumbak, Jadran Seferović, Čedo Todorović thaj Šaho Zahirović.

Najs thaj sa e dženenge ko rodljaripaskoro timo, vaj kolaboratorenge ko rodljaripe, anketaria, mapistia: Milena Babić, Nikola Bajai, Đurđica Balog, Damir Bogdan, Lejla Bužinkić, Petra Čačić, Dragana Đurđević, Marija Dejanović, Velimir Gašparac, Ena Grabar, Petar

Grimani, Glorija Grujić, Damir Horvat, Krešo Horvat, Nena Horvat, Goran Ilić, Andreja Ilija, Vladimir Ivanović, Josip Jagić, Darko Josipović, Sara Jurčić, Marijana Kapetanović, Tomislav Kev, Marko Marelić, Marina Mešić, Marko Milošević, Bruno Nedoklan, Marijana Nikolić, Bojan Nonković, Jagoda Novak, Maja Odrčić Mikulić, Samir Oršoš, Marina Petras, Jovana Petrović, Juri Mudronja Pleša, Ivi Prprović, Josipa Punda, Jovica Radosavljević, Ivan Roško, Andrea Rudan, Ana Rukavina, Ivančica Sklepić, Hrvoje Šimunko, Elizabeta Takač, Erik Ušić, Domagoj Valjko, Željko Vasiljević thaj Deana Vincelj. Bizo lengoro toleriripe thaj bikhini buti, majbut ane phare šartia, akava rodljaripe ka ovelas bišajutno.

Najs thaj e butjarnenge ko rodljaripe, regionalno koordinatorenge ko tereneskoro rodljaripe: Branko Ančić, Lania Jurman, Danijela Lucić, Jasna Račić thaj Izvor Rukavina. Najsipe e čekatnjake ke fokus grupe Ivi Zenzerović Šloser thaj e dženjake Matea Duka savi so dendas logistikano dendo dumo ano rodljaripe. Sas amenge lačhipe thaj patjiv te keras buti akale adaptibilnikane, profesionalnikane thaj solidarnikane timosa.

Najs thaj akale manušenje: Petra Rodik, Nives Miošić, Vesna Štefančić, Nikolina Patalen, Jaroslav Kling thaj Vedran Halamić save so peskere butjasa, konsilonca thaj dende phirnikane pikesa dende bari kvaliteta ano rodljaripe, sar thaj e vakhajnenge/translatorenge Ljatif Demir thaj Elvis Kralj.

Ani realizacia e rodljaripaskiri butjasa lengere dženengoo dende dumo thaj e but organizacie, sar realizacia e proektoskoro ki županiakoro thaj lokalnikano nivelo. Baro najsipe e organizaciengne: Centar za provedbu integracije Roma u RH i EU, Roma Education Fund, Romski centar za promicanje i zaštitu ljudskih prava, Romski resursni centar, Savez Roma u Republici Hrvatskoj "KALI SARA", SFERA-i, Svjetska organizacija Roma u Hrvatskoj, Udruga hrvatskih Roma Katolika – Bajaša, Udruga Lovari – Romska kuća, Udruga mladih Roma "Romska budućnost" Rijeka, Udruga Roma grada Valpova, Udruga Roma Grubišnog Polja, Udruga Roma Istre, Udruga Roma Korak po korak, Udruga Roma Sve se može kad se hoće, Udruga Roma Zagreb i zagrebačke županije, Udruga Romkinja „Kašmir“ Belišće, Udruga za obrazovanje Roma "Uzor", Udruga žena Romkinja "Romsko srce", Udruga žena Romkinja u Hrvatskoj "Bolja Budućnost", Udruga „Romska nada" thaj Udruženje Roma "Ludari" rumunjskog porijekla, Vijeće romske nacionalne manjine Beli Manastir, Vijeće romske nacionalne manjine Cestica, Vijeće romske nacionalne manjine Đurđevac, Vijeće romske nacionalne manjine Grada Belišća, Vijeće romske nacionalne manjine Grada Bjelovara, Vijeće romske nacionalne manjine Mursko Središće, Vijeće romske nacionalne manjine Grada Rijeke, Vijeće romske nacionalne manjine Grada Slavenskog Broda, Vijeće romske nacionalne manjine Grada Vodnjana-Dignano, Vijeće romske nacionalne manjine Grada Zagreba, Vijeće romske nacionalne manjine Istarske županije, Vijeće romske nacionalne manjine Koprivničko-križevačke županije, Vijeće romske nacionalne manjine Kutine, Vijeće romske nacionalne manjine Ludbreg, Vijeće romske nacionalne manjine Međimurske županije, Vijeće romske nacionalne manjine Nedelišće, Vijeće romske nacionalne manjine Općine Darda, Vijeće romske nacionalne manjine Općine Kotoriba, Vijeće romske nacionalne manjine Općine Mala Subotica, Vijeće romske nacionalne manjine Orehovica, Vijeće romske nacionalne manjine Osječko-baranjske županije, Vijeće romske nacionalne manjine Petrijanec, Vijeće romske nacionalne manjine Podturen, Vijeće romske nacionalne manjine Primorsko-goranske

županije, Vijeće romske nacionalne manjine Sisak, Vijeće romske nacionalne manjine Sisačko-moslavačke županije thaj Vijeću romske nacionalne manjine Čakovec.

Ko agor, but baro najsipe sa e manušenge katar romani populacia save so er anketaren mukhle ane peskere khera, dende peskoro vaxt thaj lele than ano rodljaripe sar pučljarne thaj informantia. Najsipe thaj sa e prezententenge katar romani nacionalnikani minorite-ta, institucienge thaj organizacienge e civilnikane amalnipaske save so lele than ane intervjuia thaj fokus grupe thaj adalesa amenca ulavde peskoro džanipe thaj eksperience ko čhand te den lačheder dikhipa ano xali ane lokalnikane khedina.

SAIKERIN

1 /	REZIME	str. 13
2 /	ANGLOVAKERIPASKERE DIKHLE GINDIPA	str. 29
2.1.	Policy pervazo e rodljaripaskoro	30
2.2.	Fundavni konceptualizacia e rodljaripaskere bazakere evidentongiri ko NSUR	37
2.3.	Dikhipe e alusarde rodljaripangoro e Romenge – kontekstualnikano bazikanipe e rodljaripaskoro	40
3 /	METODOLOGIKANO PERVAZO	str. 51
3.1.	Resipa e rodljaripaskere	52
3.2.	Metode e rodljaripaskere.....	54
4 /	REZULTATIA E RODLJARIPASKERE	str. 89
4.1.	Sikljovipe	91
4.2.	Butikeripe thaj inkluzipe ko ekonomikano dživdipe	121
4.3.	Sastipaskoro arakhipe	142
4.4.	Socialnikani arka	170
4.5.	Thanipaskoro lačharipe, kheripe thaj arakhipe e trujalipaskoro.....	198
4.6.	Innkluzia ano amalnikano thaj kulturnikano dživdipe.....	217
4.7.	Statusnikane činavdipa, phagipe e diskriminaciakere thaj dendi arka ano realiziripe vašo romano nacionalnikano minoriteto	247
4.8.	Institucionalnikano pervazo thaj maškarsektorikano keripe buti vašo inkluzipe e romengoro.....	265
5 /	PHANDLO LAV THAJ REKOMENDACIE	str. 275
6 /	LITERATURA	str. 283

XARNE ANAVA:

- AMPEU** / Agencia vašo mobilnipe thaj programe ki EU
- AOO** / Agencia vašo edukacia e beršalenge
- AP NSUR** / Akciakoro plano vašo implementacia e Nacionalnikane strategiakoro vašo inkluzia e Romengiri ano periodo 2013.-2015.
- AZOO** / Agencia vašo edukacia thaj sikljovipe
- DORH** / Themakoro došalipno ki Republike Hrvatske
- ECRI** / Europakiri komisija mamuj o rasizmo thaj bitolerancia (European Commission against Racism and Intolerance)
- EU MIDIS** / Rodljaripe e Europakere Uniakoro vašo minoritetia thaj diskriminacia (European Union minorities and discrimination survey)
- FRA** / Agencia e Europakere uniakoro vašo temelikane čačipena (The European Union Agency for Fundamental Rights)
- HZZ** / Hrvatskakoro sathan vašo butjarnipe
- HZZO** / Hrvatskakoro sathan vašo sastipaskoro osiguripe
- JLS** / Jekhina vašo lokalnikani korkoriradžin
- MP** / Ministeripe vašo juristika
- MUP** / Ministeripe vašo androne butja
- MZDOMSP** / Ministeripe vašo demografija, parivar, terne thaj socialnikani politika
- MZO** / Ministeripe vašo džantripe thaj sikljovipe
- NCVVO** / Nacionalnikano centro vašo avrutno moljaripe e sikljovipaskoro
- NSUR** / Nacionalnikani strategija vašo inkluzia e Romengiri, vašo periodo 2013-2020 berš
- OCD** / Organizacia e civilnikane amalnipaskiri
- Okvir EU** / Pervazo e Europakere uniakoro vašo nacionalnikani strategija thaj integracia e Romengiri dži 2020
- OŠ** / Fundavni škola
- POU** / Selikane putarde škole
- RNM** / romano nacionalnikano minoriteto
- SŠ** / Maškarutni škola
- TDU** / Badani e themakere vastarinakoro
- ULJPPNM** / Ofiso vašo manuškane čačipena thaj čačipena e nacionalnikane minoritetengoro UNDP / Programa e Uniime Naciengiri vašo barjovipe (United Nations Development Programme)
- UNHCR** / Ofiso e uče oficialutneskoro katar Uniime Nacie vašo našle manuša (United Nations High Commissioner for Refugees)
- VRNM** / Konsiloja e romane nacionalnikane minoritetengiri
- ZBPP** / Niami vašo bilovengiri juristikani arka

ANGLOVAKERIPE

O Ofiso vaše manuŝikane čačipena thaj čačipena e nacionalnikane minoritetengoro, savo si durudžime vašo raportipe thaj deletipe e Nacionalnikane strategiakoro vašo inkluzia e Romenge, ano periodo katar 2013-2020 berš, but sig dikhlja kaj o deletipe akale strategiakoro- ko čhand sar si adava e dokumentosa definirime, phare vaj ko sa našti te ovel realizirime o napipe ki situacia kana isi riziko sa o kerdo te šaj te vakeras kaj si baxtagoralo vaj pale bibaxtagoralo.

I idea akale proektoske biandili ano agor katar 2014 berš, a o trubutnipe kaj voj šaj te ovel idea savi ka nakhel ki buti, resli ani forma katar avralutni evaluacia ano šird e 2015 b. Jekh katar e klidarde arakhipa e avralutne evaluaciakoro sas o nanajipe e a.v. bazakere vaj širdutne evidentongoro vašo napipe e kerde butjakoro. Avere lafenca, o nanajipe e evidentongoro savendar amen ka keras napipe amare baxtagorske vaj bibaxtagoreske ki pherdi integracia amare somdizutnenge, preperutne e romane populaciakere.

O jekhto sebepo vašo vazdipe e sahno proektoskoro, numaj anglo sa e rodljaripaskoro savo so kerel leskoro klidardo aktivipe sas: te oven definirime e cxidutne vaj bazakere evidente savenca amen ka dikha e napia sa sade ane sahne nacionalnikane, numaj thaj regionalnikane thaj lokalnikane intervencie ano avutno periodo.

Katar idea dži avdive, kana šaj barikanipasa te sikavas o klidardo rezultato save amen ulavas e timosa sar jekh gindipe si kerdo katar: manuša katar romani khedin, privatnikano, biprofitikane thaj putardo sektoro, a savesa avas pašeder dži o koncepto „vstaripe orientirime ke rezultate“, thaj sa adava trubulas te nakhel sa e pharipa thaj te ačhovas ko drom saveske phandljam lav.

Amari irada sas sa e interesnikane rigenge (katar e maŝkarne badania e themakere vataripaskere prekal e regionalnikane thaj lokalnikane korkoriradžina, putarde ofisia thaj sa dži biprofitikano sektoro involvirindoj thaj e romane populacia) adekvatikane te das analitikano temelipe vašo kreiripe tiknevaxteskere thaj lungovaxteskere prioriteta e butikeripaskere thaj ko nacionalnikano thaj regionalnikano nivelo. Amen isi amen akana gidnipe kaj i publikaci, anglo sa lakoro konkretikano labaripe ano kreiripe e publikane-plitikane aktivipangoro ko sa nivele, ka šaj te del agorutno krisipe vašo lakoro praktikano molipe- thaj isi amen gindipe kaj i jekhto resarin amen kerdam thaj kaj avel amenge o dujto phirdipe.

E rezultatia akale rodljaripaskere mangas te labara ko majšukar šajutno čhand. Mangas o arakhlo ke rodljaripa te ovel amenge drom ano planiripe e intervenciengoro ke sa e nivele thaj te del amenge agordipe e keripaskoro e neve Akciakere planoskoro vaši inkluzia e Romengiri 2018-2020, thaj te ovel amenge cxidutno than vaš e avutne kerdipa buti ano strategikano dokumento palo 2020, numaj thaj keripe neve aktivipa ane dokumente so si telo autoriziripe e avere themakere vastaripaskere badani.

E leljarde evidentonca katar akava rodljaripe, amen pakjas kaj ka lokhjaras e proceduripe e programiripaskere sar individualnikane proektia (keripe rezime e operaciengere, keripe dokumentacia vaše konkursia thaj av.) thaj kaj ka planirinas e avutne finansiakere pervazia ke europikane struktturnikane fondoja.

Mangas akava rodljaripe te labarel i romani populacia, o patjivalo parlamentoskoro deputato thaj e konsiloja thaj e Roma, numaj thaj sa e džene ki Komisia vaše deletipe e realizaciakoro e Nacionalno strategiakoro vaši inkluzia e Romengiri – savenge majbut o deletipe thaj o sikavdipe ko nanajipe e anglipaskoro sikavel so si lengoro mandato butikeripaske.

Ano agor, den mange, ano anav sa e preperututnenge katar romani populacia, bizo kas-koro leipe than ano akava rodljaripe na ka sas šajutno te ovel kerdo, a savengoro ikljovipe sar 80%, te akharav tumen sarinen akaja buti te ovel- kučani. Jekhthehane sare te keras o avutno phird thaj e neve napia thaj aktivipa te keras te anen lokheder dživdipa sa e Romenge thaj te ova jekh e avere hrvatskakere populaciasa.

DIREKTORO E OFISOSKORO
Alen Tahiri, univ. spec. pol.

ANGLOVAKERI- PASKORO LAV

I realizacia e bute strategikane dokumentongiri, maškarthemutne thaj nacionalnikane, dromarde ko anglipe e situaciakoro e Romengiri ano amaro amalipe dži akana nanaj baxtagorali. E sebepoja adaleske si but, a me ka ulavav anglo sa o nanajipe e politikane mangipaskor, numaj thaj ano sa nanajipe e preciznikane thaj širdutne evidentongoro vaši situacia ani savi e Roma ani Hrvatska avdive arakhen pe- ovel vakeripe vašo sikljovipe, butikeripe, sastipe vaj statusnikane pučipa sar ranika ulavde sar problematikane.

Katar institucie e themakere butvar šaj te šunas kaj na keren evidencia vašo genj e manušengoro bizo buti vaj socialnikane kišle romengiri thaj adava sas jekh tipo diskriminacia. Thaj xaljovel pe soske e Roma daran katar xramovipe, thaj nanaj šukar e institucie sar so von mangel te xramonen/registririnen e Romen, a sar so vakerdem ko sikavipe akale proektoskoro- e Roma si khine katar rodljaripe thaj volontiripe.

Numaj, i romani khedin, انگليkerdi katar Unia e Romengiri ani Republika Hrvatska "KALI SARA", organizacia savi so khedel majbaro genj e romane prezententengoro thaj aktivistengoro pale pendžardas e šukar irade e iniciatorengoro e proektoskoro: „Khedipe thaj deletipe e bazakere evidentongoro vaši lačheder implementacia e Nacionalnikane strategiakoro e inkluziakoro e Romengiri“ kaj ano agor, ko jekh sistematikano čhand, kerel o rodljaripe savo so ka del amen šajdipe te džanas e preciznikane evidente vaše problemia savenge so beršenca amen das sama thaj e leskere arkasa amen ka šaj sare te keras asari ke putarde politike thaj anglipe ki situacia e Romengiri ano amaro amalnipe thaj kaj von si majikaldi thaj majdiskriminirimi populacia.

Bari buti savi so trubul te vakeras si kaj i romani khedin ano akava rodljaripe na sas objekto, numaj jekhethane e rodljarnenca thaj e kolaboratorenca ko proekto, kerdas rodljaripe thaj putarde peskiri intima vašo šukaripe e romane khedinakoro. Labarav akava šajdipe majbut te vakerav najsipe e Romenge savengoro toleriripe thaj xaljovipe andas te ovel kerdo o proekto thaj jekhtovar amen te oven evidente savenca sare ka keras jekh baro phird. Ulavde vakerav najsipe e bikhine timoske katar Centro vaše šandikane studie thaj lengere partneronge sar thaj e Ofisoske vaše manučkane čačipena thaj čačipena e nacionalnikane minoritetengoro ki Radži e Republika Hrvatskakiri.

Sar deputato e Romengoro ano Hrvatskakoro parlamento mangav te vakerav kaj e evidente so si akana amenge si dende but bare xarinipasa. Strategikane dokumentia vaše Roma isi biš berš, e problemia si but čirila detektirime, numaj dži avdive e šukar mangina

na kerdam len te oven čačipe ane zakonja thaj putarde politike.

Pakjav kaj e evidente savenca amen avdibe keras buti thaj mange sar parlamentarnikano deputato ka den arka te šaj lokheder te kerav presia ke institucie, numaj thaj e e institucienge e themakere te šaj sa emen te cxiden katar raportia e konsiloskere e Europakere thaj raportia katar verver maškarmutne birajikane organizacie save so vakeren i bilačihi situacia e romane nacionalnikane minoriteteskiri ano amaro amalnipa sakova berš.

O keripe e pošukar avutnipaskoro si dendi buti sarinenge amenge thaj o proceso širdel e butjasa savi keras avdive. Šaj te džas ko čhand savesa džiči akana kerdam buti vaj šaj te čhinavas e sistematikane butjasa savi so xaljovel phari buti, ulavdi buti thaj jekhethano butikeripe te šaj te keras o jekhtho phirdipe. Isi man loš ano ilo kaj akaja generacia e romane liderengiri savi so anglikeren i majterni populacia amare themate ka ovel šird džiči o nevo čhand e butikeripaskoro ki romani khedin save so e trenenge mukhel temelia vašo anglipe savo so amen na sas.

I publikacia so si anglo Tumende si jekh katar e temeloja, a sa adava soaj me te dav lav si kaj sar romano prezentento ano Hrvatskakoro parlamento me ka dav mandar sa so si ano miro zoripe miri pozicia te labarav thaj sa e legarutnen ki radži ke sa e nivełoja te dav len sama thaj akharav te keren sa so lengere zurate te džal angle o dživdipe mire Romengoro!

Veljko Kajtazi
PARLAMENTARNIKANO DEPUTATO

1 / REZIME

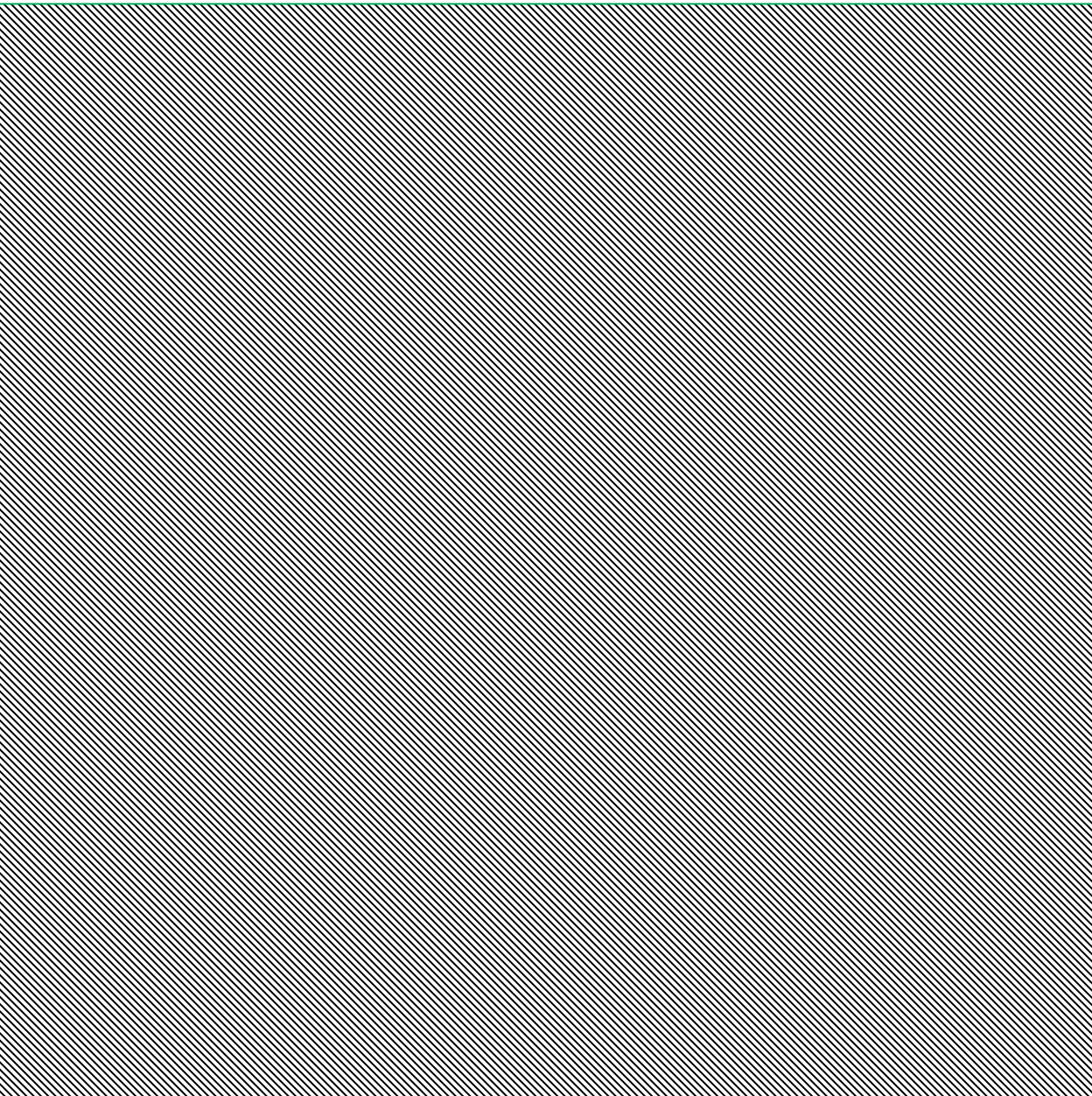

E arakhina e evaluaciakere ki Nacionalnikani strategia vaši inkluzia e Romengiri ano 2015 berš sikavde kaj, uzal i sama savi so sas dendi ane NSUR thaj AP NSUR thaj sas phandle e pučipanca e deletipaskoro thaj e evaluaciakoro, nanaj sasoično sistem o vaše khedipe e evidentengoro vaši realizacia e planirime napiengoro thaj e realiziripaskoro e strategikane resarinengoro.¹ Friedman thaj Horvat (2015.) vakeren kaj katar 111 sikavde evidente save so sas definirime ano AP NSUR, sade 11 sikavde evidente isi len molipa nakhipaskere. Adjaar vašo nanajipe e širdutne molipangoro bidendo o phandlo lavipe sar eventualnikano anglipe sar thaj o dikhipa e kerdipaskoro so sas ki strategia. Adava si klidardo sebepo soske ano evaluaciakoro raporto ane rekomendacie si vakerdo o definiripe e cxidutne (bazakare) evidente savenca ka ovel šajutno aniupe e phandle lavengoro save so si phandle e resarinenca thaj lengere nivelonca definirime sar realizatorikane, thaj ane strategikane dokumentia, sar thaj ano nirmanipe e kapacitetongoro vašo delectipe thaj evaluacia savi avel e dromesa e edukaciakoro e relevantnikane thanardengoro saveste ulavdo stres o dendo ko keripe e kapacitetongoro katar romani minoriteta (vaj konsiloja thaj prezententia e romane nacionalnikane minoritetengiri, vi e romane civilnikane amalnipaskoro). Ko adava phandlo lav ki evaluacia o Ofiso vaše manuškane čačipena thaj čačipena e nacionalnikane minoritetengoro kerdas temelo e butjengoro vašo kinljaripe e servisongoro vašo, Pheripe e anglošartiengoro vaši integracia e Romengiri ki lokalnikani/regionalnikani thaj nacionalnikani nivela,² savate si i resarin akale rodljaripaskiri. Khedipe thaj delectipe e bazakere evidentengiri vaši lačheder evaluacia e bazakere evidentengiri vaši lačheder realizacia e Nacionalnikane strategiakoro vaši inkluzia e Romengiri,³ definirinel e cxidutne molipa vaše napia save so del NSUR thaj AP NSUR ki nacionalnikani, regionalnikani thaj lokalnikani nivela, tehaj definirinel e trubutnipa e romane khedinakere sar thaj cxidel sa e stopiripa vaši inkluzia e romane nacionalnikane minoriteteskiri ki lokalnikani/regionalnikani thaj nacionalnikani nivela.

Vaše trubutnipa e studiengiri, o sahno empiriakoro rodljaripe sas kerdo ane trin ulavde sastina: 1) anglorodljaripe/mapiripe e primarnikane resarinasa te ovel zoraldipe e romane populaciakoro sar misal thaj xramovipe e khedinakoro, sar thaj khedipe e evidentongoro vaše specifike e lokaliteteskere savende bešen e preperutne katar i romani nacionalnikani minoriteta (msl. evidente vaše putarde servisia, trafikoskoro phandlipe, resipe dži e amalnikane saikerina, komunalnikani infrastruktura thaj av.); 2) aver resarin sas phandli e kvalitativnikane metodologiasa – realizacia e ekvaš strukturirime intervjunca e manušenca ke relevantnikane institucie ki županiakiri nivela, džikaj 3) trinto thaj klidardi sastarin sas phandli e kvalitativnikane metoda anketi (*face to face*). Avere lavenca, o sahno rodljaripe si kerdo adjaar vakerde xemime metodologiasa (angl. *mixed methods*).

- 1 Friedman, E., Horvat, M., *Evaluacijsko izvješće: Evaluacija Nacionalne strategije jučivanje Roma*, Zagreb, Ured za ljudska prava i prava nacionalnih manjina, UNDP-Ured Hrvatska, 2015.
- 2 Khedin e deutnengiri vašo akava proekto sas kerdi katar ekspertia katar o maškarthmutno konzultantikano holdingo katar firma Ecorysthaj khedin Centar za mirovne studije, sava isi bari eksperienca ani analiza thaj kerdipe e putarde politikengoro, treningongoro thaj edukaciakoro vaše themakere katipne, rodljaripa ane manuškane čačipena, sar thaj barjardi ekspertiza thaj netvorko ani ranik e arakhipaskiri e čačipenengiri e marginalizirime grupengiri sar so si e preperutne e nacionalnikane minoritetengiri.
- 3 O Proekto „Khedipe thaj delectipe e bazakere evidentongoro vaši lačheder realizacia e Nacionalnikane strategiakoro vaši inkluzia e romengiri“ kerde Ecorys Hrvatska d.o.o. thaj Centar za mirovne studije vašo trubutnipe e Ofisoskoro vaše manuškane čačipena thaj čačipena e nacionalnikane minoritetengoro ki Radži e Repubika Hrvatskakiri.

I Kvantitativnikani dimenzia, sar centralnikani thaj klidardi sastin akale rodljaripaskiri sas kerdi katar i eksperienca e romane minoriteteskiri resarinasa te oven khedime e bazakere evidente trubutne vašo deletipe e realizaciakoro e Nacionalnikane strategiakoro vašo inkluzia e Romengoro. Vašo rodljaripe sas labardo thaj korelaciakoro čitro rodljaripe ano savo dikhoval o phandlipe maškar e napiengere konstrukte.

Jekh katar e klidarde arakhina e rodljaripaskere si lelo e anglorodljaripasa, vaj mapiripasa. Adjaar premal e evidente katar o anglovakeripe ane 134 mapirime lokalitete ane 15 županie ki Republika Hrvatska dživdinen 24.524 Roma so si dži akana jekhtho preciznikano sikavdipe e romane populaciakoro ani Hrvatska. Dži akana sas but pharipa ano definiripe e pervazeskoro e romane populaciakoro ani Republika Hrvatska adaleske so e evidente e Themakere sathaneskere vašo statistika katar o paluno xramonipe ki Hrvatska dživdinenas 16.975 Roma, džikaj e dikhina e Konsiloskoro e Europakoro sas maškar 30.000 thaj 40.000. Akana palo kerdo rodljaripe, sar relevantnikano cxidutno molipe ano definiripe e romane nacionalnikane minoriteteskoro jekhutne napienca vaj aktivipanca šaj te oven lelo o genj e RNM-skoro katar o mapiripe.

I populacia e rodljaripaskirii ani akaja studia si buvleder adalendar so dži akana sas ani Republika Hrvatska. Ulavdi sama sas dendi ki konstrukcia e reprezentaciakere misalenge e Romengiri ano anketikano rodljaripe. Labardo si duj etapengoro proporcionalnikano stratificirime probablistikano misal kontrolasa e kvotakoro e pučlengoro palo beršipe thaj polo. I jekhtho nivela e stratificiripaskiri sas o stratificiripe premal e županie, džikaj i aver nivela e stratificiripaskiri sas premal o lokaliteto saveste dživdinen e Roma. O misal sas konstruirime premal e evidente vašo populacia e rodljaripaskiri e khedipanca ano anglorodljaripe thaj gindinel pe sar reprezentaciakiri premal o beršipe thaj o polo e Romengoro ane 12 županie ani RH vašo lokalitete savende dživdinen majxari 30 preperutne e Romengere.

Adjaar ko kvantitativnikano rodljaripe sas astarde 128 lokaliteta ane save isi 4.139 kheripa thaj dživdinen lende sa ko sa 22.486 Roma, savendar von 10.422 si ano beršipe katar o 16 berš vaj phureder. O anketikano rodljaripe e romane polupaciakoro si kerdo ko jekh but baro misal. Khedime si e evidentia vašo 4758 džene ke romane khedipa so si 21,2% e rodljaripaskere populaciakoro e Romengoro, vaj 1550 kheripa – so kerel 37,5% e evidentirime kheripangoro ano anglorodljaripe.

O kvalitativnikano rodljaripe si zurardo e bare genjesa katar e thanardengoro, sar so si e preperutne e Romendar (67 intervjuia), adjaar thaj prezententia katar e relevantnikane institucie(141 intervjuia). Sahnno genj e thanardengoro ko kvalitativnikano rodljaripe si 281

Kvalitativno istraživanje provedeno je sa izrazito velikim brojem dionika, kako pripadnika romske nacionalne manjine tako i predstavnika relevantnih institucija Ukupan broj sudionika kvalitativnog istraživanja je 281 (savendar 67 si klidarde romane figure, džikaj 214 si prezententia e relevantnkane institucijengoro (141 si kerde xorikane intervjuia thaj 73 džene sas ani fokus grupa). Vašo alusaripe e intervjuirime manušengoro ani kvalitativnikani etapa e rodljaripaskiri sas lele esapipa vašo jekhnepikano dženiipe sa e relevantnikane džengoro ki lokalnikani thaj regionalnikani nivela, thaj adaleske sas buteder astaripe no so sas ano kvalitativnikano rodljaripe thaj anel šajdiipe te oven dende e ververipa palo

lokalitetia, sar thaj o anipe e phandle lavengoro vaše rodipa thaj e stopiripa ano keripe e Nacionalnikane strategiakoro vaši inkluzia e Romengiri premal o gindipe e klidarde dženengoro ki županiakiri thaj lokalnikani nivela.

E rezultate e rodljaripaskere deletinen e specifikane resarina pale ranika e Nacionalnikane strategiakere vaši inkluzia e Romengiri. Adjaar jekh katar e specifikane resarina ani ranik e sikljovipaskiri si „te ovel barjardi i nivela e kvalitetoskiri ko angloškoloro educiripe thaj sikljovipe e romane čhavengoro sar jekh kotor katar o sahnipe e nibades sikljovipaskoro e čhaveskoro, save so den dumo ko cxidipe e ververipangoro ano amalnikano kustikipe thaj o kapacitetipe e sikljovipaskoro thaj dikhel te kerel so pošukar xošipe e čhaveskere barjovipaskere trubutnipa, thaj te xulel ano sundal e minsakere sikljovipaskoro.“⁴

Katar o rezultato e rodljaripaskoro, dikhovel so 69% e romane čhavengoro ano beršipe katar o trin dži šov berš na aven ki xurdelin thaj ki angloškola. O sebiepia e biavipaskiri ane xurdelina vaj angloškola sava so vakerde e čhavengere dada thaj daja sikaven o ververikane pharipa. Ano jekhtho nič, vakerdovel vaši (bičačikani) precepacia kaj i inkluzia e čhavengiri ane programe save anen angloškoloro edukacia thaj sikljovipe nanaj trubutno, a save so oven dikhle ko dikhipe kaj o čhavo si but tikno (sar so vakeren 49% katar e daja thaj dada), kaj varekon ano kher šaj te arakhel e čhaven(17%), kaj o čhavo trubul te ačhovel e familiasa (3%), thaj e vakha kaj isi bipakjavipe premal e butjarne save so keren e programe ko angloškoloro educiripe(1%). Akala evidente sikaven ko trubutnipa vašo džipherdo minisipe e dajengoro thaj dadengoro vašo baro džanlipa e angloškoloro educiripaskoro sar preparacia ko fundavne školakoro sikljovipe thaj trubutno si anglošartipe vašo barjovipe e čhaveskoro. Specifikano resaripa e NSUR-eskoro savo so si phandlo e fundavne školakere sikljovipasa si kaj trubul „te ovel jekhajekhipe e lelipaskoro e fundavne školakere sikljovipaskoro e romengoro ani relacia e procentipasa ko xramovipe e fundavne školakere sikljovipasa ko nivelipe e RH (dži akana adava si 98%) thaj te ovel jekhajekhipe ko agordipe e fundavne školakere sikljovipaskoro e Romenge ano jekhajekhipe e agordipaskoro e školakoro thaj e fundavne školakere sikljovipaskoro ki nivela e RH (dži kana o agordipe si 95%).“⁵ Dikhindo e evidente katar o anketikano pučljaripe, 95% e romane čhavengoro ani beršengiri grupa katar 7-14 berš džal ki fundavni škola, savesa si reslo o procentipe e sasoiitne populaciakoro ano fundavno školakoro sikljovipe. Numaj, trubutno si te ovel kerdi buti ko osiguripe e pošukar sikljovipaskere respangoro e siklenge katar romani populacia (pošukar školakoro baxtagor, bareder procento e agordipaskoro e školakoro thaj kvalitetikane educirime-sikljovipaskere agordipa), a so si phandlo e cxidipaskoro e problemengoro savenca so khuyen pe e romane sikle ko fundavno školakoro sikljovipe, sar so si nabut baro pendžaripe e hrvatskakere čhibakoro, nabut dendo dumo katar daja/dada ko sikljovipe thaj pheripe e školengoro dajatvengoro, phare materialnikane šartia thaj nanajipe e trubutne vastušejengoro vašo sikljovipe, thaj aver.

4 Vlada Republike Hrvatske, *Nacionalna strategija za uključivanje Roma, za razdoblje od 2013. do 2020. godine*, Zagreb, studeni 2012. <https://pravamanjina.gov.hr/UserDocsImages/arhiva/Nacionalna%20strategija%20za%20uključivanje%20Roma%20za%20razdoblje%20od%202013.%20-%202020.pdf> (27. 5. 2018.)

5 Vlada Republike Hrvatske, *Nacionalna strategija za uključivanje Roma, za razdoblje od 2013. do 2020. godine*, Zagreb, studeni 2012., <https://pravamanjina.gov.hr/UserDocsImages/arhiva/Nacionalna%20strategija%20za%20uključivanje%20Roma%20za%20razdoblje%20od%202013.%20-%202020.pdf> (27. 5. 2018.)

Džipherde, e evidentia save so si phandle e specificane resarinasa ani ranik e fundavne školakoro, a adava si kaj, dži 2020 berš cidime si sa e klasoskere ulavdina savende džan numaj e čhave save so si Roma⁶, sikavel kaj 20% katar e romane čhave džan ano klasoja savende si numaj romane čhave. Dikhoval kaj adava trubul te ovel ani ranik savate trubul te ovel dendo jekh phird angle.

Isindo ano dikhipe o specificano resaripe 5 katar NSUR ani ranik e sikljovipaskiri savi si, te ovel tiknjardo o ververipe maškar e procentikane leipa thaj o agordipe e maškarutne thaj uče sikljovipaskoro e romengoro katar e nacionalnikane minoritete ani relacia e procentikane leipaskoro thaj agordipaskoro e maškarutne thaj uče sikljovipaskoro ki nivela ki RH⁴. Premal o Xramovipe e dživdntengoro katar 2011 berš, 52,6% e sasoitne populaciakoro ani Hrvatska sas majšukare agorde nivelosa e sikljovipaskoro ko maškarutne školakoro sikljovipe, džikaj sas 14,5% Roma savenge sas khedime e evidente akale rodljaripasa. E rezultatia sikavde kaj 31% ano beršipa katar 15 dži 18 berš džan ani maškarutni škola, ko so si zurarde e statistikani bari ververin palo polo- 36% mušane čhave džan ani škola, džikaj adava jekh si 26% katar e čhaja. Sar šerutno problemo si o bidžaipe ko maškarutne školakoro sikljovipe, detektirime si e finansiakere pharipa, anglederutne sikljovipaskere bilače rezultatia thaj prandinipe thaj khamnipe/ ovipe daja thaj dada.

Ulavdi resarin e NSUR-eskiri 5 ani ranik e uče sikljovipaskiri si, dži o 2020 berš te ovel barjardo o genj e preperutnengoro e romane nacionalnikane minoritetengoro save so agorkeren učo sikljovipe thaj adala save so džan ko postdiplomakoro studiripe⁷. E anetikane rodljaripasa si zurardo sar šaj te ovel tikno o genj e čhavengoro romengoro save so džan ko fakulteto vaj agorde o učo sikljovipe.

E preperutne e romane nacionalnikane minoriteteskoro vakeren kaj pharder aven dži buti, sar vaše prejudicie thaj diskriminacia ani ranik e butikeripaskiri, adjaar thaj vašo bilačheder sikljovipaskere strukture adale populaciake. O specificano resaripe 1 ani ranik e leipaskiri ki buti thaj i inkuzia ano ekonomikano dživdipe si phandli e vazdipasa e :niveleskiri e socialnikane inkluziakiri thaj ekskluziakiri ano kurko e butjakoro⁷. Premal e evidente katar o rodljaripe, 18,7% Roma si ko disavo čhand ki buti (adala saven isi pherdo butjakoro vaxt si 7,3%, tiknevaxteske keren buti 9,2% Roma, džikaj korkoributikerne si 2,1%). Trin štartorina e Romnjengoro si vaj ki buti vaj si kherutne džuvlja. Te si pandžtorin (18,6%) e dženengiri katar e romane kheripa save so disave butjasa diso keren buti ano nakhlo kurko analizirinel pe palo beršipe, dikhoval kaj o butjarno vaxt majxari si aktivnikani i ternikani beršipaskiri grupa, ane save, relativnikane dikhle, katar duj dži štar pandžtorina (81,3%) katar e Roma ano butjarno kapaciteteskoro beršipe dži e resle 66 berša (N=2796) nanaj len ano nakhlo kurko kerde butjasa thaj lele love butjake. Dikhlalo palo polo, na karde buti 92,1% katar sa e džuvlja thaj 70,7% katar sa e muša savendar si khedime e džovapime evidente so sikavel katar statistikane bare džanlipaskere phandlipa e poloskoro thaj o kerdikane butjarne aktivipa.

6 Ibid.

7 Vlada Republike Hrvatske, *Nacionalna strategija za uključivanje Roma, za razdoblje od 2013. do 2020. godine*, Zagreb, studeni 2012., <https://pravamanjina.gov.hr/UserDocsImages/arhiva/Nacionalna%20strategija%20za%20uključivanje%20Roma%20za%20razdoblje%20od%202013.%20-%202020.pdf> (27. 5. 2018.)

E specifikane resarina 2 thaj 3 ano jekh dendo ranikipe si ko vjavahari e baripasa e konkurentnipaskoro thaj e barjovipaskoro e butikeripaskoro e terne Romengoro thaj Romnjengoro. E evidente save so si lele e rodljaripasa sikaven kaj e terne džuvlja thaj e terne si teleder e procentipaskoro, vaj lengoro beršipe thaj polo si phandle e butjarne statusesa. Numaj so ovel dikhlo tikneder lelige kori i maškarnutni školakiri edukacia e čhajengiri (36% terne ani relacia e 26% romane čhajengoro), e šajdipa e čhajengere tiknjardoven vašo inkluzipe ano kurko e butjakoro, e prezententia e relevantikane instituciengoro sar thaj e prezententia katar i romani nacionalnikani minoriteta vakeren kaj isi ekstenzivnikani diskriminacia ko butikeripe, kaj adava si phandlo e prejudiciendar thaj kaj si gajljime faktia kaj e školuime preperutne e romane poluaciakere (agordi maškarnutni škola) našti te arakhen buti. E romane prezententia adava phanden e demotivaciassa e avare terne Romengoro vašo škola. Adale se bendar trubul te ovel kerdi buti e butjakere deutnenca ki dekonstrukcia e stereotipengiri thaj e prejudiciengiri premal e Roma thaj te oven sikavde e šukar praktike kori o butjarnipe e terne Romengoro. Majšukar situacia e džuvljengiri Romnjengiri ko kurko e butjakoro si o evidento kaj 41% e preperutnengiri e Romengiri si ano butjarno kapaciteto thaj kaj nikana na kerde buti 25% Roma thaj dži 58% e Romnjendar. Adjaar thaj o evidento kaj ane palune 365 divesa vašo love kerde buti paše jekh pandžtorin katar e džuvlja thaj ekvaš e muršendar (54,4%) vakerel vašo baro poloskoro xevice kori o inkluzipe e Romnjengoro ko kurko e butjakoro. Avel akalestar kaj, formirindo e napia save so si phandle e butikeripasa e Romengoro ulavde trubul te ovel amen ko dikhipa kaja akala duj grupe- džuvlja thaj terne, trubul samasa te oven targetirime ke napia thaj čhand te ovel lelo ko dikhipa o bilačheder xali akale grupakoro andre ani romani populacia ko kurko e butjakoro.

E specifikane resaripasa 4 mangljol te ovel kerdo konkurentnipe thaj o procento e butikeripaskoro ko lungu vaxt te ovel agordo e bibutjarne preprutnenge katar i romani populacia. Sa ko sa dikhlo, vašo bibutjarni romani populacia dži o pherdo 66 berš o preventikano butikeripoe si xarider katar 5 berš ko so 44% bibutjarno dži o jekh berš, a e aver 56% si lungeder, vaj ko lungeder vaxtipe bibutjakoro.

E specifikane ranikasa 5 ki NSUR, mangel pe te resel pe barederipe e digrakoro ko formalnikano korkorobutjaripe e preperutnenge ki romani nacionalnikani minoriteta.⁸ Kana si lafi vašo intereso e vazdipaskiri korkorutno keripe buti, 26,2% e pučlendar vakerde kaj sikavde intereso vašo vazdipe korkorutno keripe buti thaj adava si potencialo saveste so trubul te kerel pe gindipe e avutne napienge thaj aktivipange vašo pobaro inkluzipe e Romengoro ko kurko e butjakoro. I specifikani resarin 6 akale ranikakiri vakerel, te oval vazdime i nivela e motivaciakoro e preperutnenge katar i romani nacionalnikani minoriteta vašo inkluzipe ko kurko e butjakoro.⁹ Diso pobuter katar e ekvaš e pučlengiri saven nanaj savaxtuni buti roden buti ko Sathan e butikeripaskoro (von 52,3%). Aktivnikane roden buti vakerde lendar 37,4% džikaj adalendar save so mangel te vazden peskiri korkorutni buti (5,5%) a panda 7,5% e Romendar na roden buti adaleske so gindinen kaj nanaj te arakhen la. Zurardo si kaj e preperutne e romane nacionalnikane minoritetakoro

8 Vlada Republike Hrvatske, *Nacionalna strategija za uključivanje Roma, za razdoblje od 2013. do 2020. godine*, Zagreb, studeni 2012., <https://pravamanjina.gov.hr/UserDocsImages/arhiva/Nacionalna%20strategija%20za%20uključivanje%20Roma%20za%20razdoblje%20od%202013.%20-%202020.pdf> (27. 5. 2018.)

9 Ibid.

relativnikane xari labaren disave napia katar HZZ vašo aktivnikano butikeripe (ko dikhipe e procentosa katar bibutipe), a jekh katar e napisa savi so sas lenge šukar si o inkluzipe ane putardikane butja. Adjaar lendar 18% keren adaja buti.

I materialnikani deprivacia thaj o čororipe e romane populaciakoro si direktikane phandle e socialnikane terminantena e sastipaskoro sar baro kotor e romane populaciakoro dživdinel ane biadekvatikane dživdipaskere šartia. O specifikano resaripe 1 si katar o sastipaskoro arakhipe, te ovel barjardo o pervazipe e romane populaciakoro e sastipaskere osiguripasa¹⁰. Adava problemo ano intervju pendžarde thaj e prezententia e romane populaciakoro, save so vakeren kaj o nanajipe e sastipaskere osiguripaskoro anel lenge majbaro problemo ani ranik e sastipaskiri, sar ververipa katar e prezententia katar e relativnikane institucie ki lokalnikani thaj županiakiri nivela. Premal e rezultate akale anketikane rodljaripaskiri, 92,8% e manušengiri save so si lelel e rodljaripasa isi len sastipaskoro osiguripe, vaj sastipaskiri karta, džikaj 7,2% e manušendar nanaj len.

I distribucia e džovapengiri katar o anketikano pučipe vakeren kaj e sebestia so nanaj len fundavne dokumentia katar o sastipaskoro osiguripe šaj te sikavel ko tikno informiripe thaj tikno angažiripe e romane populaciakoro vašo činavdipe e pučipangoro vašo resarkeripe e čačipaskoro ko sastipaskoro osiguripe. O pučipe e vaxtikane apliciripaskoro ko HZZO palo našaldipe e fundengoro palo savo ovel isutnipe e sastipaskere osiguripaskoro sikavel pe legarutno, eksplicitnikane vakerde sebepondar vašo nanajipe e validnikane sastipaskere osiguripaskoro, so sikavel thaj ke rodipaskere norme savenca akava čačipen ovel regulirime. Manglutno si, adaleske, sar so si vakerdo ki Nacionalnikani strategija, džipherde, te oven kerde mehanizme vašo sistematikano informiripe thaj deipe motivacia e Romenge te činaven e statusikane pučipa save so den realiziripe e čačipeneskoro ko sastipaskoro osiguripe¹¹ ko so majbut ka trubul te ovel dendo drom ko informiripe e Romenge vaše lengere čačipena ani ranik e sastipaskere protektivakoro, numaj trubutno si thaj te ovel dikhlo o averdipe e akanutne zakonoanipaskere niamengoro save so šaj te den pozitivnikano thaj buvlo realiziripe e čačipenengoro ko sastipaskoro arakhipe, save so si e Konstitucionalesa garantirime.

Akava si phandlo thaj e dujtone specifikane resarinesa ko NSUR ano akava ranikipe a adava si, te ovel barjaripe e respaskoro e sastipangere servisongoro e romane populaciake dende akcentosa ke manuša save so si ano trinto beršipe, manuša invaliditetosa, ulavdikane trubutnipanca thaj mobilnikane romane grupengoro¹². Premal e rezultatia katar o anketikano rodljaripe, thaj 54,6% katar e kheripa ano jekh berš kana sas anglova-kerdipe e realizaciakoro arakhle pe ki situacia kaj našti te pokinen disavo drab vaj medicinakoro serviso savo so trubulas disave dženeske ko kheripe, so sikavel ko nabut resipe e sastipaskere galjakoro. Adjaar, prema o rodljaripe, thaj 27% e pučlendar ane palune 12

10 Vlada Republike Hrvatske, *Nacionalna strategija za uključivanje Roma, za razdoblje od 2013. do 2020. godine*, Zagreb, studeni 2012., <https://pravamanjina.gov.hr/UserDocsImages/arhiva/Nacionalna%2ostrategija%20za%20uključivanje%20Roma%20za%20razdoblje%20od%202013.%20-%202020.pdf> (27. 5. 2018.)

11 Ibid.

12 Vlada Republike Hrvatske, *Nacionalna strategija za uključivanje Roma, za razdoblje od 2013. do 2020. godine*, Zagreb, studeni 2012., <https://pravamanjina.gov.hr/UserDocsImages/arhiva/Nacionalna%2ostrategija%20za%20uključivanje%20Roma%20za%20razdoblje%20od%202013.%20-%202020.pdf> (27. 5. 2018.)

čhona na kerde kontakto e sastarnesa, thaj uzal so sas lenge trubutni sastarnikani arka. Ko adava sar sebepe vašo bikontaktiripe e sastarenskiri vakeren kaj ano kotor e romane populaciakoro lenge nanaj paše e sastipaskoro serviso, ko so majbaro procentipe lendar vakerel kaj nanaj len love, vaj o džaipe dži o sastarno si but kuč. Akava sebepe xari si phandlo thaj e dislociripasa e lokaliteteskoro savende e Roma dživdinen katar e sastipaskere institucie. Numaj adava, o dujto sebepe si, sar so vakeren, si o lungo adžikeripe ke disave sastaripaskere dikhljaripa, so si pharipe thaj e avere populacienge ani Republika Hrvatska. Ano dikhipe e resipaskoro e sastipaskere servisongoro, thaj akate e pučle vakerde o fakto kaj nanaj len sastipaskoro osiguripe thaj na kontaktirinen adaleske e sastarnen. Trubul te ovel dikhlo thaj o specifikano resipe 3 katar NSUR ki ranik e sastipaskere arakhipaskiri majbare džanlipastar si: „te vazdel i nivela e minsakiri ki romani populacia vaso džovapipe peskere sastipaske“¹³, vaj pale te ovel vazdime o resipe dži sastipaskoro arakhipe thaj adava šaj te ovel pozitivnikane reakciasa ko sastipe e romane populaciakoro. O lačhederipe e reprodukcikere sastipaskoro e džuvljengoro thaj e sastipaskoro e khamngoro thaj e čhavengoro pendžardo si thaj sar jekh specifikano resaripe 4 ki akaja ranik, e akcentosa ko informiripe thaj edukacia e „Romnjenge vašo reproduktivnikano sastipe thaj sastipe e khamnjengoro thaj e rizikongoro save si phandle e tikneberšale khamnipasa“.¹⁴ Dikhindo e evidente vašo gajlipe vašo reprodukcikakoro sastipe, pakjas kaj o majrelevantnikano evidentno katar o anketikano pučiipe vašo butipe e keripangoro e ginekologikane dikhljaripangoro, savo so vakerel vašo adava kaj paše trintorin e pučlengiri ano beršipe katar 16 berš thaj pobuter e ginekologikane dikhljaripa kerel but xari (30,8% e pučlendar paluno ginekologikano dikhljaripe sas len anglo 3 berš vaj pobuter berš vaj ginekologikano dikhljaripe na sas len nikana). Adaleske trubul pobuter te ovel kerdi buti ko putardosastipaskoro kampanjipe te šaj te ovel barjardo o informiripe thaj o educiripe e dživljengoro thaj vašo džanlipe e ginekologikane dikhljaripangoro ano arakhipe e reprodukcikere sastipaskoro thaj sastipaskoro generalnikane, ko so ulavdi sama trubul te ovel dromardi ke džuvlja matar maškaruno thaj phureder beršipe thaj te ovel vazdime i minsa kaj o ginekologikano dikhljaripe na trubul numaj ano fertiliteteskoro vaxt, numaj thaj palo adava. Dikhindo i statistika vašo bianipe e jekhto čhaveskoro, dikhovel kaj e tikneberšale prandina ki romani populacia si but, thaj jekh ekvašin katar adala so biande e jekhto čhave adava kerde sar tikneberšale. Numaj ani ranik e sastipaskiri, tiknjardo si thaj o genj e tikneberšale khamnipangiri thaj adava trubul te ovel jekh katar e prioriteta te šaj e Romane džuvlja te oven kotor katar avera sfere e dživdipaskere, sar so si sikljovipe, butikeripe thaj aver. O paluno vakerdo resaripe savo si specifikano katar o NSUR e ranikatar sastipaskoro osiguripe si „tiknjaripe e konzumiripaskoro sa e adhinale supstanciengoro maškar i romani populacia, dende akcentosa ke čhave thaj terne thaj te ovel vazdime o minsipe vašo škodipe e adhinlipangere supstanciengoro“¹⁵, so haljovel anglo sa aktivipa save so anen bareder nivelipe e informiripaskoro thaj minsipe vašo škodipe e konzumiripaskoro e alkoholeskoro, cigarengoro thaj e opiumengoro maškar akaja populacia. Sar so vakeren e evidente katar o anketikano rodlijaripe, dikhovel kaj pobuter katar

13 Ibid.

14 Ibid.

15 Vlada Republike Hrvatske, *Nacionalna strategija za uključivanje Roma, za razdoblje od 2013. do 2020. godine*, Zagreb, studeni 2012., <https://pravamanjina.gov.hr/UserDocsImages/arhiva/Nacionalna%20strategija%20za%20uključivanje%20Roma%20za%20razdoblje%20od%202013.%20-%202020.pdf> (27. 5. 2018.)

ekvaš e populaciakoro konzumirinen daxaneskere produktia, ko so si zurardo o averdipe palo polo, thaj o konzumiripe e daxaneskere produktengoro si buvleder maškar e murša.

Dikhindo e evidente vaši konsumacia e alkoholeskiri, prema savi numaj 15,5% katar i romani populacia piel alkoholo, šaj te ovel dikhlo kaj si keripe e amalnikane lelime džovapengoro, sar thaj o vakhajipe kaj e konzumentia vakerde kaj lena les butvar, te uli dikhlo o sasoinipe e anetikane pučljarijaskoro kote na sas dendi skala savi so sikavel o butvaripe e konzumaciakoro e alkoholeskoro. Bare džanlipastar akate si thaj te ovel dikhlo so i konsumacia e alkoholeskiri buvleder maškar e murša numaj so si maškar e džuvlja, thaj adava del neve dromore kaj e informacia vašo škodipe e konzumaciakoro e alkoholeskoro thaj aver napia ka oven dromarde pobuter kori e murša no so si ke džuvlja.

E rodljaripasa majanglal zurarel pe kaj isi disave gindipa thaj vjavaharipa e romane populaciakere ani ranik e arakhipaskoro e sastipaskoro thaj nivelo e resipaskoro dži sastipaskere servisia, numaj te šaj te dikhon e realnikane sastipaskere pharipa e Romenge ka oven trubutne aver rodljaripa thaj analize.

Te ulo dikhlo sar adava ovel ani ranik e butikeripaskiri thaj inkluziakiri ano ekonomikano dživdipe, dikhovel kaj bareder kotor e romane populaciakoro adhinel katar i sociala te šaj te ovel la e majbazikane dživdipaskere šartia. Te uli dikhli i xarni nivela e butikeripaskiri maškar e Roma, šaj te ovel vakerdo kaj i sistema e socialnikane deipaskiri si bare džanlipastar ko tiknjaripe e čorolipaskoro e romane populaciakoro.

O specifikano resaripe 1 katar NSUR ano adava thanipe si, „te vazdel o kvaliteto, resipe thaj o vaxtipe e socialnikane deipaskoro ani khedin ulavde akcentosa ko džuvlja, čhave, terne, phuredera thaj manuša invaliditetesa.“¹⁶ Ano pervazi e rodljaripangoro, lelime si si-kavdipa savendar šaj te ovel xošipe e opučlengoro (Romengoro) e dende servisonca thaj e gindipasa vašo jekh vaxtipe thaj resipe e socialnikane deipaskiri. Maškar e pučle save so dživdinen ane kheripa save so len socialnikano deipe vaj servisia, 61,9% vakerde kaj nanaj xošime, a sade 18,3% katar e pučle vakerde kaj si xošime katar o lelipo e socialnikane deipasa vaj servisosa. E evidente save so vakeren vaši percepcia e resipaskoro e socialnikane deipaskoro thaj adjaar sikaven e probleme ani akaja ranik, dikhindoj i percepcia e labarutnengiri thaj aver Romengiri- numaj jekh štartorin e pučlendar gindinel kaj si i sociala ko sa šukar lenge. Ko jekh vaxt, pobuter katar ekvaš e pučlengiri gindinel kaj o socialno deipe ano sa si ko vaxt dendo. E gidnipa e socialnikane butikerutnengoro ko sa putarel i kvalitetu e sistemaskiri e socialakoro. Thaj, maškar i romani populacia isi baro nivelipe e razipasa e zurardipanca kaj e socialnikane butikerutne vaše bilače zakonoja len lendar e socialnikane čačipena thaj arka, a voj si lenge trubutni; kaj e socialnikane butjarne but keren papirologia, a xari e manušenge thaj kaj e socialnikane butjarne trubul te džan ko tereno thaj te dikhen e disave romane familien sar čače dživdinen.

Adaleske, trubul te ovel kerdo džipherdo lačhardipe e sistemaskoro e socialnikane deipa-

16 Vlada Republike Hrvatske, *Nacionalna strategija za uključivanje Roma, za razdoblje od 2013. do 2020. godine*, Zagreb, studeni 2012., <https://pravamanjina.gov.hr/UserDocsImages/arhiva/Nacionalna%20strategija%20za%20uključivanje%20Roma%20za%20razdoblje%20od%202013.%20-%202020.pdf> (27. 5. 2018.)

skoro ko čhand te oven barjarde e kapacitetia e centrongoro vašo socialnikano deipe e labarutnenca, te ovel jekhajekh keripe buti e normativenca, te ovel tiknjardo o koboripe e birokratikane butjakoro ano kjari e pokvalitettnikane, reslikane thaj deipe socialnikano deipe ko vaxt e labarutnenge. O specifikano resipe 2 andre ano adaja ranik si, „te ovel vazdime i kvaliteta e dživdipaskiri andre ani romani familia ulavde akcentosa ke čačipena thaj šukaripa e čhavengere thaj ternengere“, savo si definirime sar „vazdipe e minsakoro, edukaciakoro thaj zoralkeripe e preperutnengoro e romane populaciakoro, familiengoro thaj etrenengoro vašo kvalitettnikano dživdipe andre ani familia vaši pošukar arka e čhavenge thaj kvalitettnikano dajipe/dadipe“ thaj si dendo kaj e napia vašo resipe e ulavde resaripaskoro si dromarde ke baredžanlipaskere segmentia e familiakere dživdipaskoro thaj i arka e čhavenge, a xaljovent thaj leipe than e autorizirime badanengoro thaj organizacia prekal e individualno thaj jekhethane aktivipa te šaj te ovel sinergia sar resipe ko jekh pozitivnikano deipe.“¹⁷

O rodljaripe sikavel kaj 81,2% katar e čhave dži o 15 berš dživdinen ano riziko e čorolipaskoro. Adalesa phandlo, e evidente e čhavengere save so si leljarde akale rodljaripasa vakeren kaj baro procento e čhavengoro dživdinel ane biadekvatikane šartia e kheripaskoro, save so ane disave šartia si cxidime katar o normalnikano ikeripe e (43,8% e čhavendar). Aver sikavutno sikavel ko informatikano liljarnipe thaj isipe e kulturnikane kapitaloskoro thaj ki materialnikani deprivacia – thaj 80% e čhavengiri dživdinen ane kheripa bizo peskoro kompjutero vaj laptopo vaj tableto, džikaj 95% e čhavendar dživdinen ane kheripa saven nanaj 30 vaj pobuter lila. Akala indikatoria sikaven kaj ane pobuter romane khera isi nanajipe, save ano nevoxatuno sundal isi, fundavne sikavdipaskere šukaripa, vaj pale anglošartia vašo sahno barjovipe e čhaveskoro thaj anglipe ano sikljovipaskoro sistemo. O šukaripe e situaciakoro pale akala indikatoria sigurno ka trubul te ovel jekh katar e prioritetia.

I nacionalnikani strategia sikavel zoralcipe e romane khedinakoro „vašo pendžaripe e rizikondar ko kerdipe e kinobikinipaskoro e manušengoro, seksualnikano nasulnipe thaj aver forme e nasulnipaskere save si maškar e džuvlja thaj čhave majbut“ sar specifikano resipe 3 ani akaja ranik.¹⁸ Ano pervazi e anketikane rodljaripaskoro khedime si evidente vašo familiakoro nasulnipe thaj ansulnipe upral e džuvlja. E evidente vašo familiakoro nasulnipe vakeren kaj 12% e pučlendar dživdinde disavi forma e familiakere nasulnipaskoro ko dživdipe. Thaj uzal adava adale pučipaske nanaj zurardo statistikano averdipe maškar e džuvlja thaj e murša, a e phare evidente vakeren kaj isi nasulnipe upral e džuvlja katar i rig e intimnikane partnerongiri. Thaj adjaar, pobuter katar 10% džuvlja dživdinen fizikano, ekonomikano thaj psihikano nasulnipe, ko so o psihikano nasulnipe si majbaro. Isi 8,7% e džuvljendar save sas len seksualnikano nasulnipe katar pire intimnikane partneria.

Ane romane khedina trubul te ovel dendo bareder napi thaj te ovel kerdi i prevencia sa e formengiri katar o nasulnikano vjavaharipe thaj premal e džuvlja (dende akcentosa ko čhavore thaj murša) thaj te ovel vakeripe adale sankciangere butjengoro.

¹⁷ Vlada Republike Hrvatske, *Nacionalna strategija za uključivanje Roma, za razdoblje od 2013. do 2020. godine*, Zagreb, studeni 2012., <https://pravamanjina.gov.hr/UserDocsImages/arhiva/Nacionalna%2ostrategija%20za%2ouključivanje%20Roma%20za%20razdoblje%20od%202013.%20-%202020.pdf> (27. 5. 2018.)

¹⁸ Ibid.

Dikhuido sa ko sa, e rezultate e rodljaripaskere sikaven kaj si trubutne džipherde napia ano osiguripe e resipaskoro thaj vaxtipaskoro e socialnikane deipaskoro thaj e kvalite-toskoro e socialnikane servisengoro save so, jekh, thaj uzal so nanaj jekhutno faktoro isi len baro čipotipe ko tiknjaripe e romane čorolipaske. Numaj, but si bare džanlipastar te ovel vakerdo kaj adava adhinel katar e buvleder amalnikane-ekonomikane trujalipa, thaj katar anutne e deciengere ko nacionalno nivelo save so trubul te pendžarkeren o baripe e sistemaskoro e socialakoro thaj te osigurinen vazdipe e finansiakere, organizaciakere thaj manuškane kapacitetongoro te šaj i sociala ovel šukar thaj lungovaxteskere čip-tipasa.

I nacionalnikani strategija pendžarda thaj e probleme save so si phandle e thanipaskere planiripasa thaj e isipaskere-juristikane vjavaharenca, sar thaj e problemia e biplanoskere nirmanipasa. Adaleske o secifikano resipe 1 savo si phandlo e thaneskere lačharipasa si, te ovel osigurime thaneskoro-planeskoro dokumentiripe e romane kupatnjengoro te šaj te oven kerde lačheder kheripa e romane popilaciake¹⁹ a o specifikano resipe 2 si, te ovel lačhardo thaj šukardo kvaliteto e kheripaskoro ane legalizirime romane kupatnja²⁰.

Adalesa so si phandlo, sar specifikano resipe 3 ani adaja ranik vakerdo si kaj trubul, te oven arakhle solucie vašo isipaskoro-jurustikane vjavaharipe ane romane kupatnja²¹, a e temelosa katar o Zakono vašo proceduripe e bizakoneskre nirmanime kherenca²², ano so ka trubul te oven involvirime e institucie ko nacionalnikano thaj lokalnikano nivelo. E evidente katar o rodljaripe sikaven kaj si ano pučipe e bilegalnikane kerde objektia savenge si ano jekh kotor arakhle solucie – sa ko sa 45% e kheripandar si legalizirime vaj si ano proceso e legalizaciakoro, a 28,6% e kheripandar ano momento e realizaciakoro e rodljaripaskoro sas ani legalizacia. 14,2% e kheripandar na xulile ano proceso e legalizaciakoro, thaj e khera nanaj legalizirime vaj si o rodipe bidendo. Maškar akala kheripa save so na xulile ano akava proceso, sar sebiepia si vakerde e finansiakere sebiepia, vaj o nanajipe e učaripaskoro e xardžipangoro ano adava proceso thaj bipendžaripe te kompliciripe e procedurakoro.

Kana dikhas o resipe e komunalnikane infrastrukturakoro, vaj si vaj na terminirime tipo e infrastrukturakoro ando dži lokaliteta savate dživdinen e Roma, majbilače si e sikavdipa save so vakeren vašo avipe e gaseskoro thaj adava ano 74 lokalitete nanaj len gaso. O nanajipe e kanlizaciakoro si problemo ano 55 lokalitete, a o nanajipe e panjeskoro si ano 13 lokalitete. Adžikerdo, akaja elektrikani energija si majbuvli – sade jekh lokaliteto nanaj les resipe dži elektrikani energija. Te dikhasa akala evidente katar o anektikano rodljaripe, save so si phandel e romane kherenca šaj te ovel dikhlo kaj ane 11,2% e kherendar nanaj elektrikani energija, pani katar i panjeskiri sistema nanaj ano 43,3% e kherendar, a kanalizacia nanaj len ko 73,3% e romane kheripandar.

19 Vlada Republike Hrvatske, *Nacionalna strategija za uključivanje Roma, za razdoblje od 2013. do 2020. godine*, Zagreb, studeni 2012., <https://pravamanjina.gov.hr/UserDocsImages/arhiva/Nacionalna%20strategija%20za%20uključivanje%20Roma%20za%20razdoblje%20od%202013.%20-%202020.pdf> (27. 5. 2018.)

20 Ibid.

21 Ibid.

22 Zakono vašo proceduripe e bizakoneskre kerde kherenca (Narodne novine, 86/12, 143/13, 65/17)

Andre ano specificano resipe 2 katar i ranik kheripe, a adava si „osiguripe e misalikane šartengoro“²³, pendžardo si o trubutnipe te ovel „sufinansirimi i infrastruktura e romane kupatnjenge ano jekh butikeripe thaj rodipe e jekhinengoro e lokalnikane thaj regionalnikano korkoriradžipe save so si legarne e proektoskere thaj (...) programe, aktivipa thaj napia vašo anglipe e thanengoro thaj e šartengoro ke lokacie e Romenca, ulavde vašo šukar resipe dži e komunalnikane servisia“²⁴. Aver klidarde sikavdipa vakeren so 49,9% e kherendar nanaj len nanjarlin tušesa thaj kadasa ano kher/apartmano, 53,9% nanaj len WC, a keravlin ano kher nanaj ane 1550 romane khera. O tikno nanajipe akale thanipan-goro sar so si nanjarlin thaj WC sikavel kaj nanaj len šartia vaši higiena thaj si negativnikano vašo sastipe, numaj thaj vašo sa o šukaripa e preperutnenge katar i romani khedin. Te dendam adaleske thaj o dikhipe savo so vakerel kaj 28,2% e kheripandar savende si kerdo rodljaripe si ano bilačo xali thaj si rumipaske, a e barakenge (kerde sar kolibe) ano 4% dikhovel kaj trubul te kerdjovel deipe love vaj pale te oven osigurime programe e kherikane arakhipaskoro savo so ka kerel pošukar o standardo e romane populaciakoro.

E specificane resipa andre ranika e ekologiakere si „anglikeripe e trujalipaskere xaliskoro e romane kupatnjengoro“ thaj „vazdipe e niveloskoro e informiripaskoro e romane nacionalnikane minoriteteskoro vašo arakhipe e trujalipaskoro thaj e čhandia ko lakoro kerdipe“.²⁵ E evidente sikaven kaj katar 128 lokalitetia ano 47 lokalitetia isi problemia e gunojesa ke vulice, uzal e khera thaj ane avlina, ane 43 lokalitetia si dendo o problemo e biuže havakoro, a ane 34 o problemo si e biuže panjesa, a o baro gunoj si problemo ane 33 lokalitetia. E temelosa akale evidentengoro, trubul te oven kerde dizajnirime napia save so si dromarde kori e kupatnja/lokalitete savende dživdinen e Roma thaj savende si zurarde e terminirime konkretikane pharipa save so trubul te oven cidime.

E specificane resipa 1 katar NSUR Involviripe ano amalnikano thaj kulturnikano dživdipe si definirime: „kerdipe pozitivnikani percepcia e romane kulturakoro thaj identitetoskoro andre ani romani nacionalnikani minoriteta, andre ani barder populacia thaj e amalnipaste ani sahnipe.“²⁶ Sar akale rodljaripasa na sas leljardi i barder populacia, thaj na sas šajdipe te ovel zurardo o percepiripe e bareder seliskoro premal e Roma, sas amanenge interesno te dikha sar e Roma definirinen peskoro kulturnikano identiteto, thaj kobor i romani kultura, čhib thaj adetia, premal lengoro gindipe si bare džanlipastar andre ani romani thaj buvleder khedin.

So si phandlo e korkorirepciasa thaj save terminiripe e kulturnikane identitetostar si lenge bare thaj si vaj na premal lende pendžarde, e Roma ani Hrvatska vakerde kaj i romani čhib (34,7%) si lenge bari, palo adava si i tradicionalnikani romani muzika sar klidardo elemento e romane kulturakoro thaj e adetengoro thaj si pendžarde adalendar ki Hrvatska. Sar trinto elemento vakerde e romane khelipa, 15,5%, saven ikalde sar bare

23 Vlada Republike Hrvatske, *Nacionalna strategija za uključivanje Roma, za razdoblje od 2013. do 2020. godine*, Zagreb, studeni 2012., <https://pravamanjina.gov.hr/UserDocsImages/arhiva/Nacionalna%20strategija%20za%20uključivanje%20Roma%20za%20razdoblje%20od%202013.%20-%202020.pdf> (27. 5. 2018.)

24 Ibid.

25 Ibid.

26 Vlada Republike Hrvatske, *Nacionalna strategija za uključivanje Roma, za razdoblje od 2013. do 2020. godine*, Zagreb, 2012.

džanlipaskere e romane nacionalnikane minoriteteske.²⁷ E Roma o Sundaleskoro dive e Romengoro dikhen sar baro dive kana isi len šajdipe, andre ani peskiri khedin, numaj thaj ani sahani khedin, te sikaven o specifikanipe e romane kulturakoro, folkloreskoro, muzikakoro thaj adetongoro, thaj ane but lokalitete barokeren o dive thaj den pestar sa thaj aver te aven ko lengoro dive. Baro indikatoro vašo kerdipe e specifikane resipaskoro 1 akale ranikatar si o čhand sar e medie den raportipe vašo kulturakoro thaj amalnipaskoro dživdipe e Romengoro. Premal e rodljaripa, pobuter katar jekh trintorin (38,7%) gindinel sar e medie e Romen ano sakodivipe e hrvatskakoro na sikaven (sar thaj aver) objektivnikanes. Kaj šukar keren e medie peskiri buti vakerde 19,3% e pučle Romendar, a jekh molipa e medienge dende thaj e murša thaj e džuvlja. Sar majbutikane teme (47,0%) save so e medie labaren ko sikavdipe e romane khedinakoro si e dende teme katar i kultura, misal o barokeripe e Sundalikane diveskoro e Romengoro, Maškarthemutnikano dive e romane viktimengoro ano II sundaleskoro maripe, Samudaripen, aver kulturnikane čipotipa save organizirinen e romane khedina thaj av. Aver majbutikani tema (46,2%) savi so vakerde e Roma si katar i kali hronika kote so e Roma si sikavde sar došalne ke sankcionirime/džezime butjengere. Jekh štartorin e Romendar vakeren kaj ko pučipe si teme katar i andruni politika, misal o keripe e butjakoro e deputateskoro ko Parlamento.

Premal NSUR, ano čekatnipe Invloviripe ano amalnikano thaj kulturnikano dživdipe, o specifikano resipe 3 si, te oven zurarkerde e kapacitetia e khedinengere thaj e aver formengoro e jekhinagoro e romane nacionalnikane minoriteteskoro, ulavde akcentosa te oven kerde khedipas ave so ka zuraren e romane džuvljen thaj arakhipe solucia vaše Roma ani romani thaj buvleder khedin.²⁸

Premal e rezultatia e rodljaripaskere, trin štartorina e preperutnengere katar i romani nacionalnikani minoriteta (74,9%) nanaj džene ki nijekh khedin. Sa ko sa 352 vaj 11,1% vakerde kaj si džene ki disavi khedin e Romengiri, a sade 1,2% katar e Roma si ano dženipe e aver khedinengoro. Sa lendar 386 save so dende džovapi kaj si džene ki disavi romani khedin, 213 si murša thaj 173 džuvlja, a pučlo si thaj sosa i khedin erel buti thaj sas šajdipe te oven dende pobuter džovapia. Ano majbaro genj e čipotengoro, lafi si vašo aktivipa katar i ranik e promociakiri e romane kulturakiri thaj folkloreskiri, palo adava vašo siljovipe. Ani trintorin e čipotendar lafi si vaše khedina save so maškar aver keren buti e ternenca (35,5%), butikeripe (33,4%), integracia e Romengiri (33,2%) thja e pučipasa e socialakoro thaj e socialnikane čačipangoro (31,9%).

Generalnikano resipe savo si phandlo e statusnikane činavdipanca sar „pherdo (100%) regulirime statuso savo si jekh e zakonesa (themutnipe thaj savaxtuno bešipe) e Romengoro saven isi zoralo phandkeripe e Republika Hrvatskakoro (anglederutni SRH) dži o

²⁷ Ano vakerdipe e elementengoro nanaj zurardo o statikano ververipe palo beršipe, vaj maškar o beršipe (16-30, 31-65 thaj 66 thaj pobuter). Te šaj adava „pendžardo elemento“ kaj trubulas te ovel thaj aver vakerdo, vakerde e 7,0% katar e pučle manuša. Sar diso aver von vakerde kaj si trubutno te ovel lipardo: sahani tradicia; kaj sam manuša sar aver; kaj sam pozitivnikane; šukar amalikane manuša; filmia; pripilo; šukar vjavaharipe; pakjiv; edukacia; patjvipe; resardipa; jekhetani familia; stilo e uravipaskoro; putardipe; sa; butjarnipe; romano (v)ogji thaj av.

²⁸ Vlada Republike Hrvatske, *Nacionalna strategija za uključivanje Roma, za razdoblje od 2013. do 2020. godine*, Zagreb, 2012.

2020 berš dende dumesa katar e institucie.“²⁹ Dikhindo e evidentia save so si phandle e diskriminacia e Romengiri, i situacia si galjeske - 28,2% e pučendar gindinel kaj jekhvar sas len dživdime diskriminacia ane palune 12 masekia, ko so i diskriminacia ki buti si majbut angle sa e ranika e diskriminaciakere- adalendar saven sas dživdime diskriminacia ane palune divesa, 48,6% sas len adaja diskriminacia. Ko učipe e ranikakoro ane save e Romen isi len dživdime diskriminacia si: socijalnikano deipe (36,7%), kinobikinipe thaj aver servisia (33,0%) proceduripe e policiakere (31,0%). Adaleske o specificano resipe 1 akale ranikatar savo so trubul te ovel ando si o tiknjaripe e diskriminaciakoro premal e Roma, „vazdipe e nivelipaskoro e putarde minsakoro vašo trubutnipe e phagipaskoro e diskriminaciakoro ano vjavaharipe e romane nacionalnikane minoritetakoro“³⁰, ko so baro akcento si dendo ke edukaciakere aktivipa thaj aktivipa save so anen ko vazdipe e minsakoro e putardipaske thaj e relevantnikane akterongoro vi e romane khedinakoro vašo phagipe e diskriminaciakoro. Katar e evidente save so si phandle e diskriminacia šaj te ovel phandlolav kaj trubul ulavdi sama te ovel dendi e edukaciakere thaj o putardipe e minsakoro e manušengoro save so den buti ane sa e sektoria thaj e butjarnengere ani kinobikinipe vašo bidendipe e diskriminaciakoro thaj o antidiskriminaciakoro zakonoanipe savo si ano takati ani Republika Hrvatska. Majbut o Zakono vašo phagipe e diskriminaciakoro.

E evidente vašo nasulipe katar o bimangipe vakeren kaj 16,9 e pučendar isi len dživdime nasulipe katar bimangipe, thaj si fizikane atakime adaleske so si Roma/Romnja. Adala saven sas dživdime nasulipe katar o bimangipe 43,1%, vakeren kaj i policia na reagirinel, džikaj ekvaš adalendar i policia pedžardas sar nasulipe katar bimangipe. O specificano resipe 4 katar NSUR, te ovel tiknjardo o nasulnikani vjavaharipe premal e Roma akcisa katar i policia“³¹ dromardo si majbuti ko, „resipe e barder akcipasa e policiakoro ko arakhipe thaj ano činavdipe e nasulnipaskoro premal e Roma thaj nasulnipe ane romane khedina“ thaj, „phirnikano specializiripe e policiakere katipnengoro ano Ministeripe vaše androne butja thaj kerdipe napia vašo cxidipe adale čipotipangoro premal e Roma thaj lengiri senzibilizacia ano dikhipe ki buti e preperutnenge e romane khedinakoro“.³² Akala aktivipa si klidarde te šaj, katar jekh rig, te ovel klavitetnikani statistika, numaj thaj adekvatnikano sankcioniripe e kerutnengere ke akala čipotipa.

Ko agor trubul te vakeras kaj e klidarde anglošartia e institucionalnikane trujalipaskoro si e realizacie e Nacionalnikane strategiakoro savenge ano baro napi adhinel i implementacia e politikakoro ko involviripe e Romengoro. Premal e rezultatia e rodljaripaskere si but trubutno kvalitetnikane te oven definirime e autoriziripa thaj e džovapipa vašo kerdipe e konkretikane napiengoro thaj aktivipangoro thaj pošukar kerdipe e leipe thaj e deipaskoro e informaciengoro, koordinaciakoro thaj jekhethane butjakoro maškar sa e involvirime akterongoro, sar ki vertikala thaj adjaar ki horizontala.

²⁹ Vlada Republike Hrvatske, *Nacionalna strategija za uključivanje Roma, za razdoblje od 2013. do 2020. godine*, Zagreb, studeni 2012., str. 116.

³⁰ Vlada Republike Hrvatske, *Nacionalna strategija za uključivanje Roma, za razdoblje od 2013. do 2020. godine*, Zagreb, studeni 2012. <https://pravamanjina.gov.hr/UserDocsImages/arhiva/Nacionalna%20strategija%20za%20uključivanje%20Roma%20za%20razdoblje%20od%202013.%20-%202020.pdf> (27. 5. 2018.).

³¹ Ibid.

³² Ibid.

Ano jekhto niče, trubutno si te oven zurarde e finasiakere thaj manuškane kapacitetia e instituciengere ki nacionalnikani nivela save so si vašo deletipe thaj koordinacia (Ofiso vaše manuškane čačipena thaj čačipena e nacionalnikane minoritetengere) thaj i realizacia e NSUR-eskiri. Thaj adjaar trubul te ovel osiguripe e bareder nivelipaskiri e informiripaskiri sa e akterongiri ko lokalnikano thaj županiakoro niveli (jekhina ke lokalnikane thaj regionalnikane korkoriradžina thaj e institucie ko lokalnikano nivelo) vašo lengoro džovapipe ki realizacia e politikengiri e inkluziakiri e Romengiri, thaj te osigurinel finasiakoro thaj aver dendo dumo lengere aktivipangoro katar e institucie ko nacionalnikano niveli. Dikhindoj e aktivipa e jekhinengoro ke lokalnikane thaj regionalnikane korkoriradžina, šajutno si disavo čhand savo so ka del dajatva vašo anipe e županiakere thaj lokalnikane akciakere planongoro save so ka den komplementarnipe e resarinengoro ko NSUR thaj e deletipa e napiengoro ko NSUR.

Adjaar, i realizacia e planirime napiengiri thaj e aktivipangiri ano majbaro napi trubul te decentralizirinel te šaj te oven importantna e sa e lokalnikane thaj e aver specifikipa ko amalnikano thaj ekonomikano konteksto e romane populaciakoro.

So si phandlo e koordinaciasa thaj e kolaboraciasa ki realizacia e NSUR-esa ki horizontalnikani, lokalnikani thaj županiakiri nivela, trubul te oven osigurime maškarsektorikane koordinacie ke sa e institucie save so keren buti ki disavi ranik thaj kodova ko formiripe e prioritetikane aktivipangoro thaj ničalo leipe thaj deipe e informaciengoro thaj arakhippe e soluciengoro vaše konkretikane butja ko lokalnikano nivelo. Ko adava trubul ko jekh minsalo thaj optimalnikano čhand trubul te oven involvirime e Roma ko vazdipe e kapacitetongoro lengere džengoro thaj vazdipe e involviripaskoro e terminirime kotorengere katar i romani populacia (majbut e džuvlja thaj e terne) ani lengiri buti. Džipherde trubul te ovel zurardi thaj i korkorutni rola e konsilongiri thaj e prezententengiri, savi so trubul, numaj ane konsilikane funkcie, te ovel thaj čačikano asaripe save so si phandle e Romenca ko kolalnikano thaj zupaniakoro nivelo. Ko adava, o deipe dumo e konsilonge thaj e prezententenge e romane nacionalnikane minoritetake trubul te ovel osigurime thaj prekal e sistematikane thaj jekhinale politike finasirime vaši lengiri buti.

2 / ANGLOVAKERI- PASKERE DIKHLE GINDIPA



Policy pervazo e rodljaripaskoro

I sundaleskiri banka thaj o Instituto Putardo amalnipa vazdinde i Dekada e Romengiri 2005-2015 savata avili thaj i Republika Hrvatska, jekhethane e Bugariasa, Crna Gorasa, Češkasa, Hungariasa, Makedoniasa, Rumuniasa, Slovačkasa thaj Srbiasa.³³ Kerdo si nacionalnikano Akciakoro plano vaši inkluzia e Romengiri 2005-2015, savesa sas čhivde e resipa ane ranika sikljovipe, sastipe, butikeripe thaj kheripe dži o 2015 berš, a ano juli 2012 berš i Republika Hrvatska lelja o prezidentipe e Dekadasa.³⁴

Ko jekh vaxt, i Republika Hrvatska (RH) ano phandipe e Pervazesa e Europakere uniasa vaše nacionalnikane strategie e integraciakoro e Romengiri dži 2020 (Pervazo EU), anda i Nacionalnikani strategija vaši inkluzia e Romengiri vašo periodo 2013-2020 ano agor e 2012 beršeskoro, džikaj o Akciakoro plano vaši realizacia e Nacionalnikane strategiakoro vaši inkluzia e Romengiri sas vašo periodo 2013-2015 (AP NSUR) sas leljardo ano šird e 2013 beršeskoro. „E širdipasa e leljarijaskoro e Strategiakoro oveo činavdo o Nacionalnikano Programo vaše Roma, savo so i Radži e Republika Hrvatskakiri anda ano 16 oktobar 2003 thaj e Akciakoro plano ki Dekada 2005-2015, savo so i Radži anda ko 31 oktobar 2005 berš“.³⁵

I Strategija džal dureder ko Nacionalnikano programo e Romenge katar 2003 berš, redefinirnel e „nacionalnikane prioritete, čhanda e realizaciakere thaj e lelipa e ulavde napiengoro jekhajekh e averkerde amalnikane thaj e politikane trujalipanca, realizirime anglipasa thaj e dureder butjenca so si ano proceso e inkluziakoro thaj šukarkeripaskoro e socio-ekonomikane xaliskoro e Romengoro.“³⁶ „I Strategija si temelime ke maškarmutne dokumente vaše manuškane čačipena thaj čačipena e nacionalnikane minoritetengoro savengiri si rig thaj i Republika Hrvatska. I strategija si jekhajekh e dikhle trubutnipanca thaj butjenca phandle e socialnikane inkluziasa e Romengere ke sa e nivelipa: lokalnikani, regionalnikani thaj nacionalnikani, vi EU. I strategija ikerel e generalnikane thaj ulavde

33 Vlada Republike Hrvatske, *Nacionalna strategija za uključivanje Roma, za razdoblje od 2013. do 2020. godine*, Zagreb, studeni 2012. <https://pravamanjina.gov.hr/UserDocsImages/arhiva/Nacionalna%20strategija%20za%20uključivanje%20Roma%20za%20razdoblje%20od%202013.%20-%202020.pdf> (23. 5. 2018.)

34 Ibid.

35 Vlada Republike Hrvatske, *Akcijski plan za provedbu Nacionalne strategije za uključivanje Roma, za razdoblje od 2013. do 2015. godine*, Zagreb, travanj 2013., https://pravamanjina.gov.hr/UserDocsImages/arhiva/Akcijski_plan_za_provedbu_NSUR_za_razdoblje%202013-2015.pdf (23. 5. 2018.)

36 Vlada Republike Hrvatske, *Nacionalna strategija za uključivanje Roma, za razdoblje od 2013. do 2020. godine*, Zagreb, studeni 2012. <https://pravamanjina.gov.hr/UserDocsImages/arhiva/Nacionalna%20strategija%20za%20uključivanje%20Roma%20za%20razdoblje%20od%202013.%20-%202020.pdf> (27. 5. 2018.)

resipa save so sas čhivde sar droma ko kreiripe e putarde politikengoro save so sas ko socio-ekonomikano phandlipe e Romengoro dži 2020. Resaripasa te ovel definirime e čhanda e definiripaskere e realizaciakoro e Strategiakoro kerdo si Akciakoro plano vaši realizacia e Strategiakiri savi anda i Radži e Republika Hrvatskakiri ko bešipe ikerdo ano 11 aprilo 2013³⁷. Adjar, importantno si te ovel vakerdo kaj o Pervazo e EU planirime vašo sahno resipe ano maripe mamuj i diskriminacia e Romengiri thaj anglipe lengere socio-ekonomikane inkluziakoro thaj sas paše.

O generalnikano resipe ko NSUR si, te ovel šukarkerdi i situacia e Romengiri ani Republika Hrvatska e tiknjaripasa e pobuterdimenzionalnikane soci-ekonomikane xejvakoro maškar e Roma thaj aver ko jekh sinhronizirime, putardo thaj transparentikano čhand thaj te ovel resli inkluzia e Romengiri ane sa e segmente thaj khedina “.³⁸ Te šaj te ovel reslo adava resipe o, NSUR phandel akala štar ulavde resarina:

- 1/ te kerel thaj barjarel e manuškane kapitaloja ke Roma thaj vazdipe ko sikljovipe thaj sahnodživipaskoro sikavdipe;
- 2/ te ovel kerdo o ekonomikano statuso e Romengoro šajdipasa ki buti, baripe e šajdipangoro thaj korkorobutjarnipe thaj jekh šajdipa ko butikeri;
- 3/ te ovel kerdo sastipaskoro thaj socialnikano statuso e Romenge osiguripasa e kvalitetnikane sastipaskere thaj socialakoro arakhipe thaj lačheder kheripe;
- 4/ te ovel lačheder amalnikano statuso e Romengoro ko realiziripe e temelnikane manuškane thaj minoritetnikane čačipena, cidipasa sa e formengoro e diskriminaciakere thaj vazdipe e aktivnikane leipasa than ane amalnikane procese e činavdipaskere.³⁹

Sar so si vakerdo, ano keripe e Nacionalnikane strategiakoro vaši inkluzia e Romengiri si lelo thaj o Pervazo ki EU vaše nacionalnikane strategije e Romengiri dži 2020 thaj i Nacionalnikani programa e Romenge katar 2003 savate i strategija sas nirmanime.

Uzal e “štar klidarde ranika” o Pervazo e Europakere uniakoro (thaj i Dekada e Romengiri)– 1) sikljovipe, 2) butikeri, 3) sastipaskoro arakhipe, 4) kheripe- ulavde čekatipanca, i Nacionalnikaani strategija del sar “prioriteto ke oltike e strategiengoro”: 5) socialnikano deipe, 6) involviripe ano amalnice thaj kulturakoro dživdipe i 7) statusikane činavdipa, phagipe e diskriminaciakoro thaj realizacia e čačipangiri.

Numaj akala dende ranika, o NSUR phandel thaj ulavdo čekatnipe savo si dendo vašo anglipe e statistikane evidentonge. Isi thaj baro dendipe kana vakeras vašo ranika save so sas ki Nacionalnikani strategija so si paše dži e strategieca ane pašutne phuva save so len than ani Dekada e Romengiri. Ane aver phuva sas organizirime pandži dži efta ranika.

Akciakoro plano lel akala ranika: sikjovipe, butikeri thaj involviripe ano ekonomikano dživdipe, sastipaskoro arakhipe, socialnikano arakhipe, thaneskoro lačharipe, kheripe

37 Ured za ljudska prava i prava nacionalnih manjina Vlade RH, *Izvjješće o provedbi Akcijskog plana za provedbu Nacionalne strategije za uključivanje Roma, za razdoblje 2013.-2015., za 2013. Godinu*, Zagreb, 2014.

38 Vlada Republike Hrvatske, *Nacionalna strategija za uključivanje Roma, za razdoblje od 2013. do 2020. godine*, Zagreb, studeni 2012. <https://pravamanjina.gov.hr/UserDocsImages/arhiva/Nacionalna%2ostrategija%20za%20uključivanje%20Roma%20za%20razdoblje%20od%202013.%20-%202020.pdf> (27. 5. 2018.)

39 Ibid.

thaj arakhipe e trujalipaskoro, involviripe e Romengoro ano amalnipi thaj kulturakoro dživdipe, statusnikane pučipa, phagipe e diskriminaciakoro thaj dendo dumo ko realiziripe e čačipangoro, khedipe e statistikane evidentongoro thaj jekhajekhipe e programengoro e maškarthemutne standardongoro thaj lelipe e phandle lavengoro ki ranik e manuškane thaj minoritetnikane čačipena.⁴⁰ O Akciakoro plano definirinel e čhanda ko kerdipe e generalnikane thaj ulavde resarinengoro save so si dende ki strategija, e rokoja e realizaciekre, e legarutne ko keripe e realizaciakoro, e širdutne molipa, xainga thaj čhand e khedipaskoro e evidentongoro thaj e finansiangoro save so trubun vaši realizacia e Akciakere planoskoro vašo trin berša.

I struktura e hrvatskakere Akciakere planoskere ano čekatnipa dikhel i struktura e čekatnipaskiri IV.4 ki Nacionalno strategija, ko so sa e klidarde strategikane ranika si učharde e ulavde čekatnipanca, a dendo si thaj o čekatnipi telo anav: „Anglipe e khedipangoro e statistikane evidentongoro“. O akciakoro plano phandel thaj jekh čekatipi savo nanaj ani Nacionalno strategija a leskoro anav si: „Jekhejekhipa e programengoro e maškarthemutne standardongoro thaj lelipe e phandle lavengoro ki ranik e manuškane thaj minoritetnikane čačipena.“ Adaleske i Nacionalno strategija thaj Akciakoro plano učharen enja.

Sar so vakerel e Evaluaciakoro raporto ko NSUR,, o hrvatskakoro Akciakoro plano si aver e akciakere planondar akatar aver thema save so si ki Dekada e Romengiri ko so o genj e ranikengoro nanaj tikneder katar e ranika save so si ki strategija. E akciakere plania e avere themengiri organizirime si ko štar dži šov ranika.“⁴¹ Dureder, premal o raporto, sa e akciakere planoja phanden ulavde čekatipa vašo sikljovipe, butikeripe, sastipe thaj kheripe, a e aver teme majbut šaj te ovel vakerdo vaše akciakere plania ke thema participantia ki Dekada vaši inkluzia e Romengiri si kultura savi so ikljovel ane akciakere plania ke epta phuva.

Friedman thaj Horvat den phandlo lav kaj e čekatipa e hrvatskakere AP, „Anglipe e khedipangoro e statistikane evidentongoro“ thaj „Jekhejekhipa e programengoro e maškarthemutne standardongoro thaj lelipe e phandle lavengoro ki ranik e manuškane thaj minoritetnikane čačipena“ si jekh maškar e thema save len than ani Dekada.⁴²

O badani savo so sas durudži vašo deletipe e Komisiakoro vaši realizacia e NSUR-eskiri vašo periodo 2013-2020 sar so si vakerdo ki Nacionalnikani strategija. Premal o raporto vaši realizacia e akciakere planoskiri ko NSUR vašo 2013-2020, vašo 2013,, i Radži e Republika hrvatskakiri fundirinel Komisia savi so ka dikhel i realizacia ko NSUR katar 2013-2020 (NN 86/13, 126/13 i 40/14) (...) te šaj te dikhel o sahno operativnikano kotor e Strategiakoro.“⁴³ I dendi buti e komisiakiri si: sistematikano dikhipe thaj koordiniripe ki NSUR; deipe bahan napia vašo anglipe e Strategiakoro thaj e AP; keripe rekomendacie,

⁴⁰ Vlada Republike Hrvatske, *Akcijski plan za provedbu Nacionalne strategije za uključivanje Roma, za razdoblje od 2013. do 2015. godine*, Zagreb, travanj 2013., https://pravamanjina.gov.hr/UserDocImages/arhiva/Akcij-ski_plan_za_provedbu_NSUR_za_razdoblje%202013-2015.pdf (23.5.2018.)

⁴¹ Friedman, E., Horvat, M., *Evaluacijsko izvješće: Evaluacija Nacionalne strategije RH za uključivanje Roma*, Zagreb, Ured za ljudska prava i prava nacionalnih manjina, UNDP-Ured Hrvatska, 2015.

⁴² Friedman, E., Horvat, M., *Evaluacijsko izvješće: Evaluacija Nacionalne strategije RH za uključivanje Roma*, Zagreb, Ured za ljudska prava i prava nacionalnih manjina, UNDP-Ured Hrvatska, 2015.

⁴³ Ured za ljudska prava i prava nacionalnih manjina Vlade RH, *Izvješće o provedbi Akcijskog plana za provedbu Nacionalne strategije za uključivanje Roma, za razdoblje 2013.-2015., za 2013. Godinu*, Zagreb, 2014.

gindipa, phirnikane notiripa, thaj droma ko realiziripe e Strategiakoro; deipe averdipa thaj džipheripe e Strategiakoro; dikhipe e ničeskoro thaj xardžipaskoro ke resurse vaši realizacia e Strategiakiri savake oven ulavde love katar themakoro budžeto; deipe e finansikere resursengoro vašo čhinavipe e problemengoro thaj keripe pošukar dživdipe e Romengoro.⁴⁴ I komisija lelja te kerel buti 3 oktombor 2013 kana i Radži ki RH anda i Slocua vašo anavkeripe prezidenti, teloprezidenti thaj džene e Komisiakere. I komisija sas kerdi katar e 16 džene, savendar 8 sas katar i sera e Romengiri. I Komisija kerda buti dži agor e septemborskoro 2015 berš, kana sas mukhlo o Parlamento thaj i Radži e RH thaj sas kerdo xramovipe e parlamentarnikane alusaripangoro. Numaj uzal so o ULJPPNM kerda procedura, denda thaj bahani e Radžake e RH thaj akharda Putardo akharipe vašo deipe kandidatura e Romenge, i nevi Komisija na sas anavkerdi ko 2016 berš vaši tehnikani Radži savi na štine te anel decizie vašo anavkeripe thaj kontramandatiripe.

Adjaar i nevi Komisija lelja te kerel buti ko 23 novembar 2017 berš kana ikerda peskoro jekhto bešipe. Akana i Komisija si kerdi katar 22 džene savendar 11 si katar e ministaripa thaj aver badania thaj 11 si prezententia e Romendar. Jekh katar e nevipa ki buti e Komisiakiri si so e džene ki Komisija si prezententia e ministaripangiri, Maškarutno themakoro ofiso vašo nevljaripe thaj kherikano arakhipe, Hrvatskakoro sathan vašo butikeripe thaj o Ofiso e manuškane čačipangoro thaj o čačipena e nacionalnikane minoritetengoro thaj peskoro averno so ka anel osiguripe e pošukar kontinuiteteskoro ki buti adaleske so e averne si katipne save so ki lengiri buti isi len thaj o realiziripe e NSUR-eskoro.⁴⁵ Numaj, premal o raportia so del o ECRI katar o 2018 berš, „adaja Komisija nanaj aktivnikane phandli e deletipasa ko NSUR. I rola sas leskiri limitirime ko dikhipe e raportengoro save kerel o ULJPPNM, maškarutno badani save isi koordinaciakiri rola ko keripe e NSUR. Thaj uzal adava nekobor napia katar NSUR save so oven kerde prekal e proektia save finansirinel EU, lokalnikane radža thaj NGO savende so na len than e Roma. Jekh si thaj kaj e jekhina e lokalnikane thaj e regiakere radža nanaj ko sa thanarde ani realizacia e NSUR thaj adaleske na sas dendi bari sama ki realizacia e napiengiri ki lokalnikani nivela.“⁴⁶

Numaj, o ULJPPNM sar dendipe ki realizacia ko NSUR kerda o proekto Nacionalnikani platforma e Romenge, „Dživdipe jekhipe“ (maj 2016 dži maj 2017). O proekto sar so vakerel o k.b. direktoro Branko Sočanec, „sas les resipe te putarel than lafikeripaske, konsultacie thaj involviripe e realizaciakiri ko NSUR sa e participantengiri, a majbut e Romengiri. I EK e love denda ko konkurso vašo deipe e biirame lovengere resurse sa e themenge dženenenge ano pervazo e kreiripaskoro e nacionalnikane platformengoro vaše Roma sar čhand e resipaskoro dži e relevantikane participantia vašo keripe e nacionalnikane strategiengoro e Romenge ki nacionalnikani thaj ki lokalnikani nivela. I platforma denda šajdipe thaj ulavdipe e misalengoro e šukar praktikengoro ki nacionalnikani, numaj thaj ki europakiri nivela thaj adava e khedipasa ke butjarne bešina thaj regionalnikane diskusie. Kerde si aktivipa saven sas rola e drakhinalipaskoro e autorizirime badanengoro, jekhinengoro ki

44 Ibid.

45 B. Sočanec ano intervju vašo Minoritetnikano forumo, *Strategija će dobiti novi zamah*, Minoritetnikano forumo, decembro, 2017., r. 8., <http://www.stina.hr/> (28.05.2018)

46 Council of Europe, ECRI Secretariat, Directorate General Democracy II, *Izveće ECRI-a o Hrvatskoj, peti ciklus praćenja*, usvojeno 21.3. 2018.; objavljeno 15.05.2018., <https://www.coe.int/t/dghl/monitoring/ecri/Country-by-country/Croatia/HRV-CbC-V-2018-017-HRV.pdf> (28.05.2018.)

regionalnikani thaj lokalnikani korkoriradžin, konsiloja thaj prezententia ke nacionalnikane minoritete, thaj jekhajekhipe e legarutnengere ano kerde NSUR-ia vašo vaxt 2013-2020 thaj e preperutne AP ki nacionalnikani, lokalnikani thaj regiengiri nivela. Uzal o vakerdo, definirime si thaj e regionalnikane thaj lokalnikane prioritete, so ano agor trubul te anel dži vaxtuno jekhajekhipe e legarutnengoro e napiengoro ki nivela e strategikane dokumentongoro. Kerde si 16 regionalnikane thaj lokalnikane proektikane idee jekhe butjasa sar maškar e Roma thaj e avera klidarde participantia (prezententia katar i jekhin e lokalnikane thaj regionalnikane korkoriradžinakere, barjovipaskere agenciendar, civilnikane sektorestar, prezententia katar edukaciakere thaj sikljovipaskere, socialnikane thaj sastipaskere institucie thaj av.). O proekto denda dumo ko proceso e minsipaskoro thaj phandipaskoro e resutne grupengoro – preperutne e romane nacionalnikane minoriteteskjoro, nacionalnikane, regionalnikane thaj lokalnikane lideria, privatnikano firmipe, profesionalnikane khedina, akademikani khedin, badania vašo pučipe e jekhajekhipaskiri thaj maškarthemutne organizacie.“⁴⁷

Akaja rola e participantengiri ani Komisia vašo deletipe, ULJPPNM, isi la dendi buti te khedel thaj te kerjakerel e evidente katar aver institucie vaši realizacia e Nacionalo strategiakoro thaj te del raporto adale evidentonge sar radžakoro badani savi so del e konkretikane napia thaj sikavel e evidente sar relevantnikane sikavdipa thaj kerel beršeskere raportia ko kerdipe e napiengoro. (...) Ki regionalnikani thaj lokalnikani nivela, i Nacionalno strategija anglodikhel keripe e komisiengoro ko deletipe ane jekhina ki regionalnikani thaj lokalnikani korkoriradžin bare deipasa e Romenge (Vlada Republike Hrvatske: 124). O leipe than e lokalnikane romane khedinengoro ano khedipe e evidentongoro thaj deletipe trubul te ovel osigurime e kerdipasa jekhe centroskoro vašo dendo dumo thaj informiripe ki mikroregiakiri nivela.“⁴⁸

Adjaar o ULJPPNM kerda Raporto vaši realizacia e Akciakere planoskoro vašo keripe ko NSUR vašo vaxt 2013-2015, vašo 2013 thaj 2014 berš, džikaj ano 2015, 2016 thaj 2017 berš panda nanaj lejarde katar i Nevi komisia vašo deletipe ko NSUR.

I radži e RH ko 24 agosto 2017 anda Phandlolav vašo leljaripe e Operativnikane programengoro katar 2017 thaj sas leljardo o Operativnikano programo vaše nacionalnikane minoritete vašo vaxt 2017-2020. Ano pervazo e Operativnikane panoske vaše Roma anglodikhli si thaj revizia thaj realizacia e NSUR thaj anglipe e butjakoro ki Komisia vaše deletipe e nacionalnikane strategiakoro sar ulavdo akcentipe ko pučipe e sikljovipaskoro, socialno integraciakoro, butikeripaskoro thaj kheripaskoro.

I rekomendacia vaši revizia ko NSUR si vakerdi ano raporto e EK mamuj o rasizmo thaj bitolerancia – ECRI., O ECRI del rekomendacia e radža te dikhen galjipe uzal o NSUR katar o 2013 dži 2020 thaj te ovel realizirime molipe sa e proektongoro e integraciakoro ane palune berša, ko temelo e sasoinne evidentongoro vašo jekhipe. I strategija trubul te ovel sistematikane averkerdi thaj te ikerel respipaskere napia thaj indikatoria e baxtagoaskiri

⁴⁷ B. Sočanec ano intervju vašo Minoritettnikano forumo, *Strategija će dobiti novi zamah*, Minoritettnikano forumo, decembro, 2017., r. 8., <http://www.stina.hr/> (28.05.2018)

⁴⁸ Friedman, E., Horvat, M., *Evaluacijsko izvješće: Evaluacija Nacionalne strategije RH za uključivanje Roma*, Zagreb, Ured za ljudska prava i prava nacionalnih manjina, UNDP-Ured Hrvatska, 2015.

vašo napipe lakere asaripaskoro te šaj te ovel redefinirime lakere parametre thaj resipa thaj kana si adava trubutno. Adava trubul te ovel kerdo ano pašikano vaxt e regiakere thaj lokalnikane radženca, sar thaj e romenca thaj vaši strategija, te šaj te ovel lačheder, trubul te oven ulavde lovengere deipa thaj resursia.“⁴⁹

Ano adava raporto, o ECRI vakerel kaj e, „Roma thaj dureder si majkišlikani thaj majmarginalizirime grupa ani Hrvatska. I Phuv denda bare zoripa vašo pošukar inkuzipe e romengiri prekal i NSUR vašo vaxt katar o 2013 dži 2020 thaj e Akciakere planosa katar 2013-2015 savo si paluno katar e strategikane dokumentia. ECRI del thaj fakto kaj solduj dokumentia ikeren sahani strategija savi ikerel sa e `klidarde ranika` - sikljovipe, butikeripe, sastipe thaj kheripe – sar thaj aver ranika sar so si socialnikano deipe. Juristikano statuso, činavdipe e diskriminaciakoro thaj khedipe e statistikane evidentongoro. Numaj o ECRI bezexesa dikhel thaj kaj panda nanaj ando o Akciakoro plano vašo 2016-2018 thaj uzal adava so isi les informacia kaj kerdoval AP vašo 2017-2019“⁵⁰ Ano durederipe e tekstoskoro sar so ovel vakerdo ko jekh evaluaciakoro raporto isi pharipa, „majbut ano khedipe e evidentongoro, nanajipe e fundavne evidentongoro, terminiripe save aktivipa isi len jekhtonipe thaj vaši rola e lokalnikane radžangiri. Sar so butvar e prezententia e civilnikane sektorekore vakerde ko ECRI, adava raporto arakhel thaj sar uzal e definirime napia, ane NSUR panda nanaj dende e konkretikane rokoja thaj e sikavdipa vašo baxtagor e napipaskoro e anglipaskoro (sade 19 napia katar 128 napia ikeren konkretikane rokoja). Uzal adava pobuter katar e napia na den sajijale konkretipe ke dende xainga e finansiripaskere. E dende evidente vakeren kaj o phandlolav sar so si e anglederutne strategije ande dži dikhle, numa but tikne averkeripa.“⁵¹

Thaj adjaar e arakhipa e evaluaciakere sikaven kaj, uzal o samipe savo so del pe ko NSUR thaj AP NSUR isi thaj pučipa e deletipaske thaj e evaluaciake, numaj thaj isi jekh sistema savi so khedel e evidente vaši realizacia e planirime napiengoro thaj realiziripaskoro e strategikane resarinengoro.“⁵² Friedman thaj Horvat (2015.) vakeren kaj katar 111 sikavdipa save so si definirime ano AP NSUR, sade 11 isi len nakhipaskoro molipe. Adjaar vašo nanipe e cxidime molipangoro si bišajutno o phandipe e eventualnikane anglipaskoro sar thaj vašo agorutno realiziripe e kerde napiengoro. Adava si klidardo sebepo soske ane evaluaciakere raportia ane rekomendacie ovel vakerdo kaj si trubutno definiripe e bazikane evidentongoro premal save ka ovel šajutno phandlovipe pandle e nivelipasa e resle risanpa e definirime realizaciasa, thaj e strategikane dokumentosa, sar thaj e kerdipaske e kapacitetongoro vašo deletipe thaj evaluacia ko drom e edukaciakoro e relevantnikane participantongoro ulavde akcentosa vašo nirmanipe e kapacitetongoro e Romengoro (a.l. konsiloja thaj prezententia e Romengere thaj romane civilnikane khedipaskoro).

Ko adava phandlo lav e evaluaciakoro si o temelo e trubutnipaskoro vašo rodljaripe e cxidutne molipangoro sa e sikavdipange ko NSUR savenge e evidntia nanaj dende te šaj

49 Council of Europe, ECRI Secretariat, Directorate General Democracy II, *Izvjecje ECRI-a o Hrvatskoj, peti ciklus praćenja*, usvojeno 21.3. 2018.; objavljeno 15.05.2018., <https://www.coe.int/t/dg/monitoring/ecri/Country-by-country/Croatia/HRV-CbC-V-2018-017-HRV.pdf> (28.05.2018.)str. 24.

50 ibid.

51 ibid.

52 Friedman, E., Horvat, M., *Evaluacijsko izvješće: Evaluacija Nacionalne strategije RH za uključivanje Roma*, Zagreb, Ured za ljudska prava i prava nacionalnih manjina, UNDP-Ured Hrvatska, 2015.

te ovel anglikerdo e evaluaciakoro proceso thaj te šajdarel napipe e reslikanipaskoro ke definirime resipa, numaj thaj ke rezultatia ke konkretikane napia thaj aktivipa. Adjaar o ULJPPNM definirinel o xramovipe e butjengoro vašo putardo deipe premal save i resarin, e rodljaripaskere komponentakoro e proektoskoro si: „Khedipe thaj deletipe e bazakere evidentonge vaši pošukar realizacia e Nacionalnikane strategiakoro vaši inkluzia e Romengiri,“⁵³ definirinel e cxidutne molipa vašo napipe e rezultatengo ko NSUR thaj AP katar o NSUR thaj AP NSUR ki nacionalno, regiakiri thaj lokalno nivela, thaj te definirinel e trubutnipa e romane khedipangoro, sar thaj e činavipa e inkuziakoro e Romengiri ke adala nivelia. Rhaj adjaar o ULJPPNM vakerel thaj jekh baro sebepo sar relevantikano vaši implementacia e rodljaripangiri e bazakere evidentongiri ko NSUR, a adava si so e themakere badania thaj e putarde institucie majbut na kheden e evidente save so si ko etnikano preperipe thaj lkengoro definiripe si pherdo pharipanca ko širdutne evidente. E akanutne evidentekatar e administrativnikane hainga nanaj khedime ko jekh thaj nanaj lokho resle (sar thaj e evidente katar e džiakanutne rodljaripa ani Hrvatska), thaj adaleske si phare te oven involvirime kana isi kerdipe e ververikane molipangoro ke putarde politikane dokumentia.

Adaleske trubul te oven dende thaj e pharipa ko definiripe e astaripaskoro e Romengoro ani RH. Anavjale, uzal so e evidente katar Themakoro sathan vašo statistika katar o paluno xramovipe e manušengoro ani RH vakerel so dživdinen 16.975 Roma, panda si o gindipe kaj adava genj si bareder, thaj uzal o oficialnikano evidentno ane sa e oficialnikane dokumente (phandindo thaj o NSUR katar 2013-2020) vakerel pe o molipe e Konsileskoro e Europakoro saveste o genj e Romengoro si maškar 30.000 thaj 40.000. Adaleske inkljovel o pučipe kova e vakerde genjendar trubul te ovel lelo adaleske so si len ververikano cxidutno molipe ano definiripe e astaripaskoro e Romengoro disave napisa vaj aktivipasa. Adale sebepondar ano rodljaripaskoro kotor e vakerde proektoskoro ko ULJPPNM sas definirime o trubutnipe vašo identifikacia e khedipaskiri, vaj pale e lokalitete kote so dživdinen 30 vaj pobuter preperutne e Romengere. Ane sa e metodologikane proceduripa vaši identifikacia e romane populaciakoro thaj vašo proceso e misalipaskoro ka ovel kerdo lafi ko čekatipe „Metodologikano pervazo“.

Adjaar, o trubutnipe e definiripaskoro e cxidutne molipangoro e rodljaripaskoro savo so, uzal e rodljaripaskere etikane standardia, ka nakhavel sa e pharipa ano khedipe e etnikane disegregirime evidentongoro savenca khuven pe e administrativnikane badania, thaj si dende sar logikano anglošarti ke pošukar putarde olitike save so si dromarde kori o anglipe e situaciakoro e Romengiri ki them Republika Hrvatska.

53 Proekto „Khedipe thaj deletipe e baakere evidentengoro vašo pošukar realizacia e Nacionalnikane strategiakoro vašo inkluzipe e romengoro“ kerde Ecorys Hrvatska d.o.o. thaj Centro vaše šandikane studie vašo ULJPPNM ki Radži e Republika Hrvatskakiri.

Fundavni konceptualizacia e rodljaripaskere bazakere evidentongiri ko NSUR

E Nacionalno strategie/putarde politike ververikane si strukturirime, numaj sadano si te oven kerde: generalnikano resipe vašo thanipe, specifikane resipa, bazikano molipe, sikavutno e realizaciakoro, hainga e evidentengoro, realizaciakoro badani, rokoja vaši realizacia thaj planirime resurse. Sar so si dendo ko AP NSUR isi 11 bazikane molipa (katar 11) premal save šaj te ovel napime o rezultato ke kerde napia thaj e aktivipa vašo pheripe e dende specifikane thaj generalnikane resarinengoro, džikaj o sikavutno e resipangoro si xarutne thaj na but koherentikane dende te šaj te oven rezultato ano vjavahari e definirime resipakoro thaj savo našti te ovel napime. Adale sebepondar, a vaše trubutnipa e rodljaripaskoro e bazakere evidente ko NSUR vaši sako ranik e strategiakoro thaj e dende specifikane resarina, e sikavdipa si modificirime te šaj te oven e kvantitativnikane metoda e anketakere (a na e khedipasa e evidentongoro katar ververikane realiziripaskere badania) šaj te sikaven e bazakere sikavutne.

Adava proceso nanaj sadano vaše putarde politike adaleske so e bazakere evidente trubul te oven vašo definiripe e sikavutnipaske. Numaj, adaleske so nanaj bazikane evidente kori e pobut specifikane resarina nanaj ani Nacionalnikani strategija e inkluziakere e Romengiri, adjaar so e sikavutne e realizaciakere savende e bazakere evidente trubul te oven ko vjavaharipe but far si dende gjuturikane thaj na pheren e specifikane resaripa. Adava si šajutno majkišli rig ko NSUR thaj ko AP NSUR, thaj adaleske but vakerde sikavdipa e rezultatongoro ko NSUR si pale dženikerde, a disave thaj nanaj phandle kana isi gindinipe e bazakere sikavdipangoro save so si operacionalizirime ane variable vašo anketakoro pučipe.

Sar si sa ko sa čhivde 115 indikatora vaše bazikane molipa ko NSUR pale sa e ranika, korkori o proceso sas gindinipe e indikatorengoro vaše cxidutne molipena savendar dureder ule kerde e operacionaliziripe e variablengoro vašo rodljaripe, ka oven xramome ko jekh konkretikano misal katar o čekatnipe e sikljovipaskoro ko NSUR. Sa e klidarde indikatora save so si gindime sar bazakere evidente, a palo adava si transformirime ane anketikane pučipa si dende ko Anekso 1.

Te ulo dikhlo o limitirime thanipe ani akaja publikacia, akate isi misal e čhandipaskoro saveste si konstruirime e indikatora vakerde jekhe segmentosatar ko NSUR ani ranik e sikljovipaskiri. Vaši ranik e sikljovipaskiri ko NSUR definirime si generalnikani resarin: „Te ovel kerdo resipe dži o kvalitetnikano sikljovipe phandindo thaj sikljovipe ulavde akcentrosa ko cxidipe e šajutne segregacaiakoro ane škole; te ovel cxidime o činavipe e školi-

paskoro thaj te ovel osigurime lokho nakhipe katar i škola dži o butikeripe.⁵⁴ Ano specifikano resipe 1 ovel vakerdo: „Vazdipe e kvalitetakoro thaj pošukar sikljovipe e čhavengoro save so si preperutne e romane nacionalnikane minoriteteskoru, thaj te ovel osiguripe e trubutne džanipa thaj phirnipa save so ka den šajdipe vašo barjovipe e siklengere, sar thaj agordipe e fundavne sikljovipaskoro thaj džaipe dureder e sikljovipasa thaj tiknjaripe e ververipangoro maškar e sikljovipaskere rezultate ke romane čhave ko vjavahari e procentikane nivelipaskoro sa e siklengoro ano fundavne školakoro sikljovipe ani RH. Dži 2015 berš te ovel barjardo sistemo vašo dendo dumo ko edukaciakere sikljovipaskere institucije thaj praktikipiripe save ka osigurinen adekvatikane prepariripe e čhavengoro ke škole thaj šartia všo čačutno socialnikano integriripe patjivkerindoj e specifike e butjakere ano multikulturalnikano trujalipe thaj e čhavenca katar e socialno deprivirime familie.“⁵⁵ Sikavutno e šukaripaskoro savo so vakerel vašo digro e pherdipaskoro ko Specifikano resipe 1 si: „Ande aktia ki nivela ko MZOS, AZOO, savenca ovel zurardiprograma vašo deletipe thaj dendo dumo adale džovapipaskiri ane disave institucije vašo lengoro realiziripe.“⁵⁶

Adava indikatoro nanaj pherdo palio pandž berš e implementaciakoro ko NSUR, no adava na džanljarel kaj isi šukaripa ano pheripe e specifikane resarineskoru 1 ko NSUR. Adaleske si specifikani i resarin 1 ulavdi ke duj gindime sastina vašo koherentikano pučljaripe e indikatorengoro:

- a/ E romane čhave isi len jekh trubutne džanipa thaj phirnipa save so den lenge individualno barjovipe.
- b/ Te šaj te ovel reslo adava definirime specifikano resipe 1 dende si akala indikatoria:
 - bi se
 - 1/ digro e džanipaskoro e hrvatikane čhibakoro (drabaripe, xramovipe, pendžaripe e ortografiakoro thaj gramatikakoro);
 - 2/ individualnikano barjovipe e čhavengoro xaljovel:
 - / xaljovipe e fundavne terminengoro thaj konceptongoro ano jekhhajekhipe e dende programasa;
 - / kvaliteto e butjakoro e siklengoro thaj romane mediatorengoro vašo sikljovipe e školakere programakoro;
 - / kvaliteto e butjakoro e sikavnengoro thaj romane mediatorengoro vašo individualnikano barjovipe e čhaveskoru;
 - 3/ leipe than e romane čhavengoro ane abralškolakere aktivipa;
 - 4/ intereso e dajengoro/dadengoro vašo džaipe dureder e školasa lengere čhavengoro pali fundavni škola;
 - / Dureder džaipe e specifikane resipaskoro 1- b) Tiknjaripe e ververipangoro

54 Vlada Republike Hrvatske, *Nacionalna strategija za uključivanje Roma, za razdoblje od 2013. do 2020. godine*, Zagreb, studeni 2012. <https://pravamanjina.gov.hr/UserDocsImages/arhiva/Nacionalna%2ostrategija%20za%2ouključivanje%20Roma%20za%20razdoblje%20od%202013.%20-%202020.pdf> (27. 5. 2018.)

55 Vlada Republike Hrvatske, *Nacionalna strategija za uključivanje Roma, za razdoblje od 2013. do 2020. godine*, Zagreb, studeni 2012., <https://pravamanjina.gov.hr/UserDocsImages/arhiva/Nacionalna%2ostrategija%20za%2ouključivanje%20Roma%20za%20razdoblje%20od%202013.%20-%202020.pdf> (27. 5. 2018.)

56 ibid.

ane sikljovipaskere deipa maškar e romane thaj i naromane čhave. Adale kotoreske ko specifikano resipe 1 si dende akala indikatora:

- 5/ komparacia e deipaskoro e romane thaj e naromane čhavengoro ani fundavni škola palo kerdikano programo;
- 6/ genj e beršengoro vašo agordipe e fundavne thaj maškarutne školakoro;
- 7/ deipe ko biagoripe e xramome fundavne, maškarne školakoro vaj fakulteteskoru;
 - / sebestia vašo biagoripe
- 8/ genj e beršengoro trubutne vašo agoripe e uče sikljovipaskoro.⁵⁷

Sar disave indikatora šaj te oven operacionizirime ane anketikane pučipa, džikote po-buter pučipa si xramome karakterosa (sar so si o vakerdipe e biagorde fundavne thaj maškarutne školakoro), adjaar thaj si kotor katar e trubutne vašo zurardipe e cixidutne evidentongoro sar thaj e pučipa ke intervjuia ke fokus grupe.

57 Ibid.

Dikhipe e alusarde rodjaripango-ro e Romenge – kontekstualnikano bazikanipe e rodjaripaskoro

Te šaj te formirina akava rodjaripe, konsultirime si but literatura thaj hainga, ko so si trubutno ulavde te oven kerde e trin anglederutne rodjaripa save so si kerde ani Hrvatska, a vakerel pe vaše studie e UNDP-skere, Sundaleskere bankakoro thaj Euopakere komisiakoro katar 2011 berš,⁵⁸ EU MIDIS I katar 2008⁵⁹ i EU MIDIS II katar 2016 berš.⁶⁰

Adala rodjaripa sas šukar uzal i Nacionalno strategija e inkluzipaskiri e Romengiri vaše resipa thaj e rodipa e rdoljaripsate thaj sas funda vašo konceptualiziripe e rodjaripaskoro, sar hangoja save so si konsultirime ko keripe e metodologiakoro e rodjaripaskere thaj adava ko rodjaripaskoro instrumentaliripe thaj sebepipe.

Sar so si pendžardo šukar, bizo definiripe e populaciakoro našti te ovel definirime o misal thaj našti te ovel misalinipe bizo durust te ovel džanlo so misalel pe. Ani čipota e Romengiri, i dendi buti e preciznikane definiripaskiri e populaciakiri rodel bari buti. E studie sikavde kaj e rezultate e Xramovipaskere e dživdutnengere sadane si averikane e rezultatendar khedime ke anketime rodjaripandar save so keren e ekspertia.⁶¹ Adhinale e trujalipandar, adava ververipe šaj te kerel variacia thaj disave trujalipande o deklariripe Rom šaj te anel disave rizikoja thaj te oven tikjarde e molipa, džikaj ane disave trujalipa adava deklariripe šaj te anel beneficie (pendžardo sar fenomeno e a.v., „strategikane etnicitetoskoro“).

Duj si e fundavne resljaripa ano definiripe dikaskere getnikane vaj aver) preperipaskoro: korkoroidentifikupe thaj eksternikano (ekpsertikano) identificiripe. Koro resljaripe e korkoroidentifikaciakoro e individue sadane direktikane pučel pe save etnikane grupake preperel (sar ane xramovipa e dživdutnengoro), džikaj kana si eksternikani identifikacia vašo (etnikano vaj aver) identiteto e manušengiri vaj e khedinengiri anel decizia aver. Sakova akale resljaripandar labardo si ano rodjaripe e romane populaciakoro thaj sikavdja

⁵⁸ Ivanov, A, Kling, J. i Kagin, J., *Integrated household survey among Roma populations: one possible approach to sampling in the UNDP-World Bank-EC Regional Roma Survey 2011*. Roma Inclusion Working Papers, Bratislava, United Nations Development Programme, 2012.

⁵⁹ European Union Agency for Fundamental Rights (FRA), EU-MIDIS Technical Report. *Methodology, Sampling and Fieldwork*, 2009. <http://fra.europa.eu/en/survey/2012/eu-midis-european-union-minorities-and-discrimination-survey> (21.5.2018.)

⁶⁰ European Union Agency for Fundamental Rights (FRA), *Second European Union Minorities and Discrimination Survey (EU-MIDIS II) Roma – Selected findings*, <http://fra.europa.eu/en/publication/2016/eumidis-ii-roma-selected-findings>, (21.5.2018.)

⁶¹ European Union Agency for Fundamental Rights (FRA), *EU-MIDIS Technical Report. Methodology, Sampling and Fieldwork*, 2009. <http://fra.europa.eu/en/survey/2012/eu-midis-european-union-minorities-and-discrimination-survey> (21.5.2018.), str. 8

pes kaj isi ververikane rezultate- molipe e populaciakoro si tikneder e molipandar save so aven katar e kesternikane identifikacie. Numa, o khedipe e korkoroidentificirime Romengoro nanaj jekhinale telogrupa e eksternikane (ekspertikane) identifikirime Romengoro, numaj isi grupe save si korkoroidentificirime Roma saven e ekspertia na identifikirinen sar romani populacia.

O Ivanov thaj e sombutikerne gindinen so solduj adala resljaripa ko misalipe e romane populaciakoro si šukar thaj si kotor katar o kompleksnikano realnipe.⁶² Gindinen kaj sade o dendo pučipe, „Kova akale duje resljaripandar si lačheder?“ vaši leskiri binarnikani prakrita si bišukar adaleske so formirinel problema sar tehnikani situacia ani sade trubul te kerdovel korektikani definicia thaj palo adava metoda e genjipaskiri. Gindinen kaj o implicitnipe e pobuter rodljaripangoro vašo isipe e populaciakere rodljaripangoro savo so si šajutno šaj sajijale te ovel definirime si bišukar. Idealnikani identifikacia e preperutnengiri Romengiri si o pučipe: „Sian/San vaj na Rom?“ thaj xaljovel nirmanipe e detalnikane profiloskiri e individuakoro savo so ka trubul te del etnikane markeria sar so si e pučipa vaši dajakiri čhib, čhib savi vakeres khere, etniciteto e pašutnengoro, numaj thaj jekh lungo lista e pučipangiri vaše fundavne molipa, e formulacienca e vjavaharipangoro, mitoja, pakjavipa, kulturnikane

Karakteristike thaj av. Numaj, ani praktika akava resljaripe si bipraktikano thaj bišajutno. No, gidninen e rodljarutne kaj e anketenca trubul te ovel mabardo sar kombinacia maškar e duj resljaripa: korkoriidentifikacia thaj eksternikani identifikacia, thaj uzal so adava ano sa nanaj ko sa šukar.

Adjaar o Ivanov thaj e aver den o dikhipa disave manušengoro so kerde aver ano rodljaripa e Romengoro. I sundaleskiri banka analizirinel e evidente katar Univerzitetu Yale (Ringold, Orenstein thaj Wilkens, 2005., premal Ivanov et al. 2012.) vaši Rumunia, Hungaria thaj Bugaria thaj kerde a ankete thaj ani džipherdi analiza e evidentengiri vašo definiripe e romane etnicitetoskoro labarde si e resipa e korkoriidentifikaciekere thaj o molipe a anketarengoro.⁶³ O molipe e anketarengoro vakerel o genj e Romengoro ani relacia e korkoroidentificiripaskoro e Romengoro. I studia ikerel e pučipa save so si ki nivela e kheripangiri thaj ki nivela e individuakiri thaj si labardo ko biproporcionalnikano upralautoriziripe e romengoro ani relacia ko lengoro kotoripe e populaciakoro te šaj te oven lele e preciznikane molipa.

I studia e UNDP-eskiri ani Rumunia, Hungaria, Bugaria, Češka thaj Slovačka thaj adjaar uli kerdi ki kombinacia e duje identifikaciengiri. E geografikane thanipa ane save dživdinen e Roma majanglal si identifikirime ko temelo e Xramovipaskoro e dživdunengoro thaj dende konsultacienca e ekspertenca vaše etnikane vjavaharia, prezententia ke nacionalnikane agencie thaj e romane organizacie. Ko temelo e distribuciakoro e Romengoro alusarde si klasteria vašo durederutno misalipe. Ko tereno e anketaria identifikirime si

⁶² Ibid.

⁶³ European Union Agency for Fundamental Rights (FRA), EU-MIDIS *Technical Report. Methodology, Sampling and Fieldwork*, 2009. <http://fra.europa.eu/en/survey/2012/eu-midis-european-union-minorities-and-discrimination-survey> (21.5.2018.)

e participantia e rodljaripaskere dende dumesa katar e lokalnikane ekspertia. Thaj ani akaja studia avilo dži o autoriziripe e personengere save so na korkoroidentificirnde pes sar roma, thaj uzal so si ano tikneder genj.⁶⁴

Ano avutno teksto aven fundavne saikerinengere dikhipa thaj detalikano dikhipa e metodologiakoro ke akala trin rodljaripa, e klidarde rodljaripa e Romenge, ulavde akcentosa vaše resipa ko misalipe thaj ano sakova lendar te šaj te čhiven pe temelia labarde akale rodljaripaste.

1. STUDIA UNPD, SUNDALESKIRI BANKA THAJ EUROPAKIRI KOMISIA KATAR 2011 BERŠ⁶⁵

Akava rodljaripe si kerdo ano 2011 berš ane 12 phuva ki maškarutni thaj mizmer-disorigutni Europa, a i analiza e kerde rezultatenge vaši Hrvatska si ani ulavdi publikacia „Romano sakodivipe ani Hrvatska: bideipe thaj šajdiipe vaše averdipa“ berš a ikalde la o UNDP, UNICEF thaj UNHCR.⁶⁶

O rodljaripa si kerdo e metodasa anketa, thaj adava ke romane kheripa thaj ane na-romane jkhedina save so dživdinen paše Roma. O rodljaripe sikavel i tematikani analiza e evidentongiri ane akala teme: čorolipe thaj dživdipaskoro standardo, sikljovipe, butikeripe, sastipe, kheripe thaj statusikane pučipa (akate si labarde e evidente saven isi kvaliativnikano rodljaripe saven kerda i agencia Ipsos Puls thaj save temelnikane evidente sas lele katar Informativno-pravni centar katar Slavonski Brod).⁶⁷

Ani Studia UNPD, Sundaleskiri banka thaj Europakiri komisija katar 2011 i populacia e rodljaripaskiri sas definirime ko akava čhand:

- 1/ sa kheripa ane romane kupatnja vaj teritorie vaj thanipa e kompakतिकane romane populaciakere;
- 2/ na-romane khedina save so dživdinen ano pašipe e Romengoro.

Akaja studia sikavel duje populacie e misalipaskere: Roma thaj na-Roma. I Populacia e

⁶⁴ Ane but studie so kerda o UNDP sar baza vašo misalipe vaj definiripe e populaciakoro sas lelo o Xramovipe e dživdipaskoro savo si palo adava pherdo ververikane resljaripanca. Misal, ani Srbia 2005 si kerdo rodljaripe ano savo o misalipe si kontruirime katar o xramovipe e dživdntengoro katar alusarde katar lokacia savende sas 18 vaj pobuter romane kheripa. Angli selekcia e kheripangiri adava xramovipe sas pherdo neve informacienca save so sas lele katar e anketaria thaj xramovipasa e adresengoro e kheripangoro. Ani Makedonia ano 2005 berš si lelo jekh resljaripe thaj si kerdo katar e teritorie kote so isi majxari 15% romani populacia. No sar adava xramovipe na sas ažuririme, fundirime si timoja save so kerde evidencija e Romengiri kote dživdinen. Evidentirime si sade e kheripa ke urbanikane thanipa adaleske so katar o Xramovipe e dživdntengoro si zurardo kaj 95% katar i romani populacia dživdinel ane urbanikane thana. E romane populaciakere si dende 70 klasteria, uzal 300 klasteria vaši generalnikani populacia, a vaši finalnikane si selektirime 1079 romane kheripa.

⁶⁵ Labarde hainga: Ivanov, A, Kling, J. i Kagin, J., *Integrated household survey among Roma populations: one possible approach to sampling in the UNDP-World Bank-EC Regional Roma Survey 2011. Roma Inclusion Working Papers*, Bratislava, United Nations Development Programme, 2012. i Bagić, D., Burić, I., Dobrotić, I., Potočnik, D., i Zrinščak, S., *Romska svakodnevnica u Hrvatskoj: prepreke i mogućnosti za promjene*, UNDP, UNHCR i UNICEF, 2014.

⁶⁶ Bagić, D., Burić, I., Dobrotić, I., Potočnik, D., i Zrinščak, S., *Romska svakodnevnica u Hrvatskoj: prepreke i mogućnosti za promjene*, UNDP, UNHCR i UNICEF, 2014.

⁶⁷ ibid

Romengiri si definirime sar, kheripa ane romane kupatnja vaj thanipa e kompaktikane romane populaciakere so identificirinen pe sar Roma”.⁶⁸ O Dizajno e misalipaskoro si temelime ke džanipa kaj vašo resljaripe e adekvatikane učharipaskoro e romane populaciakoro ko definiripe e misalipangoro trubul te ovel kerdi kombinacia e eksternikane identifikaciakoro thaj korkoroidentifikaciakoro.

Ivanov thaj e aver ani peskiri studia, „Integrated household survey among Roma populations: one possible approach to sampling in the UNDP-World Bank-EC, Regional Roma Survey 2011.“ Detalnikane den e faze save anen dži o misalipe e romane populaciakoro ani studia savi si kerdi ano 2011 berš thaj si relevantnikani akale rodljaripaske.⁶⁹

Ani jekhto faza e misalipaskoro labardo si o Xramovipe e populaciakoro. Thaj uzal minsipe kaj e xramovipa teljaren o apsolutikano genj e Romengoro, ano rodljaripe cixel pe e dikhipasa kaj e evidente katar censuso adekvatikane xramonen i struktarno thaj teritorialno distribucia e manušengiri save so pes korkori deklaririnen sar Roma. Avere lafenca, o Ivanov thaj aver (2012) dikhen kaj o bixramovipe si jekh sa e regiende. Ko temelo akale poziciakoro o misalipe e Romengoro sas reprezentativnikano ke sa adala thanipa ane save o genj e Romengoro si jekh vaj vareder e Romengoro ki nacionalnikani nivela (a.v. kompaktikane thanipa). Adale regiende gindinel pe kaj e Roma si ani majbari ekskluzia, thaj adaleske o rodljaripe adale populaciakoro si primarnikano sar iniciativa ke nacionalnikane strategija vaši inkluzia e Romengiri.

E fundavne jekhina e misalipaskere ano akava rodljaripe sas:

- / Ano jekhto digro e fundavne jekhina e misalipaskere sas klasteria andre ane kupatnja saven sas romani populacia.
- / Ani dujto digra e fundavne jekhina e misalipaskere sas čipotime alusarde kheripa premal e metode *random start* thaj *random walk*.
- / ano trinto digro e fundavne jekhina e misalipaskere sas e džene ko kheripe saven sas manuša dži 16 berš vaj phureder save so sas alusarde e tehnikasa katar jekhto biando berš.

O baro leljardipe e romengoro e involviripasa adalengoro save so na keren korkorikani identifikacia sar roma si našaldo ano trinto digro e misaliapsa e pučipasa: „keras rodljaripa maškar i romani populacia. Mangen vaj na te oven intervjuirime?: O mangipe te len than ano rodljaripe sas gindime sar nihšabime mangipe te len o statuso Rom. Palo adava disave autoria definirinde akava sar, „implicitnikano leljardipe e avralutne identificiripaskoro”.⁷⁰ Adava ano jekhto digro e rodljaripaskoro, leljarel i kombinacia e eksternikane identifikaciakoro thaj e korkorutne identifikaciakoro. Ano jekhto digro 9savo

68 Ivanov, A, Kling, J. i Kagin, J., *Integrated household survey among Roma populations: one possible approach to sampling in the UNDP-World Bank-EC Regional Roma Survey 2011. Roma Inclusion Working Papers*, Bratislava, United Nations Development Programme, 2012.

69 ibid

70 Ivanov, A, Kling, J. i Kagin, J., *Integrated household survey among Roma populations: one possible approach to sampling in the UNDP-World Bank-EC Regional Roma Survey 2011. Roma Inclusion Working Papers*, Bratislava, United Nations Development Programme, 2012.

sas palo Xramovipe e manuŝengoro) labardi si i eksternikani identifikacia. Ano dujto digro labardi si i eksternikani identifikacia katar i rig e lokalnikane populaciakiri, biradžikane organizaciengiri thaj ekspertongiri. Ani trinto digra e misalipaskiri (selekcia e partipantengiri) o rezultato e jekhtho duje digrongiri sas zurarde vaj bizurarde e „implicitnikane lelipasa e identifikaciakoro“. E eksperience katar tereno ko akava rodljaripe len adava resipe. E autoria dende xavljaripe e anketarengi kaj nanaj len nisave pharipa ani identifikacia e etnicitetoskiri e romane pučlengiri. Sine nekobor situacia ane save e anketaria identificirinde e individuen sar Romen, numaj von adaja identifikacia na leljarde. Uzal o hango e etnikane identifikaciakoro, džipherdo importantno aspekto si o definiripe e populaciakoro savo so rodljarel pe ko adava prezentiripe „sa Roma“, vaj thaj adala so si socialnikano ekskluzirime thaj adala socialno inkluzirime. O Ivanov thaj e aver mangel akava akcento te ovel dendo thaj adalenge so si majbare trubutnipasa e dendipaskoro, vaj socialnikano ekskluzirime thaj butvar rezidencialnikane segregirime Roma. Thaj akava resjaripe našti te ovel rezultirime e misalipasa savo so ka ovel reprezentirime sa e Romenge ki disavi teritoria, vov ikljovel katar e nacionalnikane politike thaj lenge vov si relevantnikano, vov reprezentirinel adale Romen save so si socialnikane ikalde yjak ano riziko katar i marginalizacia, vaj pale adalendar save so si kotor katar i putardi politika.⁷¹

O rodljaripe, maŝkar aver, sikavel kaj e Roma ani Hrvatska kana ka ovel dikhli i relacia premal e butipaskere dživdutne si ani bilačheder ekonomikani situacia, a majbut adava si dikhlo ki relacia e apsolutnikane thaj e relativnikane čorolipaskoro.⁷² Thaj o rodljaripe sikavel kaj i sociala thaj čhavengoro deipe e lovengoro si bareder ane romane kheripa numa so si ki generalnikani populacia thaj kaj e fundavne xardžipa e romane kheripangoro thaj adalengoro ano trujalipe, thaj uzal so lengoro anipe e lovengoro si tikneder. Dureder, ani ranik e sikljovipaskiri, i studia sikavel kaj e romane čhave poxari si involvirime ano angloŝkolakoro sikljovipe katar e aver čhave, kaj si jekh involvirime ani fundavni ŝkola, numaj o genj e ternengoro ani maŝkarutni ŝkola si ekvaŝ te uli dikhli i terni generalnikani populacia ko jekh berŝipe. Dikhlo si thaj but xarno genj e romane studentengoro ke univerzitetaja, thaj uzal adava so e sikljovipaskere aspiracie e Romengere premal akava rodljaripe nanaj verver ko baro napi. Ko butikeripe, o rodljaripe sikavel kaj e Romen isi potikno aktivipe katar i aver populacia, kaj isi len but pobaro digripe e bibutjarnipaskoro numaj i bareder populacia ano trujalipe, kaj isi len poxari manuŝa ki buti, thaj kaj o ačhovipe bibutjakoro majbut si maŝkar e Roma save so si katar ruralnikane thana thaj e džuvljen, a e Roma sikaven mangipe te oven kotor katar o bizniso dujvar pobuter no so si i generalnikani populacia, ama adaleste si poxari baxtagorale. Dikhindo akala rezultatia ko sastipe thaj e sastaripaskere servisoja, isi ververipe ko biŝajdipe te učaren e xardžipa vaŝe trubutne draba, save so si trinvar bareder kori e Roma numaj so si ki generalnikani populacia ano trujalipe, a o rodljaripe sikavel kaj o resipe dži e sastipaskoro arakhipi thaj sastipaskoro osiguripe phareder e Romenge adaleske so jekh ŝtartin e Romengiri nanaj len adava. E Roma, ani relacia e populaciosa ano trujalipe, ano akava rodljaripe si-

71 Ivanov, A, Kling, J. i Kagin, J., *Integrated household survey among Roma populations: one possible approach to sampling in the UNDP-World Bank-EC Regional Roma Survey 2011. Roma Inclusion Working Papers*, Bratislava, United Nations Development Programme, 2012

72 Bađić, D., Burić, I., Dobrotić, I., Potočnik, D., i Zrinščak, S., *Romska svakodnevnica u Hrvatskoj: prepreke i mogućnosti za promjene*, UNDP, UNHCR i UNICEF, 2014.

kavde probleme save si phandle e bronhialnikane sistemosa, psihikane problema sar so si depresia, numaj lengoro sasoično sastipaskoro xali vakeren kaj si pošukar numaj e avere populaciakoro. Džipherdo, o rodljaripe phandel sar e šartia e kheripaskere e romane populaciakere biadekvatikane adaleske so isi len trinvar poxari kheripaskoro sathanipe palo dženo ko kheripe katar sasoični populacia, ekvaš lendar nanaj len kanalizacia thaj septikani jama, kenefo vaj than nanjovipaske ano kher. Ko agor, o kvalitativnikano rodljaripe zurarel thaj biregulirime juristikano statuso savo so isi les palpalunipa ano resipe e čačipangoro ane aver ranika sar so si sikljovipe, butikeripe, sastipaskoro arakhipe thaj resipe dži servise.⁷³

2. EU MIDIS I KATAR 2008 BERŠ⁷⁴

EU-MIDIS si jekhto baro zumavipe e rodljaripaskoro e alusarde imigrantengoro, etnikane minoritetengoro thaj grupe e nacionalnikane minoritetengoro ane sa e 27 thema džene ki EU vaše lengere eksperience ki diskriminacia thaj viktimizacia. Adaleske so dži adava vaxt na sas kerdo rodljaripe akale tipostar, i Agencia e Europakere uniakiri vaše bazikane čačipena (European Union Agency for Fundamental Rights, FRA) ano 2007 berš lejla te kerel pilot studia ane šov thema savi so kerdja testo ko trubutnipe, pakjavipe thaj o kvaliteto e ververikane metodologikane resljarijangoro thaj misalipe, sar thaj saikeripe thaj kerdipe buti e anketakere pučljarijasa.

Ano jekhto EU MIDIS rodljaripe katar 2008 i Hrvatska na sas involvirime. Aver katar e UNDP-skiri studia sas pandž fizikane ulavde moduli ko anketikano pučljaripe, ani studia EU MIDIS sas jekh anketikano pučljaripe (but buvlo) savo so sas pherdo katar jekh dženo pali čipota alusardi ano kheripe. Kotor e pučipaskoro ano pučljaripe sas thaj vaše aver džene ko kheripe.

O anketiripe ane 27 džjenja ki EU sas kerdo ano thavdipe e nilajeskoro ko 2008 berš, ano roko katar nekobor masekia. I Geografikani orijentacia sas e urbanikane thaj semi-urbanikane thana, majbut uzal e čekatne dizja thaj panda vaj duj klidarde urbanikane centria. E Roma sas jekh katar e resipaskere grupe akale rodljaripaskere (ani Bugaria, Češka, Grcia, Hungaria, Polska, Rumunia thaj Slovakia), uzal e aver etnikane thaj nacionalnikane minoritete ane disave thema.

E primarnikane jekhina e misalipaskere sas e klasteria ke ankete save so keren pe katar jekh cxidutni nukta. Ani sakoja dendi jekhin e misalipaskiri sas trubutno te ovel kerdo jekh genj e anketengoro e pučlenca save so pheren e šartia. O genj e intervjujengoro pali primarnikani jekhin misalinel pe angleder.⁷⁵ Sakova klastero isi les terminirime adresa (vaj

⁷³ Bagić, D., Burić, I., Dobrotić, I., Potočnik, D., i Zrinščak, S., *Romska svakodnevnica u Hrvatskoj: prepreke i mogućnosti za promjene*, UNDP, UNHCR i UNICEF, 2014.

⁷⁴ European Union Agency for Fundamental Rights (FRA), *EU-MIDIS Technical Report. Methodology, Sampling and Fieldwork*, 2009. <http://fra.europa.eu/en/survey/2012/eu-midis-european-union-minorities-and-discrimination-survey> (21.5.2018.).

⁷⁵ European Union Agency for Fundamental Rights (FRA), *EU-MIDIS Technical Report. Methodology, Sampling and Fieldwork*, 2009. <http://fra.europa.eu/en/survey/2012/eu-midis-european-union-minorities-and-discrimination-survey> (21.5.2018.), str. 11.

anav e vulicakoro sar cxidutni nukta. Katar adaja nukta e anketaria trubulas te alusaren sakoja pandžto khereskiri jekhin.

Adaleske so sas kompleksnikani i resarinakiri populacia thaj definicia ki ranik e učharipaskiri, i studia sas la kompleksnikano dizajno e misaleskoro thaj si labarde štar resljaripa ko mislaipe. Katar adala štar, duj sas ko čipotime misalipe, vaj tehnika savakoro angl. anav sas *random route* thaj i dujto fokusirime xramovipe (eng. *focussed enumeration*), a e aver duj sas ki alternativa akale metodengiri.⁷⁶ Ake o xarno xramovipe sakole misalipaskoro:

- 1/ Ane dizakere/metropolitanikane thanipande labardo si resipe e random rutakoro thaj fokusirime xramovipe (ano majbaro genj) ano save e primarnikane jekhina si misalime e ničale dizjenca thaj e dizakere reonenca, stratificirime premal o butipe (athe kote so isi informacie vaše butipa e manušengoro ko sakova stratumo). Athe kote so na sas informacie vašo butipe e manušengoro ke disave stratume, e ekpsetia terminirinde e regie ko maškarutno thaj učo butipe ki resarni populacia, a e primarnikane jekhina si kerde katar o ničipe ko čhand kaj thaj e thana uče butipasa si 80%, a e thana maškarutne butipasa 20%.
- 2/ Misalipe ki baza e registroskoro e adresengoro (kote so šaj) si temelime ke resle adrese e disave kheripangoro save so dende matikane ofisoja save so identificirinde potencialnikane pučljarnen ano jekhipa e imigrantikane statutesa vaj nacionalnikane preperipasa (numa akala privatnikane informacie ane but thema našti te oven lele). Ane adala thema o čipotime misalipe katar o xramovipe e resarne populaciakoro, a čipotime e alusarde individuen (thaj lengere dženen ko kheripe) direktikane kontaktirinde e anketaria. Akala misalipa na sas klesteririme.
- 3/ I random route e fokusirime xramovipasa ki nivela e saste themakiri sas vašo učharipe e etnikane minoritetengiri save so na sas (sade) koncentririme ane majbare urbanikane centria, ko so e random route vaše primarnikane jekhina e misalipaskoro sas kerde ani teritoria kote te si ani them ani savi i resarni minoriteta majbut dživdinela (kotora e dizakere, tikneder diza thaj gava) ko temelo e pendžarde butipaskoro e resarne populaciakoro gte si katar i nacionalnikani statistika, vaj specifikanke studie e bareder genjipasa).
- 4/ O drakhinalo misalipe- akava resipe si gindime sar šajutni metoda vaše biadžikerne situacie ane trin anglederutne vakerde resipa. Ano akava scenario, leindo katar o širdutno genj e kontakteskoro, trubulas te ovel misalipe e drakhinipaskoro e identificirime manušengiri save so xošinen e kriteriumia ki resli populacia. Bezexaske akaja metoda sikavel pe ano baro napi bibaxtagorali adaleske so e manuša save so sas regrutirime vašo leipe than ano rodljaripe sas but bišajne te den informacie vašo lengiri drakhalin vaše ponadarutno leipe e misalengoro. Akava resipe si sade džiperipe e vakerede respake (ane dizakere thanipa).

76 European Union Agency for Fundamental Rights (FRA), *EU-MIDIS Technical Report. Methodology, Sampling and Fieldwork*, 2009. <http://fra.europa.eu/en/survey/2012/eu-midis-european-union-minorities-and-discrimination-survey> (21.5.2018.), str. 18-19

I Agencia e Europakere uniakiri vaše bazikane čačipena (FRA) dži akana kerda trin anketikane rodljaripa e Romenge: EU-MIDIS I (2008) – xramonkerdo ano anglederutno kotor, palo adava anketa ke Roma (2011) thaj EUMIDIS II (2016). Džikote akala trin rodljaripa khedinde e evidente vaše pučipa sar so si diskriminacia thaj minsipe vaše hakoja, e rezultatia e dživdipaskere šartengoro sar so si čorolipe, sikljovipe thaj kheripe si khedime ani anketa Roma 2011 thaj EUMIDIS II. O, EU MIDIS II. phandelas akala trin teme, vaj indikatoria katar akala ranika: čorolipe thaj marginalizirime dživdipaskere šartia; leipe than ko kurko e butjakoro; sikljovipe; kheripe thaj diskriminacia thaj minsipe vaše čačipena.⁷⁸

EU-MIDIS I, anketa ko Roma 2011. thaj EU-MIDIS II labarde jekhhikani metodologija, kerindo pobuter etapikano alusaripe e anketirimengoro. Te šaj te ovel optimizirime o resipe e misalipaskoro, EU-MIDIS II ponadari vazdinda metodologija savi so sas kerdi ano 2011 berš. Ani paluni studia EU-MIDIS II, katar 2016 berš, o rodljaripe si pošukar kerdo ke metode e misalipaskere thaj ponderiripe e vazdime anketakoto ko Roma 2011 berš. Adaleske e rezultatia ko EU-MIDIS II si preciznikane vašo sikavipe e situaciakoro thaj eksperenciakoro e Romengoro ane leljarde phuvja. Adale sebestar akate si sikavde disave relevantikane aspektia ki metodologija e studeingiri ko EU-MIDIS II.

I studia EU-MIDIS II vaši definicia e romane populaciakiri lelja i definicia katar Konsilo e Europakoro thaj si anketirime adala manuša save so kerde peske identificiripe korkori sar Roma. E rodljaripa na leljarde e romen save kerde migracia katar jekh ki aver them ki EU. Anketirime si e Roma katar e enja dženja ki EU: Bugaria, Hrvatska, Češka, Grcia, Hungaria, Portugalia, Rumunia, Slovačka thaj i Espania thaj adava ko periodo katar oktombor 2015 dži aprilo 2016 berš.

Katar e pučle si rodime e informacie vaši lengiri personalno situacia thaj dživdipaskere šartia, sar thaj e fundavne socio-demografikane specifika sa e dženendar ko kheripe. Thaj adjaar si pučle vaše lengere eksperience e diskriminaciasa, viktimizaciasa (phandindo o nasulipe katar bimangipe), profiliripe thaj politikano-amalnikano kerdipe thaj si rodljardo o minsipe vaše lengere čačipena.

Jekhin e analizakiri sas e kheripa. Ani Hrvatska ko rodljaripe lele than 538 kheripa, a khedime si e evidente vašo 2800 džene ke adala kheripa. E evidente akale studiakere gindinen pe sar reprezentativnikane vaše Roma so dživdinen ane enja thema ki EU save si pendžarde sar Roma vaj sar džene e grupakere astarde adale terminesa. E rodljari-

⁷⁷ Labarde hangoja: European Union Agency for Fundamental Rights (FRA), *Second European Union Minorities and Discrimination Survey (EU-MIDIS II) Roma – Selected findings*, <http://fra.europa.eu/en/publication/2016/eumidis-ii-roma-selected-findings>, (21.5.2018.); European Union Agency for Fundamental Rights (FRA), *Second European Union Minorities and Discrimination Survey (EU-MIDIS II) Roma – Selected findings, Survey methodology Q & A*, <http://fra.europa.eu/en/publication/2016/eumidis-ii-roma-selected-findings/mthodology-q-and-a> (21.5.2018.) i European Union Agency for Fundamental Rights (FRA) *Second European Union Minorities and Discrimination Survey (EU-MIDIS II): Background note on survey methodology*, 2016.

⁷⁸ European Union Agency for Fundamental Rights (FRA), *Second European Union Minorities and Discrimination Survey (EU-MIDIS II) Roma – Selected findings*, <http://fra.europa.eu/en/publication/2016/eumidis-ii-roma-selected-findings>, (21.5.2018.)

pasa sas leljarde adala geografikane vaj administrativnikane thanipa ane save e Roma kerenas prekal 10% katar i lokalnikani populacia. E ande phandlelava, adaleske sikaven e dživdipaskere šartia savenca len e temelnikane čačipena e diskriminaciakere dži 80% e Romendar save dživdinen ane adala enja thema. O anketiripe ulo kerdo ki lokalnikani čhib e phuvjengiri, vaj konkretikane – e Roma ani Hrvatska anketirime si ki hrvatikani čhib. Tehnika e anketiripaskiri sas CAPI (ang. *Computer Assisted Personal Interview*), vaj anketiripe sima ki sima dende dumesa katar o kompjutero dende lilengere kartenca vašo lokheder xaljovipe.

Ani resarin e selekciakiri e pučljarnengiri, o rodljaripe labarel dizajno katar pobuter etapnikano probabilitikano misalipe. Majanglal sas alusarrde thana saven isi učo butipe e Romengoro (10% thaj pobuter), a pala adava si kerdo xramovipe ke alusarde adrese, bizo te džanen ka ačhoval ja na o Rom adari te dživdinel.

Palo kontaktiripe e kheripangoro, o anketaro kerda selekcia ko pučipe („Dživdinel ano adava kheripe vaj na katar 16 berš vaj pobuter, a si Rom?“). Ane disave thema o termino „Rom“ averkerdo si e xramovipasa sa e relevantikane terminenca save so si sadane ani adaja them thaj si involvirime telo anav Roma. Kerdo si intervju sade jekhe džzenesa ko kheripe, thaj si pučle e džzene vaši situacia sakone džzenskoro ko kheripe. O rodljaripe EU-MIDIS II dikhlja te kerel, kobor adava šaj, reprezentativnikano probabilitikano misal sakone resarne grupaskoro vašo anketiripe ano so barder genj e džzenengoro ki EU, te šaj e rezultate katar o rodljaripe šaj te oven generalizirime ke resarne populacie ani sakoja them. Te šaj adava ovel kerdo, ano rodljaripe si leljardi i kombinacia e direktikane thaj indirektikane probabilitikane tehnike e misalipaskere. Adava phandel:

- 1/ Misalipe ki baza e registereskiri (direktikano misalipe dromesa e registroskoro thaj indirektikano misalipe e dromesa register adresakoro);
- 2/ Tehnika random route (ane xarneder dende klasteria (ang. Adaptive Cluster Sampling, ACS) vaj fokusirime xramovipasa vašo vazdipe e misalengoro e grupenge savende si phare te avel pe);
- 3/ Misalipe ki baza e lokaciakiri adale grupenge save so si konvencionalnikane resljarnipa na ka šaj te oven kerde, a i tehnika e random route-akere sikavde pe sar bišukar (misal kana i resarni grupa ani disavi them si bari thaj i nivela e konsentraciakiri si xarni).

Isindo akava ko dikhipe, te šaj te oven mapirime e lokalitete savende dživdinen Roma, ano akava rodljaripe si leljardi i kombinacia eksternikane identifikaciakoro thaj korkoroidentifikaciakoro ko jekh inovativnikano thaj aver čhand katar e vakerde metode.⁷⁹

Xarneste, adava so si phandlo vašo čorolipe thaj materialnikani deprivacia, e rezultate sikaven kaj i romani populacia (93%) ani Hrvatska isi la leipe e lovengoro telo nacionalnikano prago e čorolipaskoro thaj kaj pobuter katar trintorin e Romengiri (38%) džživdinel

79 Pobuter vašo proceso e definiripaskoro e romane populaciakoro thaj e mislipaskoro ano akava rodljaripe ka ovel vakerdo ko telo čekatnipe: „Anglorodljaripe: mapiripe e khedinakoro sar anglošarti vašo misalipe“.

ane kheripa savende majxari jekh lendar džal te sovel bokhalo.⁸⁰ Dureder, o rodljaripe sikavel kaj pobuter taro ekvaš (62%) e dženengoro katar e romane kheripa bibutjakoro, a o kator katar i pokime buti (ano periodo katar štar kurke save so sas anglo rodljaripe) si ani Hrvatska majtikno sar them dženi ki EU-- 10%. Ponadari, e evidente vakeren vašo sikljovipe e Romengoro ani Hrvatska kaj e romane čhave si xari ano angloškolakoro thaj sikljovipaskoro sistemo (32%), džikaj o kator e čhavengoro save so aven ki fundavni škola učo (94%). E evidente thaj vakeren kaj o kator e Romengoro save so na agorkerde nijekh digro e formalnikane sikljvipaskoro baro, thaj adava ko bareder beršale manuša (45+), numaj ko terne. O rodljaripe sikavel kaj pobuter e romane populaciakoro ani Hrvatska isi les sastipaskoro osiguripe (82%). Ki umal e kheripaskiri, o rodljaripe sikavel kaj e Romen isi tikneder than, vaj pale ko dženo e kheripaskoro katar i sasoiitni populacia (0,7:1,2), thaj kaj trintorin e Romendar dživdinel ane kheripa saven nanaj pani ano bešipnaskoro than, džikaj ekvaš lendar dživdinen ane khera savende nanaj kenefo vaj tušo vaj nanjarlin ano khereskoro than. So si phandlo e diskriminaciasa 37% lendar vakerde kaj i diskriminacia dživdinde ane palune 12 masekia, numaj sade pandžtorin lendar adaleske thaj vakerde.

80 European Union Agency for Fundamental Rights (FRA), *Second European Union Minorities and Discrimination Survey (EU-MIDIS II) Roma – Selected findings*, <http://fra.europa.eu/en/publication/2016/eumidis-ii-roma-selected-findings>, (21.5.2018.)

3 / METODOLOGI- KANO PERVAZO



Resipa e rodljaripaskere

O Proekto „Khedipe thaj deletipe e bazakere evidentongoro vaši baxtagorali realizacia e Nacionalnikane strategiakoro vaše Roma 2013 – 2020 definirinel e sasoitne thaj specifikanepa ko rodljaripa.

SASOITNO RESIPE

Sasoitno resipe e rodljaripaskoro si definiripe e cxidutne molipangoro vašo napipe e rezultatengoro ko NSUR ki nacionalnikani, regiakiri thaj lokalnikani nivela, thaj definiripe e trubutnipangiri e romane khedinakere sar thaj e pharipa save so aven ki inkluzia e romane nacionalnikane minoriteteskiri ki lokalni/regiakiri thaj nacionalnikani nivela

SPECIFIKANE RESIPA E RODLJARIPASKERE

Specifikane rodljaripaskere resipa si akala:

- 1/ Zuraripe e profilengoro e dženengoro so si ko misalipe e romane kheripanca premal o polo, beršiipe, sikljovipaskoro, butjakoro, juristikano, materialnikano thaj sastipaskoro statuso.
- 2/ Xramovipe e šartipangoro e dživdipangoro thaj kheripaskoro thaj kheripe kerde e romane populaciake ane terminia ko socialnikano ikaldipa, materialnikani deprivacia thaj kvalitetnikano dživdipe thaj te ovel dikhli i legalizacia e kherengiri.
- 3/ Zuraripe e ekonomikane dinamikakoro ke romane kheripa: forme e resipangere ko kurko e butjakoro, xainga e avutne lovengere, dživdipaskere xardžipa thaj finansiakere pharipa thaj prioriteta, xramonel pe i struktura e lungevaxteskere bibutjakere Romengiri thaj te ovel dendo lengoro genj, digro e diskriminaciakoro ko butikeripe thaj mangipe te ovel involvirime ano kurko e butjakoro thaj klidarde stopiripa e čačipangere ki buti.
- 4/ Zuraripe e romane mediatorengoro ano sikljovipe thaj deipe e phirnipangoro ano školakoro sistem; zuraripe e (na)najipaskoro e molipaskoro e sikljovipaskoro e čhavage thaj e napia džikaj o sistem dela lenge barjovipe ke kapacitetipa save so si lenge trubutne a si temelime katar o džanipe; zuraripe e digroskoro e resipaskoro e čhavorikane škaripaskoro premal e dende indikatoria; zuraripe e digroskoro katar etnikani segregacia ani ranik e sikljovipaskiri; zuraripe e astaripaskiri e školakiri ke sa e sikljovipaskere nivelia, thaj zuraripe e čekatne stopiripange thaj sebeponge ko mukhipe e sikljovipaskere sistemskoro.

- 5/ Zuraripe e astaripaskoro e romane populaciakoro e sastipaskere osiguripasa; labaripe thaj xošipe e sastipaskere servisonca vaše Roma, digro e minsipaskoro vašo džanlipe e sastipaskoro, isipe e čhavorikane thaj aver tipikane nasvalipangoro thaj aver sastipaskere pharipa thaj avipe dži sastarne.
- 6/ Zuraripe e labaripaskoro ki sistema e socialakiri premal e forme e socialakere thaj servisengiri, zuraripe e digroskoro sar te aven dži adala servise, zuraripe e eksperienciengoro vašo nasulnipe upral e džuvlja ani familia thaj upral čhave ani škola.
- 7/ Zuraripe e digroskoro e romengoro ano putardo politikano dživdipe thaj lengere plesutne eksperience thaj percepcia e diskriminaciakiri ke Roma ane verver thana ko dživdipe.
- 8/ Zuraripe e molipangoro thaj e normengoro ke Roma sar so si lingano jekhajekhipi, arakhipi e trujalipaskoro, leipe than ano politikano dživdipe, razipe e nasulnipasa thaj korupciasa thaj av., sar thaj percepcia e romane kulturakoro thaj identitetoskoro maškar e Roma.
- 9/ Zuraripe e klidarde rodipangoro thaj pharipangoro ko keripe e Nacionalnikane strategiakoro vašo inkluzia e Romengiri ki županiakiri thaj lokalnikani nivela premal o gidnipe e manušengoro.
- 10/ Zuraripe e klidarde rekomendaciengoro (aktivipa premal e zurarde rodipa) te šaj te ovel lačheder o NSUR katar i perspektiva e klidarde manušengiri.

Metode e rodljaripaskere

Vašo trubutnipe akale studiakoro o sahno empiriakoro rodljaripe si kerdo ke trin ulavde sastina: 1) mapiripe e primarnikane resipasa ko zuraripe e Romenge sar anglošarti ko misalipe thaj khedipe e evidentongoro ane specifikane thana savende si e Roma; 2) aver sastin si phandli e kvalitarivnikani metodologia – kerdipe e ekvaš srukturakere intervjuia e manušenca katar e relevantikane institucie katar lokalnikani korkoriradžin thaj manuša katar i romani populacia, thaj keripe e efa fokus grupengoro e prezententenca katar e relevantikane institucienca ko županiakoro nivelu, džikaj o 3) trinto thaj klidardi sastin si ko kvantitativnikano rodljaripe metodasa face to face. Ko thavdipe e mapiripaskoro kerdo si thaj kotor katar o intervju e Romenca te šaj te ovel pendžardo o diskurso savestar e Roma save so labaren ververikane sintagne vaše resipa thaj aktivipa ko NSUR, sar te šaj te džanen e čhibakere strukture save so šaj te phanden o anketikano pučipe.

Avere lavenca, sahno rodljaripe sas kerdo adjaar vakerde e xemime metodologiasa (angl. *mixed methods*). E legarne e intervjujengere thaj e fokus grupe konstruirime ei ko temelo e angleder sikavkerne literature, dikhli si i struktura e NSUR-akiri te šaj te ovel lelo pošukar dikhipe ane resipa thaj e rdoipa e implementaciakere e strategiakere. Adjaar thaj sas phandle thaj e adala pučipa save so na sas ko sa (vaj na sas nisar) astarde e anketasa. Sar so si vakerdo, majbaro kotor e pučipandar sas ikerdo ke ververikane tematikane edukacie (misal edukacia ane škole vašo škodipe e konzumiripaskoro e resursengoro vašo opiatia e čhavage thaj ternenge) sas thaj phandlo ano pučipe e intervjuškoro. Adjaar o kvalitativnikano rodljaripe sas le eksplanatornikani funkcija sa e ranikende ko NSUR, thaj džipherde adale dimenzienge save so nanaj lele e strategiasa, a bare džanlipastar si lenge thaj o xaljovipe e kontekstoskoro vaši realizacia e strategiakiri (sar so si pučipa save so tematizirinen e Romen thaj e avere populacia, klidarde negativnikane trendia generalnikane, klidarde pozitivnikane trendia thaj čekatne prioritete), so anel dikhjaripe ane ververikane gindipa thaj e prespektive maškar e Roma thaj e manuša katar relevantikane institucie.

I kvalitativnikani dimenzija, sar centralnikani thaj klidardi sastin akale rodljaripaskiri si ko dikhipe e eksperjencengiri ki korkorutni ko Roma resarinasa te kheden bazakere evidentne trubutne e deletipaske ki realizacia e NSUR-eske.

Ko temelo e angleder dikhle ekspertikane thaj džantrikane literatura, a ulavde e indikatora e realizaciekre ki Nacionalnikani strategija vašo inkluzipe e Romengoro, thaj ko temelo e rezultatengoro e kvalitativnikane rodljaripaskoro ko kerdo koncepto savo so si

labardo ano kvantitativnikano kotor e rodjaripaskoro sar misal ki konstrukcia e anketikane pučipaskoro. Adjaar si labardo o korelaciakoro čitro ko rodjaripe savesa ovel kerdo o phandlipe maškar e napiengere konstrukte.

3.2.1

Anglorodjaripe- mapiripe e khedinakoro sar anglošarti vašo misalipe

EKSTERNIKANI IDENTIFIKACIA THAJ KORKOROIDENTIFIKACIA E ROMANE POPULACIAKORO

Ano resipe e zurardipaskoro ke konkretikane lokalitete savende dživdinen e Roma, o genj e Romengoro ke adala lokalitete, numaj thaj so počačikano misalipe savo so si trubutno e tereneskere rodjaripangoro e metodasa anketa, realizirime si anglorodjaripe te šaj te ovel kerdo mapiripe savo so ka phandel xramobipe e khedinakoro thaj populaciakoro ke disave lokalitete. Isindo ko dikhip e i literatura so konsultirindam, si kerdi kombinacia katar e metode save so si vakerde ane džiakanutne rodjaripa e Romenge- eksternikani thaj korkorutni identifikacia.

O resipe dži eksternikani identifikacia e preperutnengiri ko RNM ano anglorodjaripe sas kerdo e analiza e evidentongoro vaš i adaja populacia save so sas resle katar Xramovipe ko 2011 kote so majanglal si lelo ko dikhip e o lelipe than e Romengoro ki županiakiri nivela ko nacionalnikano lelipe than.

Sa so dikhel pe katar i Tabela 1, premal o Xramovipe e dživdutnengoro amo 2011 o lelipe than e Romengoro ki nacionalnikani nivela sas 0,4%. Sa e županie e lelipasa e thaneskoro katar e Roma vaj pale barder katar e nacionalnikano si akharde e županie saven isi učo genj e Romengoro (e županie save si e xolilale rangasa ani tabela) thaj *apriori* e alusarde vašo inkluzipe ano anglorodjaripe. Premal adava kriteriumo si astarde epta županie: Sisačko-moslavačka, Varaždinska, Koprivničko-križevačka, Brodsko-posavska, Osječko-baranjska, Istarska thaj Medjimurska župania. Gindinel pe kaj ane adala regie ane save e Romengoro genj si jekh vaj bareder ani nacionalnikani nivela (a.v. kompaktkane regie) e Roma si ano majbaro napi ko riziko e ekskluziakoro, thaj e rodjaripa majbut adale populaciake si trubutne adaleske so adaja populacia si ano fokus e nacionalnikane strategiengiri vaš i inkluzia e Romengiri (Ivanovthaj aver, 2012.).

O aver phird ano terminiripe e geografikane pervazeskoro e populaciakoro ko rodjaripe sas kaj adala županie isi len baro genjipe Romenca (sar so vakeren thaj e Xramovipa katar 2011, numaj thaj e konsultiripasa save so si katar džipherdi sekundarnikani literatura sar so si UNDP-HR Atlaso e romane kupatnjengiri ki Medjimurska župania, lokalnikane planoja vašo inkluzipe ko RNM thaj av.) isi vaj na (dizja, komune) savende dživdinen pobuter katar 30 preperutne e Romengiri. Akala županie savende majxari jekh diz vaj komuna xošinelas adava kriteriumo thaj adjaar si lele ano anglorodjaripe (županie saven isi portokaloskiri rang ani tabela). Premal adava kriteriumo ano anglorodjaripe si dende thaj ofto županie: Zagrebačka, Karlovačka, Bjelovarsko-bilogorska, Primorsko-goranska, Ličko-senjska, Virovitičko-podravaska, Vukovarsko-srijemska županija thaj Grad Zagreb.

TABELA 1. LEIPIE THAJ E ROMENGORO ANI RH PREMAL E ŽUPANIE (RESIPE KATAR EKSTERNIKANI IDENTIFIKACIA)

		HANGO: XRAMOVIPE KATAR O 2011 ⁸¹		INVOLVIRIME ANO ANGLORODLJARIFE
		N	%	
	Republika Hrvatska	16 975	0,40	
1	Zagrebačka županija	258	0,08	VA
2	Krapinsko-zagorska županija	3	0,00	NA
3	Sisačko-moslavačka županija	1 463	0,85	VA
4	Karlovačka županija	26	0,02	VA
5	Varaždinska županija	711	0,40	VA
6	Koprivničko-križevačka županija	925	0,80	VA
7	Bjelovarsko-bilogorska županija	391	0,33	VA
8	Primorsko-goranska županija	1.072	0,36	VA
9	Ličko-senjska županija	21	0,04	VA
10	Virovitičko-podravska županija	14	0,02	VA
11	Požeško-slavonska županija	13	0,02	NA
12	Brodsko-posavska županija	1.178	0,74	VA
13	Zadarska županija	12	0,01	NA
14	Osječko-baranjska županija	1.874	0,61	VA
15	Šibensko-kninska županija	22	0,02	NA
16	Vukovarsko-srijemska županija	253	0,14	VA
17	Splitsko-dalmatinska županija	8	0,00	NA
18	Istarska županija	858	0,41	VA
19	Dubrovačko-neretvanska županija	11	0,01	NA
20	Međimurska županija	5.107	4,49	VA
21	Grad Zagreb	2.755	0,35	VA

Adjaar, e kombinaciasa akale si e duj kriteriumia ane 15 županie ani RH save so si leljarde ano anglorodljarife. I populacia e anglorodljaripaskoro astarel adala lokalitete andre ke 15 alusarde županie ki RH savende dživdinen 30 vaj pobuter preperutne e romane nacionalnikane minoritetakere.

Palo keripe e eksternikane identifikaciakere, uzal i aktivnikani partici[acia thaj jekhethano butikeripe e Romenca (RNM) kerdi si i internikani identifikacia. Klidarde romane figure ane trin rote kerde konsultacie kon si e Roma, kote dživdinen thaj kobor isi len ke adala thana.

81 Državni zavod za statistiku, *Popis stanovništva 2011, 2. Stanovništvo prema narodnosti po gradovima / općinama*, 2011, http://www.dzs.hr/Hrv/censuses/census2011/results/htm/Ho1_01_04/ho1_01_04_RH.html (21. 5. 2018.).

E jekhto konsultacie si kerde direktikane palo putardo sikavdipe e aktivipangoro e proektoskoro, ko čhani sar si dende e RNM ane tikne grupe e rodljarutnenca kerde anglederutne identificirime lokalitete thaj dende adalen save so athe nanaj vakerde. I dujto rota e konsultaciengiri kerdi si e ekspertenca, džikaj i trinto rota kerde si e identifikacie e klidarde figurenca, prezententia katar RNM ke disave lokalitete savende dživdinen. Kaj ko lokaliteto dživdinen majxari 30 džene katar i RNM saveste o fundavno kriteriumo vašo deipe e lokalitetoskoro ko xramovipe sas o mapiripe si vaj na šajutno te cixel pe o lokaliteto katar o popiso te nanaj xošipe ko adava kriteriumo.

Numaj o korkorutno konsultaciakoro proceso, trubutno vaši internikani identifikacia e preperutnengiri ko RNM vaše lokalitete savende dživdinen e deklaririme thaj bideklaririme Roma ano sahno rodljaripe. Ko adava e prezententia e RNM-ge pobuter fare vakerde e resipa thaj e planirime aktivitete e anglorodljarijaskere thaj e rodljaripaskere dromengoro e proektoskoro thaj pobuter fare vakerde e resaripasa te keren aktivnikani korelacia thaj džovapipe e Romengoro premal e rezultate sa e planirime aktivitetengoro. Adjaar si kerdi relacia e pakjavipaskiri maškar o timo so rodljarel thaj e Roma sar thaj xoši e inkluziakoro ane rezultate ke proektikane aktivipa katar i rig e Romengiri.

Ko temelo e kombinaciakoro e solduj resipangoro (eksternikano thaj internikano) i identifikacia e lokalitetongiri savende dživdinen pobuter katar 30 Roma, kerdo si mapiripe ane 15 županie ki RH (Sisačko-moslavačka, Varaždinska, Koprivničko-križevačka, Bjelovarsko-bilogorska, Primorsko-goranska, Ličko-senjska, Karlovačka, Brodsko-posavska, Osječko-baranjska, Virovitičko-podravska, Istarska, Međimurska, Vukovarsko-srijemska, Zagrebačka županija thaj Grad Zagreb) sa ko sa ane 134 lokalitete.

KLIDARDE MANUŠA ANO ANGLORODLJARIBE

O procesoo e identificiripaskoro thaj e mapiripaskoro e lokalnikane khedinengoro khedelas thaj koordinirime thaj strukturakiri kolaboracia e trine dženengiri save so kerde akala role:

Mediatoria / klidarde romane figure save so lele e informanten thaj phandle lav maškar e mapistia thaj e informantia,

Mapistia / xarne vaxteskere proektikane phirne save so palo agordi edukacia kerde mapiripe,

Informantia / Roma, manuša save so dživdinen ane mapirime lokalitete thaj lenge si šukar informirime thaj e mapistia dende rodime informacie.

- 1/ Mediatoria si majbare kotoresa katar o Roma ko zupaniakere, dizakere thaj komunakere nivelipa, numaj phandljam thaj e individualcon katar o nič e romane dende dumutnen ano sikljovipe, romane aktivistia thaj av. E mediatoria, numaj so kerde kontrola ko xramovipe e khedinakoro savende dživdinen 30 Roma sas len dendi buti te definirine e informanten ane khedina savenca ka keren e informativnikane lafikeripa (pheripe e dende listengoro vašo xramovipe e populaciakoro thaj khedinakoro) sar thaj aver klidarde lelehanutne savenca ka oven kerde e intervjuia. Von kerde thaj informativnikane lafikeripa kjo tereno thaj

linko maškar e mapistia thaj informantia. Jekh manuš ko jekh vaxt šaj sas te ovel mediatoरो ke verver lokalitete (msl. kotor katar disavi župania) thaj informanto ko adava lokaliteto saveste dživdinel. Sa ko sa o genj e mediatořengoro sas 51.

- 2/ Mapistia sine e manuša save so kerde o khedipe e evidentongoro, pheripasa e protokolia vašo xramovipe e dživduťnengoro thaj khedinakoro ke lokalitete savende dživdinen e Roma. Ano anglorodljaripe lele than multikulturalnikano timo, sa von 28 (maškar lende 11 Roma savendar 5 džuvlja). Sa e mapistia aktivnikane participirinde ano jekhdiveskiri edukacia vaše implementenge e rodljaripaskere, kote so sas pendžarde e resipasa, e tikasa thaj e procedurasa e khedipaskoro e evidentongoro, kerdi si simulacia e mapiripaskoro, a lele si thaj detalnikane xramome instrukcie vašo pheripe e listongoro vašo xramovipe e dživduťnengoro thaj khedinakoro thaj lengere aneksongoro.⁸² I dendi buti e mapistengiri sas, dende dumesa katar e mediatoria, kontaktirinen thaj te arakhen pumen e informatenca thaj lenca te pheren e liste vašo xramovipe e khedinakoro thaj e populaciakoro thaj dende dumesa e listengoro vašo xramovipe e khedinakoro e metodasa e dikhipaskoro. Sakova mapisto, numaj uzal i realizacia palo trin informativnikane lafikeripa ke disave lokalitete trubul te nakhavel o shno lokaliteto (sadane ano džaipe e mediatořeskoro ano adava lokaliteto) thaj ko temelo e metodengoro e deletipaskoro te ovel evidentirime e rodime karakteristike e disave lokalitetoskoro.
- 3/ Informantia sas e preperutne katar i RNM save so dživdinen ane mapirime lokalitete thaj si šukar informirime. Lengiri rola sas te oven dende e informacie vaše mapirime lokalitete prmal e pučipa e listengiri vašo xramovipe e dživduťnengoro thaj e khedinakoro. Len alusarde thaj kontaktirinde e mediatoria, a lenca e liste pheren e mapistia. Sakone mapirime lokalitetoskoro planirime si trin informativnikane lafikeripa, vaj pale trin informantia, savendar jekh dženi si džuvli. Ane 134 mapirime lokalitete ane 15 županie ki RH si kerdo 371 informativnikano lafikeripe, savendar 196 si murša, a 175 si džuvlja. Ano procentipe palo lokaliteto sas 2,8 informantia.⁸³

Anglo pheripe e listengoro o mapisto e informantenge drabarda o angluno teksto saveste, numaj o anav, resipe e sahno rodljaripaskoro, e informatenge si vakerdo so lendar adžikerdovel, vakerdo si lengoro leipe than ano anonimipe thaj sa e pučipa so si phandle e (romane) kupatnjasa savende dživdinen Roma (bizo te ovel dikhlo si vaj na e manuša deklaririme sar Roma vaj na). Adjaar thaj e informantia sas dromarde kori i čipota kaj disave e rodime informaciengoro na džanen, šaj dikasasa te oven konsultirime (misal. Te oven rodime ko mobitelo vaj te pučen pe e džene e kheripangere), numaj te oven thaj džanle e džovapia, pučipa save trubul te ačhoven čuče. Ko adava čhani osigurinde so pošukar thaj durust džovapi thaj preciznikane informacie vašo mapiripe e lokalitetongoro.

82 Edukacia vašo procedura e khedipaskoro e evidentongoro ane lokalitete savende dživdinen e Roma sas dajatvime anglošarti vašo leipe than ano anglorodljaripe ani rola e mapistengoro.

83 Adjaar ko 11 lokalitete sas po jekh informanto, a ke 10 lokalitete po duj informantia, ko 112 lokalitete po trin informantia thaj ko jekh lokaliteto štar informantia.

Čekatne instrumente vašo mapiripe e romane kupatnjengoro ani RH sas e a.v. liste vašo xramovipe e dživdntengoro thaj e khedinakoro thaj lengere džipherdina. Sakova informativnikano lafikeripe xaljovelas pheripe e duj listengoro: jekh vašo xramovipe e dživdntengoro, a o dujto e khedinakoro. Sas jekh tipo e listakoro vašo xramovipe e dživdntengoro (jekh sa e mapiripe lokalitetongoro) thaj štar variante e listengoro všo xramovipe e khedinakoro. Adala variante e listengoro vašo xramovipe e khedinakoro sas ververikane adhinale tipostar e lokalitetoskoro savo so mapirinel pe. Numaj, sakova lokaliteto trubulas te ovel klasificirime sar jekh katar akala štar tipoja:

- 1/ koncentririmo korkorutno kupatnipe – romani kupatni ulavdi e dizjatar vaj gavestar ki ulavdi lokalcia,
- 2/ koncentririmo avraldizakoro kupatnipe – lokaliteto saveste dživdinen Roma avral i diz vaj gav,
- 3/ koncentririmo kupatnipe andre ani diz vaj gav – lokaliteto saveste dživdine Roma sar rezidencialnikani koncentracia andre ani diz vaj gav,
- 4/ disperzirimo lokaliteto – Roma save dživdinen disperzirime maškar e buteder dživdutne ani diz vaj gav.

O molipe e tiposkoro e lokalitetoskoro kerde thaj o mapisto ko avipe ko lokaliteto thaj sakova informanto ko šird e lafikeripaskoro thaj adala procentipa trubulas te oven jekhkerde kana o lokaliteto sas vakerdo sar ulavdo tipo. Ani čipota o mapisto thaj o informanto nanaj klasificirime e lokalitetoske ko jekh čhand, e mapistia sas dromarde kori informanto thaj vakerde o džanipe e ulavde kategoriengoro thaj e debatiripaskere ke kriterie vaše disave tipoja e lokalitetoskere. Palo adava so o informanto thaj o mapisto kerde jekhajekhipe e kalsifikaciakoro e disave lokalitetongoro, šaj sas te ovel pherdipe e listengoro vašo xramovipe e dživdntengoro thaj e khedinengoro.

E liste sas pherde primarnikane informativnikane lafikeripanca e klidarde manušenca ane romane khedina (informantia), džikote o potikno kotor e informaciengoro o mapisto ani lista kerelas džipheripe ano sakova informativnikano lafikeripe.

I lista vašo xramovipe e dživdntengiri sas kerdi katar e 20 pučipa (60 variable) save so sas ki relacia e tiposa e kupatnjakoro/lokacie, genj e Romengoro save so dživdinen ki adaja lokacia ani lengiri demografikani stuktura (premal o polo, berša, sikljovipe, butikeripe, jutristikano statuso...), čhiba/vakhkeripa savende e Roma dživdinen ko lokaliteto, religia e pobuter e Romengiri ko lokaliteto, mediane saikerina save so si kerde e Romenge thaj e relacienge Roma thaj na-Roma.

E liste vašo xramovipe e khedinakoro sas len ververikane genja e pučipangere vašo tipo e lokalitetoskoro. Majbaro genj e pučipangoro sas les lista vašo xramovipe e khedinakoro ane koncentririme korkorutne kupatnja (30 pučipa, 130 variable). Disave katar e pučipa ane liste vaše aver forme e lokalitetongoro si mukhle adaleske so peskere saikerinasa na arakhle relacia e šartenca ano adava romano lokaliteto.

E pučipa save so sas phandle e xramovipasa ki komunalnikani infrastruktura, o ovipe

thaj o duripe e ververikane amalnikane thaj kulturnikane saikerinengoro, genj thaj tipo e kheripaskoro ani kupatni thaj e trujalutne thaj kheripake šartengoro e dživdipaskoro ani kupatni. I lista vašo xramovipe e khedinakoro ane disperzirime lokalitete sas la thaj jekh džipherdo pučipe ani relacia e avere tiponca e listengiri, a adava pučipe sas e anavengoro e vulicengoro thaj e kherutne genjengoro ane save dživdinen e manuša katar RNM. Akala informacie dureder sas šukar vaši konstrukcia e disperzirime lokalitetengoro, vaj pale sar širdutne adrese ano *random walk* metodengoro ano alusaripe e kheripaskoro.

O vaxtipe e pheripaskoro e listengoro e informatenca sas maškar jekh thaj duj časoja.

E aneksia e listenca vašo xramovipe e khedinakoro, pherde si katar i rig e mapistengiri keripasa e metodengiri e deletipaskiri, thaj adjaar sas averikane e faktosa kana si dikhlo o tipo e lokalitetoskoro savenge sas kerde.

KERIPE BUTI E EVIDENTONGE KATAR O ANGLORODLJARIFE

Ano dikhipe e organiziripaskoro sa e evidentongoro khedime ano anglorodljaripe kerdo si Kodikano plano premal save si dende andre sa e evidente. Adjaar uli kreirimi, „Baza e bikerde evidentengiri“ khedime e anglorodljaripasa. O keripe buti e evidentengoro e listenca vašo xramovipe e dživdutnengoro thaj e khedinakoro ani daja baza si kerdo ki nivela e disave lokalitetengoro savende dživdinen Roma adaleske so vaše pobuter lokalitete ko disavo pučipa sas dikhlo o baripe e lokalitetengoro thaj si khedime pobuter katar jekh evidento (adhinel katar o genj e informatengoro thaj lengere šajdipaskoro te oven dende e džovapia ke disave pučipa). Vaše kvantitativnikane variable sar so si o genj e Romengoro save si ko lokaliteto, genj e kherengoro thaj av. Ki interpretacia labarde si e maškarutne molipa (mediania) e procentipaskere e informatengere vašo sakova lokaliteto. Vaše nominalnikane thaj ordinalnikane variable, ane čipote kana ke disave pučipa e informantia den ververikane xramovipa, sas trubutno alusaripe e evidentoskoro savo si relevantno. Ane adala pučipa kerde si nekobor norme kana sas kerde e evidente:

- a/ Vaše lokalitete savenge si khedime evidente katar trin informante, sar relevantnikano evidento si lelo adava džovapi savo so dende duj katar trin informantia. Ko jekh pučipe te dende sa e trin džene ververikane džovapia (so sas xari situacie), ki intepretacia e evidentengiri sas dendi kategorija, „xemime“ thaj e interpetaciake vašo sakova lokaliteto sas vakerdo kaj sa e džovapia sas lele katar rig e informatengiri.
- b/ Vaše lokalitete savenge sas khedime evidente katar duj informantia, a lengere džovapia ko jekh pučipa sas ververikane, thaj adjaar sas dendi kategorija, „xemime“ thaj e interpetaciake vašo sakova lokaliteto sas vakerdo kaj sa e džovapia sas lele katar rig e informatengiri.

O anglorodljaripe lelja te ovel ko 25 majo thaj kerdilo dži o 10 juno 2017 berš. E dženja e timeskere pobutere rodljaripaskere nakhlipasa kerde e funkcie e koordinatorengere ko tereno vaše disave županie. E koordinatoria (von 10) sas len rola te činaven e butja save si sadane vaše terenikane rodljaripa (mapisti si misaleske arakhle e disperzirime lokalitete ane gava kote so sas identificirime sade jekh korkoripaskoro koncentririme than, ama na thaj disperzirime – misaleske Kotoriva, thaj e pučipa e trubutnipangoro vašo

mapiripe thaj lokalitete sas bičhalde e koordinatoreng), numaj thaj i rola e kontrolakiri thaj dikhipaskiri ikere vaj na sa e mapistia e xramome pučipa vašo pheripe e listengoro vašo xramovipe e manušengoro thaj e khedinengoro. E koordinatoria palo kerdo terenskiri buti, khedinde e pherde listen thaj leskere deipa thaj kerde kontrola thaj sajjjalipe e materialongoro.

3.2.2

Kvalitativno dimenzia e rodljaripaskiri

E evidente e kvalitativno prakritakoro sar so si xramovipe e relaciakoro Roma thaj na-Roma, o definiripe e trubutnipangoro e Romengoro ki nivela e regiakere thaj lokalno khedinengere vaj o bideipe e inkluzipaskoro e Romengoro je regiakere vaj lokalno khedina respasa te ovel šajutno xorikano dikhipe e perspektive e klidarde leutne thanengoro kana sas o rodljaripe khedime si e kvalitativnikane metodenca katar ekvaš-strukturirime intervjuia thaj fokus grupe. Intervjuirime sas sa adala prezententia katar e Roma save so kana sas o mapiripe detektirinde pes sar klidarde romane figure, džikaj e institucionalno leutne thanengere korkori e Roma pendžarde sar bare akteria, a phandle si e implementacija e Nacionalnikane strategiasa vašo inkluzipe.

Akate si bare džanlipastar te ovel vakerdo ano dureder teksto vaše prezententia katar relevantnikane institucie, vakeras vaše relevantno institucie save keren buti ki lokalno thaj županiakiri nivela, vaj pale vaše prezententia e lokalno/regionalno radžipe thaj e prezententia katar e putarde institucie klidarde vašo činavdipe e pharipangoro savenca khuven pe e Roma ki lokalno/regiakiri nivela. Ko adava, e murša labaras sar prezententia ke relevantnikane institucie. O termino „przentento“ anel manuše katar romani khedin save so i khedin dikhel sar klidardi figura. O termino, sar labaras le ano teksto, nanaj phandlo ki ekskluziva e Romenge alusarde ke garavde alusaripa vašo leipe than ano putardo dživdipe thaj vastaripe e lokalno butjenca. Thaj adjaar e „muršen dikhas generikane, thaj uzal so maškar e pučle sas autorizirime sar preperutne, thaj preperutnja katar e Roma.

EKVAŠ-STRUKTURIRIME INTERVJUJA

Ekvaš-strukturirime intervjuiripa si majšukar kana nanaj pobuter katar jekh šajdipe vašo lafikeripe diksasa thaj kaj pobuter intervjueria ka ikljoven ko tereno te kheden e evidente, so sas čipota ko akava rodljaripe. Thaj trubul te ovel vakerdo kaj i kvalitativno metoda del putarde pučipa vaše intervjueria thaj šaj te del lokhe, komparirime kvalitativno evidente. Klidardi karakteristika e ekvašstrukturirime intevjuengoro si kaj o intervjuero džal pali lista e pučipangiri thaj temengiri save so trubul te kerel kana si o lafikeripe, numaj thaj kana si telopučipa save so keren xoreder i terminirime tematikani resin kana ka ovel dikhlo kaj adava si trubutno.

Ano keripe e intervjeskoro lele si majxari duj manuša, preperutne katar e Roma, džikaj e aver manuša sas alusarde katar lengoro durudžipe/rola savi so keren sar: dizakoro čekatno vaj komunakoro čekatno; župano vaj teložupano, čekatno ko županiakoro vaj dizakoro ofiso, župniko, siklamvno/i thaj av.

Adjaar e kvantitativno rodljaripasa lele si 72 jekhina katar i lokalnikani korkoriradžin thaj 15 jekhina ki regionalnikani korkoriradžin, a sas planirime te oven intervjuirime 57 dizakerre čekatne; 34 prezententia katar o Centro vašo socialno, 69 prezententia e školengere savende džan e Roma, 9 prezententia ko Zavodo vašo butikeripe thaj 21 prezententia e sastipaskere instituciengoro.

FOKUS GRUPE

Premal e autoroja Skoko thaj Benković⁸⁴ e metode ke fokus grupe si kvalitativno forma e rodljaripaskoro savi so phandel grupakiri diskusia vaši dendi tema. Fundavno resipe ke fokus grupe si te vazdel xor diskusia savi so ka rodljarel e molipa thaj gindipa e pučlengere vašo disavo problemo vaj tema, vaj pale ka xaljoval thaj o džanipe, e pakjavipa thaj kultura savi so asarinel ke xošipa, poze thaj keripe buti e individuakiri. Džikaj e kvantitativnikane metodasa e anketiripaskiri e bare genjengoro e pučlengoro las i frekvencia e dende džovapengoro savenge trminirinen pe e pučle, ane fokus grupe uzal adaja fundavni informacia dikhas thaj soske e manušen isi pozitivno vaj negativno poza premal disavi tema.

E Fokus grupe si metoda e grupakere intervjuiripaskoro ano save e interakcie oven kerde ke nivelia e moderatorenge thaj, grupenge, grupengere dženenge, a savi so del dumo te ikljoval thaj pučarel informacie thaj te dikhel samasa e dizajnirime pučipa. O jekhipe e fokus grupengoro si ano kabilipe e generiripaskoro e evidentongoro save si bazirime ki sinergia e grupakere interakciakoro.

Anglo sa, i dinamikani prakrita e pučipangiri savi so del o moderatoro thaj korkoro o proceso e interakciakoro andre ani grupa producirinel verver nivelipa savi so but xari lel jekhdromeskere metode vašo khedipe informacie sar so si deletipe, ankete vaj pohari interaktivnikane tehnike e intervjuengoro. E metode e dikhipaskere thaj analize e informaciengere khedime kana si o ikeripe e fokusgrupengoro thaj i strategija e khedipaskiri e birigitne informaciengere si čekatne karakteristike e kredibilititeskoro adale preciznikane thaj labarde xaingakoro e informaciengiri. Thaj adžikerdo si kaj e grupakiri interakcija ka ovel pošukar ano buvljaripe e džovapengoro, aktivirindoj disave bistarde detale e nakhlipaskere thaj mukhle inhibiciengere, save so ka šaj ani disavi čipota te iranen e pučlen ko putaripe e informaciengoro. I metoda ke fokus grupe si adjaar komplementarnikani e ekvaš-strukturirime intervjuenca, a ko jekh ka osigurinen te oven sikavde thaj e pharipa inkluzipaskere e RNM-skiri ane sa e regije ko amalipnaskoro thaj politikano dživdipe moderirime ke debate maškar e klidarde figure, prezententia e relevantikane instituciengoro katar županiakoro niveliupe.

Kana sas o rodljaripe planirime sas 5 fokus grupe (klidarde na-romane figure katar županiakoro nivelo), kote sas participantia katar e trin pašutne županie (participantia save si katar putarde institucije thaj khedina save keren buti ke županie) lele than ke tematikane strukturirime debate vaše pučipa thaj pharipa e inkluzipaskoro e RNM ane sa e ranika ko amalnikano thaj politikano dživdipe thaj e trubutnipa e aktivipangoro te šaj adala

84 Skoko, B., Benković, V., "Znanstvena metoda fokus grupa – mogućnosti i načini primjene", *Politička misao*, god. 46, br. 3, 2009, str. 217-236.

pharipa te oven tiknjarde vaj nakhavde. Adjaar, sas planirime sakone katar 5 fokus grupe te len than dži 15 džene ki jekh fokus grupa premal akaja struktura (prezentento katar župania- župano thaj vaj teložupano, prezntento katar policiakiri vastarin; prezentento katar sastipaskiri institucia; prezntentia katar učeškolakere institucie; prezententia katar i juristika; butjarne ke selikane putarde škole). Adjaar si planirime kaj ane fokus grupe oven khedime gindipa katar 75 klidarde participantia katar županiakiri nivela.

TERENSKIRI REALIZACIA E KVALITATIVNIKANE RODLJARIPASKIRI

Kana sas o anglorodljaripe (majo thaj juno 2017) baxtagoralo si kerdo 41 intervju e prezententena katar RNM, džikaj e ekvaš strukturirime intervjuia sar klidarde figurenca – manuša katar RNM, thaj e manušenca katar e relevantikane institucie (dizakoro čekatno vaj komunakoro čekatno; župano vaj teložupano, čekatno ko županiakoro vaj dizakoro ofiso, župniko, siklamvno/i thaj av.) save so sas bare akteria pendžarde katar i rig e Romengiri kerde si komparativno e terenskere rodljaripanca (oktombar, novembar 2017).

Sa ko sa kerde si 141 ekvašstrukturirime intervjui thaj adava 30 e prezententena e centrongere vašo sociala, 53 e prezententena katar e fundavne škole, 15 katar e khera e sastipaskere, 8 e HZZ thaj 35 e prezententena katar e dizja thaj komune.

Sa ko sa e prezententena e Romengere si kerde 67 intervjuia, adalendar 53 murša thaj 14 džuvlja. Sahnno genj e participantengoro ko kvalitativnikano rodljaripe sas 281)savendar 67 sas klidarde romane figure, vaj pale prezententia katar Roma, džikaj 214 manuša katar relevantno institucie (141 manuša xorikane intervjuengoro thaj 73 manuša ke fokus grupe).

Kvalitativno evidente katar e klidarde manuša, prezententia ke relevantnikane institucie katar e županiakere nivelipa khedime si ko 7 fokus grupe.

Fokus grupe si kerde sar so avel:

- 1/ Vašo Grad Zagreb thaj Zagrebačka župania fokus grupa ikerdili ko 30. Oktombar thaj lele than 16 prezententia katar županiakiri nivela;
- 2/ Vaši Bjelovarsko-bilogorska, Virovitičko-podravska, Koprivničko-križevačka župania fokus grupa ikerdili ko 06 Novembar thaj lele than 11 prezententia katar županiakiri nivela;
- 3/ Vaši Brodsko-posavska thaj Sisačko-moslavačka župania fokus grupa ikerdili ko 08. Novembro thaj lele than 10 prezententia katar županiakiri nivela;
- 4/ Vaši Osječko-baranjska thaj Vukovarsko-srijemska župania fokus grupa ikerdili ko 09. Novembro thaj lele than 9 prezententia katar županiakiri nivela;
- 5/ Vaši Medjimurska thaj Varaždinska župania fokus grupa ikerdili ko 13. Novembro thaj lele than 14 prezententia katar županiakiri nivela;
- 6/ Vaši Karlovačka thaj Ličko-senjska župania fokus grupa ikerdili ko 16. Novembro thaj lele than 4 prezententia katar županiakiri nivela;
- 7/ Vaši Primorsko-goranska thaj Istarska župania fokus grupa ikerdili ko 17. Novembro thaj lele than 9 prezententia katar županiakiri nivela;

E participantia sas prezententia katar e županie Sudionici su bili predstavnici župania – župano thaj vaj teložupano, prezntento katar policiakiri vastarin; prezentento katar sastipaskiri institucia; prezntentia katar učeškolakere institucie; prezententia katar i juristika; butjarne ke selikane ko putarde škole. Lele than 73 džene.

STRUKTURA E PROTOKOLSKORO VAŠE INTERVIJUIA

Protokolo vaše prezententia ke relevantikane institucie ikerel sa 65 pučipa thaj telopučipa ane 10 čekatnipa save so džan pale ranika ko NSUR. Numaj, trubul te ovel vakerdo kaj e intervjueria kaj sa e pučipa na den sa e lafikerutnenge. Premal e ranika ko NSUR, pučipa katar e čekatnipa save so si ko lengoro keripe e butjakoro (adjaar si misal e ranikasa 2- sikljovipe kote so adala pučipa sas obligacime sade e direktorenge ke fundavne thaj maškarutne škola, katar i ranik 3- butikeripe numaj e HZZ-eske thaj av.) trubulas te oven pučle thaj adala save si prezententia katar e institucie, džikaj e aver manuša adala pučipa trubulas te oven pučle te si katar i NS thaj si vakerde sar čekatno prioriteto. Pučipa ane sa e ranika save so trubulas te oven end e dizakere čekatnenge, čekatnenge, lengere teločekatnenge thaj aver manušenge delegirime katar i rig e anutnengiri e decižengiri ki lokalnikani nivela (čekatne vaše amalnikane pučipa, vastarne vaši sociala thaj av.). Xulipaskere pučipa vaši relacia e romengiri thaj e butipaskiri, poizitivnikano phird, negativnikano trendo, čekatne prioritete vašo činavipe adale klidarde butjengoro vašo inkluzipe e RNM ano činavdipe lengere problemongoro) thaj e pučipa save so si katar institucionalnikano trujalipe vašo inkluzipe e Romengoro ki regiakiri thaj lokalno nivela sas dajtvime sa e pučleng.

O protokolo vaše prezententia e Romenge ikerelas 9 čekatnipa save so deletinen e ranika ki NSUR, dende čekatnipasa save so si phandle e čukaripaske e čhavenge thaj ternenge – sa ko sa deš čekatnipa. E prezntentia katar RNM denas džovapi ke pučipa sa e ranikendar, a adala pučipa sas 26. Uzal akala pučipa, o prokolo ikerelas thaj telopučipa, save so si dende ani čipota kana e lafikerutne na xalile e fundavne pučipa. O jekhto kotor sas phandlo e xramovipasa e manušengoro thaj romane khedinakoro, vaj pale o historikano aspekto e avipaskoro e Romengoro ko konkretikano lokaliteto thaj miškipe e manušengoro ane palune pandž berša; o aver kotor sas phandlo e sikljovipasa; o trinto kotor sas e butikeripasa thaj ekonomiakere dživdipasa, o štarto kotor sas o sastipaskoro arakhipe, o pandžto kotor katar sociala, o šovto kotor sas e terne thaj čhave, eftato kotor o thaneskoro lačhardipe, kheripe thaj arakhipe e trujalipaskoro, ofoto kotor sas o amalnikano thaj kulturakloro dživdipe, o enjato kotor ke statusnikane činavdipa, phagipe e diskriminaciakoro thaj arka ano realiziripe e xakongoro e Romengoro thaj o dešto kotor sas o molipe e prioritetenogoro save so trubul te oven činavde ani sakoja konkretikani khedin.

STRUKTURA PROTOKOLESKIRI VAŠE FOKUS GRUPE

E pučipa katar o protokolo vaše fokus grupe adjaar džanas katar o čekatnipe katar i NSUR. O protokolo vaše fokus grupe ikerelas sa ko sa 20 pučipa strukturirime ane 10 čekatnipa (9 ranika katar NSUR thaj šukaripe e čhavengoro thaj ternengoro). Sar thaj ani čipota e protokoleskiri vaše intervjuia, akale pučipanca, o protokolo ikerelas thaj e telo-

pučipa, save so sas dende ani čipota e lafikerutne te na xaljovena e fundavne pučipa.⁸⁵

O xulipaskoro kotor ikerelas pandž pučipa (jekh sar e xulipaskere pučipa vaše intervjuia e prezententca katar e relevantnikane institucie ki lokalno nivela) – xramovipe e relaciakoro e romane thaj butipaskere manušengoro, poizitivnikano phird, negativnikano trendo, čekatne prioritete vašo činavdipe thaj e klidarde butja vašo inkluzipe e RNM ano činavdipe lengere pharipangoro; o dujto kotor sas sikljovipe, trinto kotor sas e butikeripasa thaj ekonomiakere dživdipasa, o štarto kotor sas o sastipaskoro arakhipe, o pandžto kotor katar sociala, o šovto kotor sas e terne thaj čhave, eftato kotor o thaneskoro lačhardipe, kheripe thaj arakhipe e trujalipaskoro, ofoto kotor sas o amalnikano thaj kulturakloro dživdipe, o enjato kotor ke statusnikane činavdipa, phagipe e diskriminaciakoro thaj arka ano realiziripe e xakongoro e Romengoro thaj o agorutno kotor sas phandlo e institucionalnikane komunikaciasa thaj e pendžaripasa e nacionalnikane thaj aver dokumentongoro, a savo phandel thaj o arakhipe e Romengoro.

REALIZACIAKERE BUTJA E METODASA INTERVJU THAJ FOKUSA GRUPA

Sar resipe e khedipaskoro e evidentengoro, xorikane intervjuia kerde e prezententca ke jekhina e lokalnikane korkoriradžinakere, relevantnikane butjarnenca ke fundavne škole, kher e sastipaskere, butjarnenca ko HZZ thaj e centroja vašo sociala thaj e klidarde romane figura.

Thaj uzal so e but prezententia katar i lokalnikani korkoriradžin, škola, Centria vašo sociala thaj aver institucie save so si legarne e aktivipangere katar i nacionalnikani politika vašo inkluzipe e Romengoro, sas pobut fare kontaktirime thaj pendžarde e resipanca e kvalitetno rodljaripaskoro, numaj thaj e principonca ko šukarmarzipe thaj anonimipe, anglo e kerde intervjuia, sas čipote kana adala manuša na denas džovapipa e intervjuerenge thaj intervju ano vakerdo vaxt na sas kerdo. E sebepora adaleske sas ververikane: katar o bixaljovipa kote te arakhen pe thaj vaxt, dži sastipaskere problemia, dromaripe jekhfarestar, thaj ane xarutne čipote bideipe e džovapeskoro ko akharipe.

Sar i realizacia e xorikane intervjuenge thavdelas e kvantitativno terenskere rodljaripanca, sas xari vaxt vaše neve phandle lava thaj agordipe e intervjuengoro e definirime planosa ko kvalitetno rodljaripe. Jekh katar (baxtagoralo) mitigacijani strategija ane akala čipote sas o rudiipe e manušeskoro savesa kerdjovel intervju (misal čekatno e komunakoro) te kontaktirinel e manuše katar institucia kote nanaj o intervju kerdo te šaj te arakhel aver (ko than kana o manuš savesa sas vakerdo termino na sas ano vakerdo vaxt athe) vaj pale te ovel osigurime intervju e manušesa savesa phare avelas pe dži kontakto ko tereno (misal direktori ki škola). Ane sa e čipote kana sas asavko dendo dumo, o intervjuirime save so khedinde nakhlo vasteskoro butikeripe soske ovel kerdi buti thaj sar o intervju ovel kerdo, lošasa e rodljarnenge putarenas vudara so sas phandle vudara. Adjaar sa e intervjuia, premal o plano si baxtagorale kerde, disave sade ano aver termino kana sas planirime o lungipe e rodljaripaskoro.

⁸⁵ Sa ko sa, o protokolo vaše fokus grupe khedindas 53 pučipa thaj telopučipa.

E Fokus grupe (7 fokus grupe) thaj sa e ekvašstrukturirime intervuija si transkribirime, vaj pale katar o rikoredero čhivde ki xramomi vaj digitalnikani forma te šaj te avel pe ki analiza e lele informaciengiri. Ano resipe e analiyakoro e transkriptengoro e intervjuengoro thaj e fokus grupengoro e preyententenca katar Roma thaj e relevantno institucienca ki lokalno thaj upaniakiri nivela, kerdo si kodskoro lil savo si čhivdo ano MAXQDA – *Software for Qualitative and Mixed Method Research*, specializirime paketo vašo keripe buti e kvalitativno evidentonca. Ano adava programo si kerde e xorikane intervuija thaj e fokus grupe, vaj pale e kodiripa. O kodiripe e programoskoro kerda timo e ekspertengoro thaj ekspertengiri (a.v. koderia) anglederutne džanipasa ki realizacia thaj analiza e kvalitetno rodljaripaskoro, a save so angleder adava realizirinde anglederutne xorikane intervjuje ano akava rodljaripe.

Palo keripe e inicialnikane verziakoro e kodeskere planoskoro (ang. *code system*) vašo softverikano programo MAXQDA 18 realizirime si pilotiripe ano save disave koderonca⁸⁶ si ulavde e intervuija ke sa e županie ano misalipe, ko čhand kaj disavo kodero lel o intervju e Romenca thaj e relevantnikane institucienca. Vašo kotor e intervjuengoro sas ulavde dujokane, po duj koderia jekh čifti vašo kodiripe, kerdo si thaj molipe e razipaskoro maškar e koderia (ang. *intercoder agreement*). O molipe e razipaskoro maškar e koderia si kerdo ane procente e ikljovipaskoro katar jekh kodoja ano dokumento, so si jekh e merenca save so o kodilano plano si kerdo but buvles. O duripe maškar e procentipa džalas minilano katar 96,5 dži maksimalno 98,8 so vakerel vašo učo razipe maškar e koderia, vaj sa e koderia ko majbaro genj ko jekh čhand xaljojen e kodeskere planoja thaj e džovapia kodirinen ko jekh čhand. Adjaar, sa e koderia lele instrukcie te keren note vaše sa e pučipa save so sas pučle ano pilot kodiripe. Palo adava sas ikerdo evaluaciakoro bešipe saveste sas dikhle sa e note, kerde e finalnikane averdipa e kodeskere planoskere thaj e dokumentaciakoro (kodeskere lila thaj e aver pučipa).⁸⁷

3.2.3

Kvantitativno rodljaripe e metodasa anketa

Telo temelo e angleder sikljovde thaj prezentirime resipangoro o misalipe e Romengoro thaj e aver phare resle minoritetnikane khedipangoro,⁸⁸ ano akava rodljaripe ani kvantitativnikani traka si kerde e kombinacie e ververikane resipangoro save so si labarde ane anglederutne rodljaripa te šaj te ovel šajutno o leipe e reprezentativnikane misalengoro kori e Roma ani Republika Hrvatska.

⁸⁶ Koderia si ekspertia saven isi džanipe ani buti e softverosa MAXQDA thaj nakhle i edukacia thaj o pilotiripe sar so sas šajutno ano kodiripe jekhe programoskoro.

⁸⁷ Kodeskoro lil sikavel sikavkerel e kodeskoro sistemo e avere notenca thaj definicienca.

⁸⁸ Studia UNPD, Sundaleskiri banka thaj EU komisija katar 2011 berš (Ivanov et al., 2012), rodljaripe EU MIDIS I katar2008 berš (FRA, 2009a) thaj rodljaripe MIDIS II katar2016 berš (FRA, 2016a thaj FRA, 2016b).

Ivanovthaj aver⁸⁹ vakeren adaleske, ano praktikano dikhipe, vaši kombinacia e ekster-nikane identifikaciakoro thaj korkoriidentifikaciakoro. Vašo trubutnipe akale rodljaripa-skoro si kerdo jekh tipo e kombinaciakoro savi so phandel trin faze e identifikaciakoro e preperutnengiri e Romengiri: eksterno identifikacia, interno identifikacia lokalno eksper-tongiri thaj ko agor, korkoriidentifikacia.

Eksterno identifikacia

Eksterno identifikacia si kerdi ko šird e rodljaripaskoro. Ano anglorodljaripe cidel pe e evidentenca katar o Xramovipe so sas 2011 berš ko so ovel dikhlo o lelpe than e preperut-nengoro e Romengoro ke disave županie. Adaleske so voj dajandinel pe ko Xramovipe e manušengoro, akaja širdutni faza e definiripaskiri e populaciakiri e rodljaripaskiri sikavel eksternikani identifikaci e Romengiri. Uzal adava so o xramovipe e manušengoro dajandi-nel pe ko korkoro vakeripe vaši lengiri etnikani preperin, sadane ovel gindime kaj o xra-movipe e manušengoro si teleder katar o genj e Romengoro adaleske so i them len kerel thaj e Roma si samale ano ulavdipe e informaciengoro adaleske so isi len negativnikane eksper-ience ano nakhlipa.⁹⁰

Interno identifikacia e lokalno ekspertengiri

Sar so si vakerdo ano xramovipe e aktivipangoro ko anglorodljaripe, e klidarde romane figure ane trin rote e konsultaciengere moljarkerde kon si e Roma, save lokaciende si thaj kobor si lengoro genj. Akaja faza e definiripaskiri e manušengiri šaj te vakeras kaj si interno identifikacia e lokalno ekspertengiri. Labaras o termino, „interna“ adaleske so e Roma identificirinen e Romen.

Ani akaja faza e identifikaciakiri e Roma ani RH si identificirime thaj ane lokalitete ano save premal i interno identifikacia e lokalno ekspertengiri dživdinen bideklaririme Roma. Thaj uzal akala lokalitete si thaj o mapiripe, von na sas involvirime ano primarnikano misalipe vašo kvantitativno rodljaripe adaleske so angleder adava si zurarde manuša ano khedina save so nanaj te oven xošime e kriteriumesa e korkoriidentifikaciakoro.

Korkoriidentifikacia

E rodljaripaskiri traka e kerde metodasa anketa sikavel thaj i trinto thaj paluni faza ko definiripe e populaciakoro e rodljaripaskiri. Ko alusaripe e pučlengoro kerdo si thaj resipe e korkoriidentifikaciakoro, thaj adava premal i studia katar UNDP. Sundaleskiri banka

89 Ivanov, A, Kling, J. i Kagin, J., Integrated household survey among Roma populations: one possible approach to sampling in the UNDP-World Bank-EC Regional Roma Survey 2011. Roma Inclusion Working Papers, Bratislava, United Nations Development Programme, 2012

90 Dikh msl. Pokos, N., „Demografska analiza Roma na temelju statističkih podataka“, u Štambuk, M.(ur.), *Kako žive hrvatski Romi*, Institut društvenih znanosti Ivo Pilar, Zagreb, 2015. i Ivanov, A., Keller, S., i Till-Tentschert, U., *Roma Poverty and Deprivation: The Need for Multidimensional Anti-Poverty Measures*, Oxford, Oxford Poverty & Human Development Initiative, 2015.

thaj EU komisija katar 2011 berš e pučipasa: „Keras rodljaripe maškar e Roma. Isi tumare kheripaste Roma? Mangen te oven intervjuirime?“. Ko akava čhand e evidente khedime e anketasa reprezentirinen e identifiukime Romen ane eksternikane geografikane regie ki RH thaj ko internikane (katar rig e romane klidarde figurengiri) alusarde ke lokalitete.

GEOGRAFIKANO UČHARIPE THAJ PERVAZO E MISALESKORO

Geografikano učharipe e studiakoro si phandlo e definiciasa e populaciakoro ano anglorodljaripe. Sar si vakerdo, o anglorodljaripe si kerdo ane 15 županie ki RH save so sas alusarde ko temelo e duje kriteriumengoro:

- 1/ županie ane save isi jekh vaj bareder genj e Ropmengoro katar o nacionalno (0,4%) – a.v. županie uče genjesa e Romengor
- 2/ županie ane save o genj e Romengoro si tikneder katar o nacionalno, numaj si zurardo kaj isi numaj jekh lokaliteto ano savo dživdinen pobuter katar 30 Roma. Te šaj te dikhoval i populacia e anglorodljaripasa si terminirime i populacia e kvantitativno rodljaripasa thaj definirime akale misalesa, phandlo thaj džipherdo kriteriumo, a adava si o ikljovipe e lokaliteteskoro ane save dživdinen bideklaririme Roma.⁹¹

E tabele 2 thaj 3 sikaven mediapano⁹² e molipangoro e genjengoro e kheripangoro savende dživdinen Roma, katar sa e dživdutne Roma thaj genj e Romengoro ano beršipe 16+, ko temelo e evidentongoro e khedime anglorodljaripaskoro. Ani tabela 2 si dende thaj e lokalitete saven isi bideklaririmi romani populacia save si mapirime e anglorodljaripasa, džikaj e Tabela 3 sikavel o molipe e bareder populaciakoro kerdo anketikane rodljaripasa.

TABELA 2: MOLIFE E GENJESKORO E ROMENGORO THAJ ROMANE KHERIPANGORO PREMAL E ŽUPANIE KO TEMELO E ANGLORODLJARIPASKORO (MEDIAN MOLIPA) - SA MAPIRIME LOKALITETE

		MOLIFE E MAPIRIME POPULACIAKORO			
	ŽUPANIA	GENJ MAPIRIME LOKALITETENGORO	GENJ E ROMANE KHERENGORO	SA ROMA	GENJ E ROMENGORO 16+
1	Bjelovarsko-bilogorska	10	262	1465	592
2	Brodsko-posavska	6	271	1919	800

91 Ko temelo e lafikeripaskoro e lokalno ekspertonaca zurardo si kaj isi bideklaririme Roma thaj si ane lokacie: 1) Kloštar Podravski (365 manuša katar RNM, 59 kheripa, disperzirimo lokaliteto, Koprivničko-križevačka župania); 2) Karlovac - Orlovac (240 manuša katar RNM, 54 kheripa, koncentririmo lokaliteto, Karlovačka župania); 3) Karlovac - Popović brdo (32 manuša katar RNM, 9 kheripa, koncentririme lokaliteto, Karlovačka županja); 4) Doljani (60 manuša katar RNM, 12 kheripa, koncentririme lokaliteto, Ličko-senjska župania); 5) Vrhovine (26 manuša katar RNM, 4 kheripa, koncentririme lokaliteto, Ličko-senjska župania); 6) Pitomača (1315 manuša katar RNM, 325 kheripa, disperzirimo lokaliteto, Virovitičko-podravška župania). E vakerde lokacie adaleske nanaj dende ano primarno plano e misalipaskoro.

92 Sakone lokalitetoske si rodime molipa katar 3 verver informantia. Adaleske so e molipa e ververikane informatengoro sas aver kerde si mediapan molipa vašo sakova lokaliteto ulavde. Median si alusardi sar napi e centralnikane tendenciasa savi so si e binormirime distribuciasa e evidentongoro (asimetrikane, adalenge save so našen katar e normalnikane distribucie), xari si xošinkerdi ke estremnikane molipa, thaj ano akava čipotipe si pošukar napi katar i centralnikani tendencia katar o asimetrikano maškaripe.

MOLIFE E MAPIRIME POPULACIAKORO					
ŽUPANIA	GENJ MAPIRIME LOKALITETEN- GORO	GENJ E ROMANE KHERENGORO	SA ROMA	GENJ E ROMENGORO 16+	
3	Grad Zagreb	31	516	3299	1911
4	Istarska	6	112	933	282
5	Karlovačka	2	63	272	132
6	Koprivničko-križevačka	11	237	1555	640
7	Ličko-senjska	2	16	86	53
8	Međimurska	14	1364	6368	2808
9	Osječko-baranjska	17	493	1973	967
10	Primorsko-goranska	9	281	1389	587
11	Sisačko-moslavačka	11	414	2190	936
12	Varaždinska	7	183	1270	766
13	Virovitičko-podravska	1	325	1315	875
14	Vukovarsko-srijemska	2	26	250	116
15	Zagrebačka	5	39	240	139
	SA	134	4.599	24.524	11.604

Sar dikhovel katar Tabela 2, premal e evidente katar e anglorodljaripe ane 134 mapirime lokalitete ane 15 županie ani Republika Hrvatska dživdinen sa 24.524 Roma (median molife e informantengiri) (lendar 11.604 ano berša 16 berša thaj phureder) sa 4.599 kheripa.

Palo ikaldipe e lokalitetengoro savendar ano anglorodljaripe sas lele e informacie kaj lende dživdinen bideklaririme Roma, avilam dži evidente sikavde ani Tabela 3, savi so ano akava rodjlaripe si baza vaši konstrukcia vašo kvantitativno rodjlaripe e metodasa anketa.

TABELA 3. MOLIFE E ROMENGORO THAJ E ROMANE KHERIPANGORO PREMAL I ŽUPANIA THAJ E ROMANE KHERIPANGORO KO TEMELO E ANGLORODLJARIPASKORO (MEDIAN MOLIPA) - BIZO LOKALITETE E BIDEKLARIRIME ROMENCA

MOLIFE E POPULACIAKORO VAŠO KVANTITATIVNO RODLJARIFE					
ŽUPANIA	GENJ MAPIRIME LOKALITETENGORO (BIDEKLARIRIME EKSKLUZIME)	GENJ E ROMANE KHERIPAN- GORO	SA ROMA	ROMA 16+	
1	Bjelovarsko-bilogorska	10	262	1465	592
2	Brodsko-posavska	6	271	1919	800
3	Grad Zagreb	31	516	3299	1911
4	Istarska	6	112	933	282
5	Karlovačka	BIDEKLARIRIME			
6	Koprivničko-križevačka	10	178	1190	518
7	Ličko-senjska	BIDEKLARIRIME			
8	Međimurska	14	1364	6368	2808
9	Osječko-baranjska	17	493	1973	967
10	Primorsko-goranska	9	281	1389	587

MOLIFE I POPULACIAKORO VAŠO KVANTITATIVNO RODLJARIFE					
	ŽUPANIA	GENJ MAPIRIME LOKALITETENGORO (BIDEKLARIRIME EKSKLUZIME)	GENJ E ROMANE KHERIPAN- GORO	SA ROMA	ROMA 16+
11	Sisačko-moslavačka	11	414	2190	936
12	Varaždinska	7	183	1270	766
13	Virovitičko-podravaska	BIDEKLARIRIME			
14	Vukovarsko-srijemska	2	26	250	116
15	Zagrebačka	5	39	240	139
	SA	128	4.139	22.486	10.422

O, kvantitativno rodljarife si kerdo palo misalife e lokaliteteskoru ke 12 županije ki RH, savende dživdinen 30 vaj pobuter katar RNM. O pervazo e misalipaskoro astarel 128 lokalitete savende ane 4.139 romane kheripa dživdinen sa 22.486 pripadnika RNM, lendar 10.422 si dži ko 16 berš vaj phureder. O xramovipe e lokaliteteskoru savo so avel saikerel e khedimen ane konsultacie e klidarde trakenca ani jekhto fza e anglorodljaripaskere (e respasa ki interno identifikacia) save so na sikaven sakana e oficialnikane lokalitete/ maxale/pašogava.

Bjelovarsko-bilogorska županija:

Bjelovar, Šandrovac – Lasovac, Štefanje – Narta, Grubišino polje – Stalovica, Veliki Grđevac - Veliki Grđevac, Končanica, Veliki Grđevac - Gornja Kovačica, Garešnica - Veliki Pašijan thaj Bjelovar – Gudovac

Brodsko-posavska županija:

Slavonski Brod – Rimac, Slavonski Brod - Jelas/Krajiška, Slavonski Brod - Klis + Gornja Vrba + Livada, Vrpolje, Nova Gradiška – Bedem, Nova Gradiška – Gaj.

Ani Istarska županija:

Pula - Barake naselje, Pula, Umag, Ližnjan Jadreški, Medulin – Vinkuran i Vodnjan.

Koprivničko-križevačka županija:

Drnje – Botovo, Peteranec, Hlebine, Đurđevac – Stiska, Hlebine - Gabajeva Greda, Novigrad Podravski Vlaislav, Virje, Peteranec – Sigetec, Koprivnica - Žlebice - Koprivnička Reka thaj Koprivnica – Herešin,

Medjimurska županija:

Pribislavec, Nedelišće - Gornji Kuršanec, Orehovica 2, Dravska ulica, Kotoriba – disperzirano, Kotoriba - Vrtno naselje, Domašinec – Kvitrovec, Nedelišće – Trnovec, Goričan, Mursko Središće – Sitnice, Čakovec – Kuršanec, Orehovica, Podturen, Nedelišće - Parag I i Parag II i Mala Subotica – Piškorovec.

Osječko- baranjska županija:

Belišće, Kneževi Vinogradi, Beli Manastir – Rupa, Beli Manastir – Palača, Beli Manastir – integrirano, Jagodnjak – Bolman, Torjanci – naselje,

Torjanci – selo, Belišće – Bistrinci, Donji Miholjac, Valpovo, Podgorač, Darda, Bilje i Vardarac, Osijek, Jagodnjak thaj Popovac.

Primorsko-goranska župania:

Rijeka - disperzirano, Rijeka – Pehlin / Rujevica i Plasi, Crikvenica - Vinodolska 22, Novi Vinodolski - Ulica Krase, Čabar – Tršće, Rijeka - Škurinje - Mihačeva Draga, Rijeka – Drenova, Brod na kupi / Delnice, Dedin thaj Omišalj.

Sisačko-moslavačka župania:

Petrijnja, Popovača – grad, Popovača – Gračenica, Glina, Sisak - Capraške poljane, Sisak - Nikola Tesla/Radonja, Sisak – Centar, Sisak – Palanjek, Velika Ludina / Vidrenjak, Novska thaj Kutina.

Vukovarsko-srijemska župania:

Vukovar thaj Vinkovci.

Varaždinska župania:

Cestica, Petrijanec, Varaždin - Štosov Trg, Ludbreg - Ivana Gundulića 44, Ludbreg - Ludbreški vinogradi, Karlovac Ludbreški thaj Županec

Grad Zagreb:

Sesvete (Staro Brestje, Sesevetska Sopnica, Dumovec, Novi Jelkovec, Novo Brestje), Gornja Dubrava (Dubec, Poljanice), Donja Dubrava (Donja Dubrava, 7. Retkovec, Vukomerec), Peščenica Žitnjak (Ferenčica, Ferenčica / Donje Svetice, Livadarski put / odvojak, Livadice, Borongaj, Savica Šanci, Folnegovićevo naselje, Resnik, Kozari Put, Petruševac, Žitnjak, Trnava), Savica Šanci / iza Toplane, Struge, Vrtni put, Trešnjevka Sjever, Trnje – Heinzelova, Plinarsko naselje, Novi Zagreb Zapad (Botinec, Sveta Klara) thaj Podsused Vrapče – Vučak.

Zagrebačka župania:

Rugvica, Orle, Velika Mlaka, Dugo Selo – centar thaj Ivanić Grad – Jalševac.

Thaj adjaar trubul te ovel vakerdo kaj i populacia si anketime rodljardi thaj si buvleder katar adala so si kerde e rodljaripanca e Romenge ani Hrvatska. Misaleske, UNDP labarel o nacionalnikano procentipe e genjeskoro e romengoro sar kriteriumo vaši definicia e populaciakiri, džikaj ano akava rodljaripe si involvirime thaj džipherde županie e Romengoro save si poxari katar nacionalno procentipe.

O anglogidnipe savi so vakerel o Ivanov thaj aver (2012) kaj e evidente katar o xramovipe e populaciakoro adekvatikane xramonel i strukturnikani thaj teritorialnikani distribucia e Romengiri, ko so ano xramovipe e populaciakoro e Romen definirinel interno identifikacija e lokalno ekspertenca katar kriterium 3o thaj pobuter Roma ko jekh lokaliteto, sikavel i komparacia e evidentengiri khedime ano anglorodljaripe thaj Xramovipe e populaciakoro katar 2011 sikavde ano Grafikono 1.

GRAFIKONO 1: KOMPARACIA E EVIDENTONGIRI KHEDIME E ANGLORODLJARIPASA (2017) THAJ E XRAMOVIPASA E POPULACIAKORO 2011

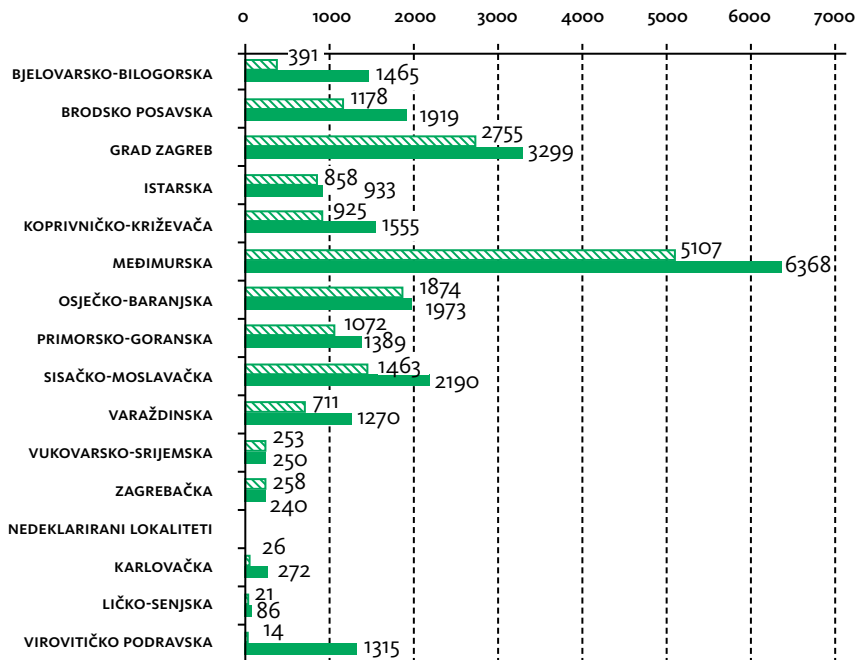

 IZVOR: POPIS STANOVNIŠTVA 2011.

 IZVOR: PREDISTRAŽIVANJE (2017.) S NEDEKLARIRANIMA

Numaj e geografikane, ko koncipiripe e metodologiakoro e rodljaripaskoro ano dikhipe si lelo thaj o vaxtikano pervazo e realiziripaskoro e rodljaripaskoro thaj adava ano dujikano dikhipe.

Sar jekhto, e dikipasa ane evidente katar o 2001 thaj 2011 berš isi baripe e evidentirime romane populaciakoro ani RH (katar 9463 ano 2001 ko 16975 ano 2011). Te ovel kerdo o rodljaripe ano šov masekia palo realiziripe e Xramovipaskroo e populaciakoro, a te ovel lelo ki baza ano širdutno phird e definiaciakoro e populaciakoro pesa sigurniakne cxidel thaj e rizike thaj e disrepance kerde ane bare vaxtikane xevipasa.

I temporalnikani dimenzia si bari e dikipaske ke beršeskere vaj sezonakere fluktuacie e populaciakere. E Roma ko thavdipe e nilajeskere masekongoro ano baro genj tiknevaxteske migririnen ane uzal derjavakere thana ani RH te šaj te keren buti sar sezonakere butjarne⁹³. Adaleske gelo pe ko našipe te na oven kerde e anetikane rodljaripaskoro ko thavdipe e nilajeskere masekongoro, thaj si planirime vašo palonilajske (oktombar thaj novembar 2017).

⁹³ So kana sas e konsultacie vakerde amenge e romane mediatoria ano anglorodljaripe ko kontinentalno kotor e RH.

Kana si kerdo o konstriripe e reprezentativnikane misaleskoro ko dikhipi si lele sa e relevantno aspektongoro ko formiripe e lengoro. O tipo sas dujetapikano proporcionalnikano stratificirime probabilistikano misal uzal i kontrola e kvotakoro e pučlengoro palo berša thaj polo.

O pobuter etapengoro misalipe anel thaj labaripe e ververikane metodengoro e misalipaskoro savenca avel dži agoralo alusaripe e pučljarnengoro averkerindoj ane etape i definicia e misalipaskiri. Jekhto nivelipe si o stratificiripe prema i župania. Adava anel planirime leipe than e misalime romane kheripangoro ani sakoja katar 12 selektirime županie thaj sas jekh e romane kheripangiri ane ulavde županie ano sahno genj e romane kheripangoro ke sa e 12 županie jekhethane (premal e evidente katar o anglorodljaripe). Ano plano e misalipaskoro cxidel pe e planirime baripasa e misalipeskoro katar 1505 romane khera, I dujto nivela si stratificiripe premal o lokaliteto savende dživdinen e Roma. Adava anel kaj o planirime kotor e misalime romane kheripangoro ko sakova lokaliteto si jekh e romane kherenca ano ulavdo lokaliteto ano sahno genj e romane kheripangoro sa e lokalitetengoro jekhethane ane ulavde županie.

Adjaar, ko formiripe e misalskoro lel pe thaj ko dikhipi e ulavdipe ke but thana e Romenogoro andre ano lokaliteto, berša thaj polo e romane populaciakoro. Jekh katar e šukar butja ke stratificirime misalipa si te anel ververikane tehniko e misalipaskere ke disave stratumia save adhinen katar specifike disave stratumeskere (Milas, 2009:420). Adaleske e tehniko e misalipaskere e romane kheripaskere si ververikane thaj adhinen katar o tipo e ulavde lokaliteteskoro, ko so sa e lokalitetia, ko temelo e evidentongoro katar o anglorodljaripe, klasificirime si vaj koncentririme⁹⁴ vaj sar disperzirime lokalitete.

TABELA 4. GENJ E STRATUMENGORO ANO MISALIFE E KVANTITATIVNIKANE RODLJARIPASKERE PREMAL O TIPO E LOKALITETSKORO THAJ ŽUPANI AKORO (EVIDENTE KATAR BAZA E ANGLORODLJARIPASKIRI)

		KONCENTRIRIME LOKALITETE	DISPERZIRIME LOKALITETE
1	Bjelovarsko-bilogorska	2	8
2	Brodsko-posavska	4	2
3	Grad Zagreb	4	8 (27 LOKALITETE ULAVDE ANE 8 DIZAKERE KVARTIA)
4	Istarska	1	5
5	Koprivničko-križevačka	5	5
6	Međimurska	10	4
7	Osječko-baranjska	10	7
8	Primorsko-goranska	9	0
9	Sisačko-moslavačka	8	3

94 Ane koncentririme lokalitete si phandle trin tipoja premal i klasifikacia ano anglorodljaripe: koncentririme korkorutne kupatnja, koncentririme avraldizakere kupatnja thaj koncentririme kupatnja ani diz vaj gav.

10	Varaždinska	6	1
11	Vukovarsko-srijemska	0	2
12	Zagrebačka	1	4
	SA	60	49

Te šaj te ovel reprezentativnipe ko misalipe, o alusaripe e manušengoro ko rodljaripe sas bazirime ke duj nivelipa e čipotime misalipaskoro e fundavne jekhinengoro ko misalipe: jekhto digro e misalipaskoro sas phandlo e romane kheripanca, a o dujto nivelipe e misalipaskoro ko alusaripe e džengoro ano kher, vaj manuša save ka oven anketirime.

ALUSARIPE E ROMANE KHERENGORO

O jekhto digro e misalipaskoro (alusaripe e romane kherengoro) sas ververikano ane koncentririme thaj disperzirime lokalitete.

Ane koncentririme lokalitete vašo alusaripe e kheripangoro sar fundavni jekhin e misalipaskiri labardi si i metoda ko čipotime phird intervalosa e misalipaskoro jekhalo ko duj. O intervalo duj si lelo vašo trubutnipe e autoriziripasa ko relativnikano baro kotor e kheripaskoro ano misal (paše jekh trintorin). Thaj uzal so e anglederutne rodljaripa sikavde kaj ani Hrvatska o digro e responzivnipaskoro e Romengoro ko leipe than ane ankete si but baro (trujal 90%), ko akava čhand amen mukhljam but thanipe e biplanirime naresponzivnipaskoro jekhe širdutne nuktasa palo stratumo (lokaliteto) te kerel trubutno genj e anketengoro ane romane kheripa. Ko temelo e evidentongoro khedime ano anglorodljaripe, koncentririme si palo lokaliteto sa ko sa 6o.

Ane disperzirime lokalitete, palo misalipe savo so sas ane dizakere/metropolitane thana si labardo o rodljaripe EU MIDIS (2008), labardo si keripe buti katar čipotime phirdipe e misalipaskoro jekhvalo ko pandž, dende dumesa e metodasa fokusirime xramovipasa.

Ane disperzirime lokalitete, ano sakova stratumo si kerdi širdutni nukta (adresa) e čipotime phirdakoro. O genj e širdutne nuktengoro sakone stratumeske sas terminirime. I širdutno adresa ano sakova stratumo si alusardi si katar e trin čhania, thaj sas adhinali katar e evidente save so si khedime e anglorodljaripe vašo sako lokaliteto.

- 1/ Katar anglorodljaripe sar so sas pendžardo sas pobuter durustane adrese andre ano jekh stratumo saveste dživdinen e manuša katar RNM, leli si i adresa savi so sas pendžardi maškar e romane adrese ano adva startumo.
- 2/ Te si disave stratumeske pendžardi numaj jekh adresa, o anketaro sas bičhaldo ki adaja adresa.
- 3/ Te si disavo stratumeske bipendžardi nijekh adresa, numaj sade anav e vulicakoro, vašo startuni adresa si alusardo o kherikano genj ani adaja vulica.

Ane sa e trin čipote, palo kontaktiripe e kheripangoro ki jekhto adresa, o anketaro palo norme katar phiripe e normasa dahinalo vast thaj sako pandžto kherikani jekhin džalas o phiripe. I metoda e phiripaskiri ane disperzirime lokalitete sas dende dumesa e metodasa palo fokusikano xramovipe. Adava anel kaj o anketaro ano leskoro kher saveste avilo ko kontakto e manušesa saveske vakerda kaj nanaj Rom, pučlja:

- a/ te si ano kotor e dizakoro/thaneskoro ano save si e familiakere khera: Dživdinel disavo manuš duje kherendar bajan vaj duj khera dahin a si katar i romani familia?
- b/ te si ani baribina: se nalazio u stambennoj zgradi: Dživdinel disavo manuš duje apartmanondar bajan vaj duj apartmanondar dahin, vaj sui upre vaj tele tumendar, a si katar i romani familia?

Ani čipota kana sas negativno džovapesa, o anketaro džalas dureder palo alusaripe ani pandžto baribina genjdoj adalen so nanaj romane familienca.

Ani čipota kana sas pozitivno vakeripe, o anketaro, džalas ke adrese savenge leljas informacie kaj adari dživdinel i romani familia thaj zumavdas pe te pučel len. Palo adava džalas ano dureder alusaripe e kheripangoro saveste cxidinda ani pandžto jekhin genjdoj adalendar savenge so džanlja kaj adari dživdinen (bizo te ovel dikhlo si vaj na ano adava kher kerdo anketiripe).

Grad Zagreb, ano savo uzal e evidente katar angloroldjaripe si zurarde 27 disperzirime lokalitete, ulavdo si ko tikno genj e jekhinengoro premal e dizakere kvartia ko so e 27 disperzirime lokalitete si ane 7 dizakere kvartia. Ano Grad Zagreb si dizakere kvartia ane save si e disperzirime lokalitete savende dživdinen Roma thaj si ulavde stratumia.⁹⁵

E disperzirime lokalitete ane aver županie (numaj ano Grad Zagreb) kerenas ulavde stratumia. Premal e evidente e rodljaripaskere, sas 41. Kana si dende thaj efa stratumia katar Grad Zagreb, o misalipe e disperzirime lokalitetengoro si planirimo ko sa 48 stratumia.

ALUSARIPE E DŽENESKORO KO KHERIPE

Dujto digro ko misalipe (alusaripe e romane kheripaskoro ano beršipe katar 16 vaj phureder) sas jekh thaj ane koncentririme thaj ane disperzirime lokalitete thaj sas temelo ki tehniko jekhto biande diveskoro uzal o kvotakoro alusaripe polo thaj berša. Adava anel kaj pali tehniko e jekhtobiande diveskiri ulavde kvote (polo thaj berša) ki disavi lokacia si pherde, e anketaria ane avutne phirda rodinde numaj pučlen vaše kvote so na sas pherde. Te avilo dži adava te ovel pobuter džene e kriteriumenca katar bipherde kvote, pale sas leli i tehniko jekhto biando dive. E kvote premal polo thaj berša konstruirime si ko temelo e evidentongoro khedime ano angloroldjaripe. E pučle premal e berša klasificirime si ano trin grupe: 16-30 b., 31-65 b. Thaj phureder katar 65 b. Andre ke akala grupe, anglodikhlo si te ovel jekhajekhipe ko leipe than thaj murša thaj džuvlja.

E fundavne jekhina ko misalipe ano anketikano rodljaripe si akala:

- / Ano jekhto digro e misalipaskoro fundavne si e jekhina so si e romane kheripanca.
- / Ano dujto digro e misalipaskoro fundavne jekhina si e džene e kheripaskre katar 16 berša vaj phurder premal i tehniko jekhto biando berš ko kvotakoro alusaripe premal o polo thaj berša.

95 Lokalitete andre ano Grad Zagreb savende dživdinen e Roma, a save nanaj disperzirime, sas genjde ane koncentririme lokalitete ko akava misalipe. Von si misalde sar ulavde stratumia, jekhajekh e misalipasa ane koncentririme lokalitete.

I realizacija e kvantitativno terenskere rodljaripaskoro sas kerdi katar 23. Oktombar dži o 7. novembar 2017. O rodljaripe si kerdo ane 72 jekhina e lokalnikane korkoriradžinaker, vaj ane dizja thaj komune, save so e anglorodljaripasa si detektirime sar adala ane save dživdinen 30 vaj pobuter preperutne e Romengere. O khedipe e kvantitativno sikavutnengoro si kerdo ko 37,5% kheripa ano anglorodljaripe, vaj ano apsolutikani suma ane 1,550 kheripa.

STRUKTURA E ANKETIKANE PUČLJARIPASKORO

E anketakoro pučljaripe si konstruirime saikerinasa savi so deletinel e ranika ko NSUR thaj dende dumesa leskeresa šaj te oven kerde e specifikane rodljaripaskere resipa. Ki konstrukcija e anketikane pučljaripaskoro konsultirime si e napiengere instrumente katar UNDP/Sundaleskiri banka/EK katar 2011 b.,⁹⁶ rodljaripe e Instituteskoro vaše amalnikane džantripa Ivo Pilar katar 2004 b.,⁹⁷ rodljaripe EU MIDIS II katar 2016 b.⁹⁸ thaj rodljaripa e Ofiseskoro katar i selikani juristikani arakhni katar 2016 b.⁹⁹

Sas duj verzije ko anketikano pučlharipe, a.v. A thaj B verzija.

A verzija e anketikane pučljaripaskoro si kerdi katar e duj kotora save so si e pučleng. Ano jekhto kotor si dende pučipa vašo kheripe ano savo o pučlo dživdinel, sar so si vašo sahno genj thaj struktura e džengeniri ko kheripe, isipaskoro statuso thaj isipe e disave isipangoro ano kheripe, sahibipe thaj legalizacia e kherengiri, šartia e dživdipaskere ano kher thaj ano trujalipe, e probleme thaj e trubutnipa ke butja ano kheripe, labaripe e socialakoro thaj e servisengoro, katar si lenge e love dživdipaske thaj xardžipa e kheripaskere thaj av.

O dujto kotor katar A verzija e anketikane pučljaripaskoro si phandli e profilosa e džengenoro ano kheripe, a sas les nekobor sastina save so si verver pale teme thaj palo berša e kherutnengere save si phandle e pučipanca. O pučipa ano adava kotor e kheripaskoro, lengoro sastipaskoro statuso, ververikane specifike e sikljovipaskere thaj aspekte e eksperiencaker ano kurko e butjakoro.

B verzija e anketakere pučljaripaskoro sas kerdi katar e trinb čekatne kotora save so si dende e pučleng. O jekhto kotor sas jekh adalesa ki A verzija thaj sas phandlo e specifika e kheripaskere ano savo o pučlo dživdinel. O dujto kotor e B verziakoro sas les jekhinali stuktura, teme thaj ničipe e pučipangoro sar thaj ani A verzija e anketikane pučipaskiri, numaj e pučipa na sas phandle sa e dženenca ko kher, numaj majbut ko čipotime

⁹⁶ Bagić, D., Burić, I., Dobročić, I., Potočnik, D., i Zrinščak, S., *Romska svakodnevica u Hrvatskoj: prepreke i mogućnosti za promjene*, UNDP, UNHCR i UNICEF, 2014. i European Union Agency for Fundamental Rights (FRA), *EU-MIDIS Technical Report. Methodology, Sampling and Fieldwork*, 2009. <http://fra.europa.eu/en/survey/2012/eu-midis-european-union-minorities-and-discrimination-survey> (21.5.2018.)

⁹⁷ Štambuk, M., *Kako žive hrvatski Romi*, Zagreb, Institut društvenih znanosti Ivo Pilar, 2005

⁹⁸ European Union Agency for Fundamental Rights (FRA) *Second European Union Minorities and Discrimination Survey (EU-MIDIS II): Background note on survey methodology*, 2016.

⁹⁹ Ured pučke pravobraniteljice (ur.), *Istraživanje o stavovima i razini svijesti o diskriminaciji i pojavnim oblicima diskriminacije 2016*, Pučki pravobranitelj i Centar za mirovne studije, 2016., <http://ombudsman.hr/attachments/article/1147/Istra%C5%BEivanje%20-%20diskriminacija%202016.pdf> (23.5.2018.)

alusaripe e pučlengoro. Ki relacia e A verzia e anketakoro, akate si mukhle numaj e pučipa so sas phandle e čhavenca save sas terneder katar 7 berš.

Vašo ververipe katar A verzia, i B verzia e anketikane pučljaripaskiri sas la thaj trinto kotor e pučipangoro, save so sas phandle ko čipotime alusardo pučlo, vaj pale ko leskoro thaj lakoro plesutno eksperenciipe thaj gindipe. E teme sas phandle e sastipasa thaj e sastipaskere servisonca, butikeripe thaj ekonomikano dživdipe, eksperience e diskriminacia ano amalnikano dživdipe, socialnikano sistemo thaj sociala, e plesutne molipa thaj norme thaj medie, amalinipe, politika. Sar džipherdo kotor sas seto e pučipangoro save si phandle e čhavenca dži 16 berš e phuripaskere thaj seto e pučipaskoro sade džuvleng. Adava seto e pučipangoro ko jekh ikerelas thaj e majxošime pučipa ano sahno anketikano pučiljaripe: adala phandle e nasulnipasa katar intimnikano partnero thaj reproduktivnikano sastipe e džuvljakoro.

Čekatno sebepo vašo isipe e duje verziengoro e pučljaripaskoro si phandlo katar jekh rig vašo ekstenzivnipe e temakoro thaj o pučiipe vašo učharipe sa e relevantikane ranikengoro ko NSUR, a i aver rig e vaxtikane limitiripaskiri e anketiripaskiri sakone pučleskoro. Ko akava čhani ekvaš e pučlengoro katar RNM khedinde genjale socio-demografikane evidente vaše sa e džene lengere kheripangoro, džikaj e avere ekvašesa e pučlengoro katar RNM khedindam e evidente vaše lengere individualnikane nakhlipa thaj gindipa katar buvlo diapazono e temengoro. Ko jekh katar sa e pučle preperutne ki RNM khedindam evidente vaše lengere kheripa. Konkretikane, katar 1550 anketirime kheripa, ko 780 si kerdi verzia A, a ano 770 i B verzia katar o anketiripe.

KERDE BUTJA KO REALIZIRIPE E TERENSKERE RODLJARIPASKORO E METODASA ANKETA

Specifike e rodljaripaskoro e romane populaciakoro ani Hrvatska

Ko tereno, majbut ane koncentririme lokalitete, si but bare džanlipastar so si sikavdo e dende dumesa katar o VRNM thaj e klidarde manušengoro ani romani khedin. Thaj uzal o rodljaripe savo sas anglovakerdo e džovapime VRNM, ane disave županie vaše ulavde romane khedina thaj adava ani forma e plesutne bešipangoro e regiakere koordinatorenca. Disave klidarde romane sime sas bixošime e faktosa so von ulavde vaj disave lengere dživdutnendar ke romane kupatnja ane save sas trubutno te keren o anketiripe na sas angažirime vašo terenskiri buti ano realiziripe e anketiripaskiri, numaj palo lafikeripe e rodljarutnenca thaj terenskere koordinatorenca thaj deipe e metodologikane thaj praktikane sebeponca so ani akaja faza (sar ververipa katar i faza e anglorodljaripaskoro) na sas šajutno, ponadari na kerde mamujipe. Sar te si, bizo lengoro dendo dumo, o bimgipe te ovel kerdi buti ane disave lokalitete ka ovelas bareder. Adari kote so e klidarde romane individue plesutno kerde intervencia maškar o lokalno dživdutnipe, misal e telefonskere xaberipasa vašo avipe e anketaroskoro na sas iranipe katar o dživdutne ano rodljaripe.

Numaj, ane disave lokacie avilo dži o bimgipe te len than ano anketiripe ano rodljaripe adaleske so sas ani historia thaj pakjavipe kaj ovel, „kerdo xramovipe e Romengoro“ (disavi evidencia maškar Roma thaj romane kheripa thaj kaj isi disavi irada) vaj e aver

dara phandle katar e potencialnikane labaripa e rezultatengoro ko škodipe e Romenge. Kana si adava šajutno, e anketaria džipherde vakerenas o resipe e studiengoro thaj ki savi forma ka oven khedime e evidente ko agor e rodljaripaskoro.

Disave pharipa sas specifikane vaše disave lokalitete, adjaar ani Bjelovarsko-bilogorska, Sisačko-moslavačka thaj Osječko-baranjska župania saven kotor e populaciakoro dikhen sar Roma, numaj von adale čhanesa na identificirinen pe. Adaleske, e anketaria akale županiende na sas leljarde vakeripasa kaj ane kheripa na dživdinen romane familie ke adrese savende sas anglodikhipe thaj savenge sas gindipe kaj šaj te xulen ano rodljaripa-skoro misalipe; širdutne adresenca thaj adresenca andre ani kupatni.

Ani Osječko-baranjska, Primorsko-goranska thaj Zagrebačka župania e anketaren sas probleme e dikhle lokalitetonca thaj na sas len šajdipe te arakhen paše genj katar RNM savo so si kerdo e mapiripasa. E seberia si kaj isi emigracia maškar e Roma ane disave lokalitete (savaxtuni vaj sezonakiri) ane thema e ratjorigutni Europa, thaj kaj na trubul te ovel šajdipe e potencialnikane bare molipasa e informatengoro vašo genj e romane dživdunngoro ke disave lokalitete ani faza e anglorodljaripaskiri.

Ani Medjimurska župania ko agor e keripaskoro e rodljaripaskoro, sas kerdo bareder genj e anketengoro te šaj te ovel pherdo o tikneder genj savo so sas ane aver županie.

Metodologikane keripa buti thaj cxidipe katar i planirimi metodologija

Sar kerdi buti ane tikneder koncentririme kupatnja sikavel pe kaj isi patjivipe e metoda-koro ko čipotime phirdipe intervalosa e misalipaskoro jekh ko duj. Kana e anketaria xardžinde sa e khera patjivkerde e norme, trubulas te cxiden palal khuvindo ke adala khera save so ano jekhto iranipe sas xutljarde. Ko akava čhani ani dujto ruta pale sas patjivkerdo o normipe e khivipe ane aver kheripa, numaj ani praktika ane disave lokalitete adava džanelas pe kaj sas khuvdo ke sa e romane kheripa. Avere rigatar, ano but disperzirime lokalitete, o čipotime phirdipe e intervalosa vašo arakhipa e but genjengoro e romane dživdunngoro. Ane adala čipote sas trubutno xavljaripe e neve širdutne adresengoro save so sas kerdo ano anglorodljaripe.

Bizo te ovel dikhlo o tipo e lokalitetoskoro, majphare sas te oven arakhle pučle ane berša katar 65 thaj phureder, adaleske so si xari, a but lendar si phare nasvale thaj naštine te oven anketirime.

Ko pučipe sas kerdo vaj na premal e planirime metodologie, majbaro kotor e anketaron-dar vakerdas pozitivno (95%). Ane disave situacie ikילו problemo e čhibasa. Thaj adale čipotenge sas amen kerde anketikane pučljarina thaj kartice vašo sikavdipe e pučlengen save so sas kerde ki romani čhib thaj bajaško dialekto katar i rumunikani čhib, thaj disavo vaxt ano rinčhibaripe sas lele thaj aver džene e kheripskere. Ke disave lokalitete sar problemo ikילו e džukela ke vulice save so sas riziko e anketeronge thaj ko jekh kotor sas bišajdipe te ovel kerdo normipe palo čipotime phirdipe. Ko pučipe si vaj na čipotime alusardo dženo katar kheripe ane berša katar 16+ vašo leipe than ani anketa (metoda katar o jekhto biandipe) vaše 79% e anketaria vakerde kaj si o džovapi va. Maškar e aver

21% majbut sas lav vašo alusaripe e pučlengoro premal i trubutni kvota savi so ane disave lokalitete trubuls te ovel pherdi (10%) vaj vaši situacia ani savi jekh sima ano beršipe katar 16+ sas khere thaj o alusaripe našține te ovel kerdo (7%). Nijekh katar akala situacie na sikavel cxidipe katar i planirime metodologia.

Pale, šaj te ovel phandlolav kaj ano majbaro genj e čipotengiri si patjivkerde e norme vašo čipotime alusaripe e kheripaskoro ano baripe katar 16 berš vaj phureder.

Ane disavne čipote sas pharipa e osiguripasa e privatnipasa kori džovapipe ko dujto kotor e pučipange katar i B verzia e anketikane pučljaripaske savo so sas e gindipasa e pučlengoro. Uzal adava so e anketaria lele instrukcie te keren maksimalnikano keripe buti ko keripe e anketengoro, ko korkoripe e pučlesa, thaj adava nanaj sakova fare šajutno. Sadanes si e „ande“ borja sas adala so na džanle baj našține te den džovapi korkori.

(Na)misalipe e metodengoro e rodljaripaskoro ki resutni populacia

Sar so si pendžardo, jekh katar e anglošartia vašo leipe than ane rodljaripa save so sas kerde e anketasa sas e terminirime nivelipa e lilvarnipaskoro e pučlengoro. E rodljarutne trubul te ovel len formulacia e pučipange thaj i labardi terminologia trubul te ovel anketikano pučljaripe e pučle populaciake, so si kerdo akale rodljaripasa palo keripe intervju e Romanca.

Ke lokalitete savende sas baro kotor e populaciakoro sas kerdo xarne vaxteske ano sikljovipaskoro sistemo, e anketaria ane disave khera sas len pharipa save so sas bixaljovipasa e pučlengere katar anketaria. Adava sas majbut ke apstraktikane terminia katar i anketa sar so si molipe thaj diskriminacia, numaj thaj ke disave pučipa save so sas phandle e socialasa vaj eksperancasa ke disave nasvalipa thaj dži ko pučipe vaše berša vaj butjarno statuso e kherutnengoro. Ane disave kheripa, kote so sas kerdi buti vaše phare eksluzie e socialnikane ekskluziakoro sas pharipe e xaljovipasa e pučipangoro generalnikane. E anketaria ane disave pučipa denas kontradiktornikane džovapia, thaj palo palevakeripe e pučipangoro e pučlengoro, so vakerel thaj vašo šajutno peripe e koncentraciakoro e manušengoro palo pheripe e anketakoro vaj o bixaljovipe e dende džovapeskoro.

Bizo te ovel dikhlo kaj sa e kerde pharipa e rodljarutnengoro te patjivkeren sa e rodljaripaskere resipa ko akava baro anketikano pučljaripe thaj adekvatipe e nivelipaskoro e lilvarnipaskoro e pučlengoro, ane disave čipote i metoda e anketakiri sikavdas pe sar phari.

Ka das tumen xarne xramovipa disave situacienge te šaj te dikhen e komentaria e anketarengere.

„Ko sakova pučipe den džovapi paramisasa.“

„Na baxtagorde te genjen sa e dženen ko kheripe.“

„Thaj uzal o dendo dumo e pašutneskoro save vakeren šukar hrvatski, i pučli na xaljovelas disave koncepte katar o paluno kotor e anketakoro.“

„Delas džovapi bikonkretikane, pučipaske si e berša e bianipaskere, finansijengere thaj e socialakere thaj av. Palo adava mancar avilo dži (khoslo

anav e lokaciakoro) thaj aver evidente dendas man ko automobilo.“

„Xulipe e bute manuŝengoro ano thavdipe e pučipaskoro, lakoro lilvarnipe, pharo xaljovel e pučipa.“

„Biadekvatikanipe e pučipaskoro e romenge, kerel dekoncentracia thaj frustracia e pučleng.“

Pale trubul te ovel vakerdo sar akala situacie save so sas but ani realizirimi anketa, e anketaria na dende disave aver pharipe e xaljovipasa e pučipangoro.

AVIPE KO REALIZIRIPE ANO ANKETIKANO RODLJARIFE

O avipe ko anketiripe ko sahnno misal sas uče 82% vaj kerelas variacia katar 63% ki Istarska dži 100% ki Vukovarsko-srijemska župania te ulo lelo ko dikhippe numaj e kontaktirime kheripa ane save si kerdi i anketa vaj si baxtagorale kerde vaj e kherutne na mangle te len than ano rodljaripe. Te ulo lelo ko dikhippe o džipherdo o leipe than e kheripangoro save so mangle te len than, numaj na sas anketirime vaj na dende džovapi ki rodime kvota premal o berša vaj polo (6,7%) thaj e romane kheripa saven e anketaria rodinde nekobor fare te šaj te arakhen e manuše so džovapinel e kvotake, no ko agor na baxtagorde te anketirinen les (3,7%) tadani o avipe ko anketiripe si 73% thaj kerel variacia katar 35% ani Istarska dži 100% ani Vukovarsko-srijemskoj župania.

KERIPE BUTI THAJ ANALIZA E EVIDENTONGIRI E KHEDIME METODASA E ANKETAKIRI

Keripe buti thaj analiza e evidentengiri khedime e metodasa e anketakiri kerdi si e arkasa e statistikane programakoro IBM SPSS (*Statistical Package for the Social Sciences*), verzia 21. E evidente majnglal sas kerde deskriptivnikane gterminiripe e procentipaskoro vaše klavitativno thaj aritmetikano maškaripe, standardikane deviacie¹⁰⁰ thaj mediano¹⁰¹ vaše kvantitativno variable, zuradipe e procentipaskoro ke nanipaskere molipa, diapazono e variaciengoro ke kvantitativno variable thaj av.)

Numaj fundavne deskriptivnikane analize, kerde si thaj e statistikane testia vašo verve-ripe individualnikane grupengoro e pučlengoro. Ano adava resipe labardo si o t-testo duje biadhinalne grupenge, vaj pale jekhinali analiza e variaciengere (ANOVA) ko testiripe e ververipangoro maškar pobuter katar e duj biadhinalne grupe e pučlengere saven isi post-hoc testia e pobutere kompariripaskoro: Bonferroni ani čipota e homogenikane thaj Tamhane T₂ ani čipota e bihomogenikane varijancengoro. Kori o testiripe e solduje nominalnikane variablengoro labardo si thaj o Pearsonov hi-kvadrat test džovapime e koeficientoske e asociaciakoro, a o Fisher egzaktno testo vaše kontingenciakere tabele 2x2. Sa e statistikane testia vašo testiripe e statistikane hipoteze thaj i generalizacia e

¹⁰⁰ Standardikani devijacia si napi e disperziakoro savi so vakerel vašo diapazonipe e evidentongoro uzal e aritmetikane maškaripaskoro disave normalnikane distribuirime kvantitativno variablakoro. Ano dizapono +/- 1 standardikani devijacia uzal o procentipe si trujal 68% rezultato.

¹⁰¹ Median si adava rezultato savo so arakhjovel ano maškaripe pale jekhaverikane rezultatengoro disave variablengoro. Adava anel kaj telo thaj upral o mediano arakhen pumen po 50% e rezultatengoro ki variabla. Labarel pe sar napi ki centralnikani tendencia kori unimodalnikane distribucie e kvantitativnikane variablengoro save nanaj normalno (a.v. gaussoviakoro) distribuirime.

arakhinengiri ki populacia kerde si uzal e 5% riziko ko agordipe¹⁰².

E rezultatia si sikavde tabelikane vaj grafikane (adhinel katar o misalipe) uzal i tekstualnikano interpretiripe e arakhinengoro.

PLANIRIME VS. REALIZIRIME MISAL

Inicijalno baripe e misaleskoro thaj o baripe e disave stratumengoro si temelime ko 1505 kheripa ane 12 župania thaj sa ko sa 108 stratumia (lendar 60 koncentririme thaj 48 disperzirime).

Ane disave županie na sas šajutno o pheripe e planirime baripaskoro e misaleskoro. Ulavde sas e problematikane sar so si Bjelovarsko-bilogorska župania ani savi si kerde 50% planirime misal thaj Zagrebačka župania ani savi si kerde 60% e planirime misal.

TABELA 5. PLANIRIME THAJ REALIZIRIME GENJ E ANKETIRIME ROMANE KHERENGORO PREMAL I ŽUPANIA

ŽUPANIA	GENJ E ROMANE KHERIPANGORO		
	PLANIRIME BARIPE KO MISAL	REALIZIRIME BARIPE KO MISAL	CXIDIPE KATAR REALIZIRIME E DŽI PLANIRIME (% KATAR PLANIRIME)
1 Bjelovarsko-bilogorska	95	47	-50,5 %
2 Brodsko-posavska	99	104	+5,1 %
3 Istarska	41	38	-7,3 %
4 Koprivničko-križevačka	66	87	+31,8 %
5 Međimurska	496	566	+14,1 %
6 Osječko-baranjska	178	182	+2,3 %
7 Primorsko-goranska	100	86	-14,0 %
8 Sisačko-moslavačka	151	147	-2,7 %
9 Vukovarsko-srijemska	10	10	0,0 %
10 Varaždinska	67	69	+3,0 %
11 Grad Zagreb	187	205	+9,6 %
12 Zagrebačka	15	9	-40,0 %
SA	1505	1550	+3,0 %

¹⁰² 5% riziko ko phandipe e agorkeripe e niveloskoro e rizikoskoro savo so labarel pe ane amalnikane džantripa ki generalizacia e statistikane arakhinengere ki populacia savi so o misal reprezentirinel. E statistikane ververipa vaj pašipa lele si uzal e 5% anel kaj 95% e efektoskoro savo si zurardo ke evidente khedime palo misal thaj ani populacia savi so kerel adava misal. Numaj isi thaj poxari katar o 5% e pakjavipaskoro ko efekto e čipotime misaleskoro kaj nane te ovel šukar thaj ki populacia.

O anketiripe, ano jekhipe e evidentenca khedime ano anglorodljaripe, planirime si te ovel kerdo ko 128 lokalitete, baxtagorale si te ovel kerdo ko 118. Uzal e zumavipa, ke akala lokalitete na sas kerdo baxtagoralo o planirimo anketiripe:

- / Ani Bjelovarsko-bilogorska župania: Šandrovac - Lasovac; Veliki Grđevac - Zrinska; Veliki Grđevac - Veliki Grđevac thaj Garešnica - Veliki Pašijan
- / Ani Brodsko-posavska župania: Vrpolje
- / Ani Osječko-baranjska župania: Donji Miholjac
- / Ani Sisačko-moslavačka župania: Petrinja thaj Sisak - Nikola Tesla/Radonja
- / Ano Grad Zagreb: Plinarsko naselje
- / Ani Zagrebačka župania: Rugvica

O bišajdipe e realiziripaskoro e planirime baripangoro e misalengoro ane disave županie thaj lokalitete majbut sas kerde ane disperzirime lokalitete savende e Roma dživdinen disperzirime, a o genj e širdutne adresengoro lele katar e informante ano anglorodljaripe thaj ano vaxt e terenskere rodljaripangoro sikavel pe labardo ane thana save si kiše disperzirime, numaj thaj ane reonia e uče disperziripaskoro e Romengoro.

Adjaar, ani Bjelovarsko-bilogorska župania, premal e informacie lele ko tereno, avilo dži baro ikljovipe e romengoro, a sas thaj situacia ane save kotor e romengoro saven so evidentirindam tiknevaxteske dživdinen ani Republika hrvatska, a tiknevaxteske ane aver phuvja dženja ki EU. Adava del rezultate kaj e anketaria ke disave lokalitete butvar arakhen phandle vudara thaj čuče khereskere jekhina. Adjaar thaj ane disave lokalitete si baro o bimangipe te oven kotor e rodljaripastar ano keripe e kvantitativno rodljaripaskoro vaši dar katar o khedipe e evidentongoro, a savo so avel katar anglederutne amalnikane politikane trujalipangoro thaj eksperience save so nanaj len phandlipe e realizaciasa akale rodljaripaskoro, Uzal adava, vaše disave lokalitete amen džanjlam kaj o butipe e populaciakoro na vakeren pe kaj si džene katar RNM thaj lenca na sas šajutno te ovel kerdo anketiripe.

O oxidipe katar e vakerde kvote ane disave županie si adekvatikano pherdo e avere županiende thaj si ikerdo o proporcionalnipe e baripaskoro e planirime županiengere telomisalengoro. Adava anel kaj o majbaro prekalphirdipe si e planirime baripa e misalengoro kerdo ane županie save so si majbare genjesa katar RNM thaj adava ani Medjimurska župania, ani savi si anketirime 70 kheripa pobuter katar planirime. Ko akava čhani si nakhavdo o planirime baripe e misalengoro vašo 3% džikaj ano majbaro šajutno napi si ikerdi o optimalnikani struktura e misaleskiri.

TABELA 6. PLANIRIME THAJ REALIZIRIME KVOTE PREMAL O POLO

POLO	PLANIRIME KVOTA	%	REALIZIRIME KVOTA	%	CXIDIPE
MURŠA	737	49,0	757	48,9	-0,1 %
DŽUVLJA	768	51,0	792	51,1	+0,1 %
SA	1505	100	1549*	100	

*VAŠO JEKH PUČLO NANAJ EVIDENTO E POLOSKORO

Premal planirime stratifikacia e misaleskoro premal o polo, sar so si dikhlo katar Tabeka 6, nanaj bareder cxidipa, vaj pale planirime kvite premal o polo savo so sas dendo ki reprezentacia e populaciakiri. .

TABELA 7. PLANIRIME THAJ REALIZIRIME KVOTE PREMAL E BERŠA E GRUPAKERE

BERŠA	PLANIRIME KVOTA	%	REALIZIRIME KVOTA	%	CXIDIPE
16 - 30 B.	738	49,0	708	45,7	-3,3
31 - 65 B.	706	46,9	781	50,5	+3,6 %
66B. +	61	4,1	59	3,8	-0,3 %
SA	1505	100 %	1548*	100 %	

*VAŠO DUJ PUČLE NANAJ EVIDENTE VAŠ BERŠIPE

Premal i planirime stratifikacia e misaleskiri premal o beršipe katar Tabela 7 dikhel pe kaj si e minimalnikane cxidipa premal e beršipa. Adjaar majbaro cxidipe si +3,6% ane beršipa katar 31 dži 65, numaj pale šaj te ovel phandlo kaj o misal reprezentirinel i populacia thaj premal o beršipe.

XRAMOVIPE E MISALESKORO: SOCIODEMOGRAFIKANO PROFILO E ROMANE KHERIPANGORO THAJ LENGERE DŽENENGORO

Akate ka ovel dendo jekh xarno sociodemografikano profilo e romane kheripangoro so si khedime premal i župania thaj polo, familiakiri struktura; avipe e lovengoro ko kher, beršipe e dženengoro premal i župania; prandipaskoro statuso ano beršipe 16+ ; phuv bianipaskiri, butjakoro-sikljovipaskoro statuso premal o polo; majbut agordo digro e sikljovipaskoro premal polo, daj/dad statuso.

Katar 1550 anketirime Roma jekh si o genj e muršengoro thaj e džuvljengoro, a jekhe pučleske o polo nanaj dendo. Kana si lafi vaše tipoja e lokalitetoskoro, ane save si kerdo o rodljaripe, majbut (43,6%) si lelipa than e romane kupatnjengoro save si ulavde katar diz vaj gav ke ulavde lokacie, palo adava aven thaj e lokalitete ane save e Roma dživdinen disperzirime maškar e butipaskiri populacia ani diz vaj gav (26,1%), diso poxari si (21,6%) e romane kupatnja kohango e dizakoro vaj gaveskoro, džikaj e romane kupatnja andre ani diz vaj gav si 8,7%. Abdre ane khera si leljarde e rodljaripa save so si phandle e evidentenca vašo 4758 preperutne e Romenar adalendar 2372 murša thaj 2366 džuvlja ko kheripe, a khedime si thaj evidente vašo 4758 preperutne e romengere adalestar 20 džene nanaj len evidente vašo polo.

TABELA 8. GENJ E DŽENENGORO KE ROMANE KHERIPA SAVENDAR SI LELE EVIDENTE PREMAL I ŽUPANIA THAJ POLO

ŽUPANIA	POLO				SA	
	MURŠA		DŽUVLJA		N	%
	N	%	N	%		
BJELOVARSKO-BILOGORSKA	68	46,3 %	79	53,7 %	147	100,0 %

BRODSKO-POSAVSKA	175	50,1 %	174	49,9 %	349	100,0 %
GRAD ZAGREB	321	51,3 %	305	48,7 %	626	100,0 %
ISTARSKA	65	49,6 %	66	50,4 %	131	100,0 %
KOPRIVNIČKO-KRIŽEVAČKA	170	55,0 %	139	45,0 %	309	100,0 %
MEĐIMURSKA	916	50,4 %	900	49,6 %	1816	100,0 %
OSJEČKO-BARANJSKA	175	45,2 %	212	54,8 %	387	100,0 %
PRIMORSKO-GORANSKA	140	50,4 %	138	49,6 %	278	100,0 %
SISAČKO-MOSLAVAČKA	181	49,1 %	188	50,9 %	369	100,0 %
VARAŽDINSKA	112	50,9 %	108	49,1 %	220	100,0 %
VUKOVARSKO-SRIJEMSKA	30	46,9 %	34	53,1 %	64	100,0 %
ZAGREBAČKA	19	45,2 %	23	54,8 %	42	100,0 %
	2372	50,1 %	2366	49,9 %	4738	100,0 %

*VAŠO 2O DŽENE NANAJ EVIDENTE VAŠO POLO

An e romane khera (N=1546) save so sas ano rodljaripe ane 12 županie o procentime genj e dženengoro si 5,2. Jekh štartorin e kheripangiri isi la trin vaj poxari džene, ekvaš e kheripandar pandž vaj poxari, džikaj trin štartorina e kheripangoro isi len efta vaj poxari džene. Majtikne (katar o-6) sar thaj čhave ano beršipe 7-15 si 1,2 palo kheripe, džikaj e phureder katar 15 b. si 2,9 džene palo kheripe.

GRAFIKONO 2. GENJ E DŽENENGORO KO KHERIPE- KOMPARIJA E SAHNE POPULACIASA

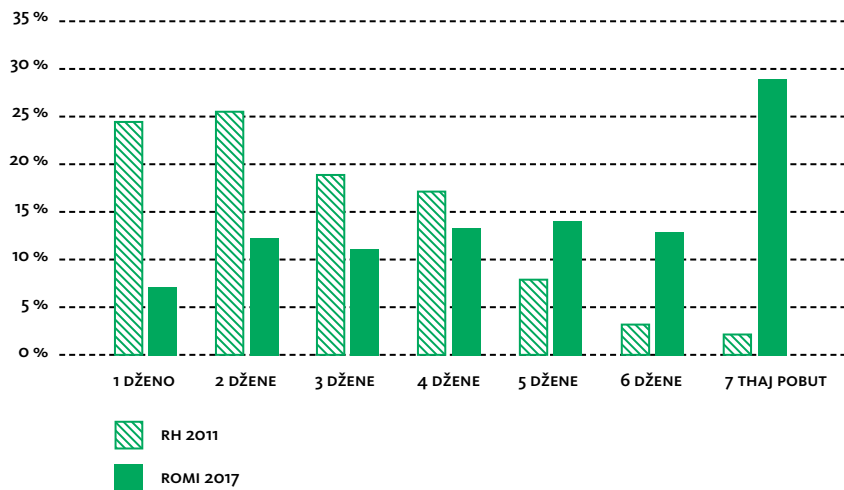

Vaši komparacia, premal o xramovipe katar 2011 b. o procentime genj e dženengoro ani Republika Hrvatska kerel 2,8 (a ane diza 2,7, a ane aver kupatnja 3,0), ko so isi štartorin e kheripandar save si korkori, a štartorin e kherendar kerel 2 džene¹⁰³.

¹⁰³ Državni zavod za statistiku, *Popis stanovništva, kućanstava i stanova 2011. Kućanstva i obitelji, Statistička izvješća 1583*, 2016, https://www.dzs.hr/Hrv_Eng/publication/2016/SI-1583.pdf (Pristupljeno 22.5.2018.)

TABELA 9. KHERIPA PREMAL I FAMILIAKIRI STRUKTURA (N=1550)

Jekh parivarno čhavenca	9,5 %
Solduj parivarne čhavenca	73,0 %
Papu thaj mami	11,8 %
Parapapu thaj paramami	0,4 %
Aver dženo e familiakoro	2,8 %
Aver dženo so nanaj e familatar	0,3 %
Prandime bičhavengoro	7,4 %
Avralprandipaskoro paro bizo čhave	2,8 %
Korkorutno kheripe	7,3 %

E rezultate e rodljaripaskere sikaven kaj paše trin štartorina e romane kheripangere keren solduj parivarne e čhavenca, a ane dešstore e kheripastar dživdinen papuja thaj/vaj mamia. Paše sako dešto kheripe si ulavdo maškar e papuja/mamia thaj e solduj parivarne ki familia.

Ano majterno beršipe, adava so si 16-30 b., ko korkorutne kheripa si tikno 2,8%, a adava ko prandime bizo čhavengoro si 3,2%. Ano maškarutno beršipe, o kotor e korkorutne kheripangoro, 31-65 b., 9,0% si korkore thaj 10,2% prandina bičhavengoro ano kheripe, a ani majphuri beršipaskiri grupa 66+ si 39,0% manuša thaj 20,3% prandime saven nanaj čhave. Identikano si o procentipe e mušengoro thaj e džuvljengoro save so dživdinen ane korkorutne kheripa (7,3%), numaj e džuvlja save si korkori si phureder e mušendar. Jekhparivarnikani familia keren paše deš kheripa so si dujvar pobuter e džuvljengoro numaj e mušengoro save so si bizo aver daj/dad thaj bešen e čhavenca thaj adava diapazono barjol e beršipasa. Komparaciake, maškar e familiakere kheripa (bizo korkorutne thaj xari bifamiliakere pobuter dženenegere kheripa) ani sasoiitni populacia ano 2011 sas 28,6% paroja bizo čhave thaj 54,3% paroja čhavenca thaj 14,4% daja thaj 2,7% dada e čhavenca¹⁰⁴, so si but aver e romane strukturatar ke familiakee kheripa.

Premal Grafikono 3 dikhovet kaj pobuter katar ekvaš romane kheripa ani anketa sikaven ande love dži 3000 kn ko masek. O procentime avipe e lovengoro palo kheripe si ginate time premal o temelo e maškarberšeskoro thaj si 2670 kn (median 2250 kn masek). Ano procentipe palo kheripe sakone dženeske si po 611 kn (median 450 kn), palo dženo ko kheripe adava si 1070 kn.

¹⁰⁴ Državni zavod za statistiku, *Popis stanovništva, kućanstava i stanova 2011. Kućanstva i obitelji, Statistička izvješća* 1583, 2016, https://www.dzs.hr/Hrv_Eng/publication/2016/SI-1583.pdf (Pristupljeno 22.5.2018.)

GRAFIKONO 3. SA E LOVENGERE AVIPA KO KHERIPA ANO ANGLUTNO MASEK BIZO XANGO E AVILE LOVENGORO (N=1546)



TABELA 10. PHURIBE E DŽENENGORO PREMALI I ŽUPANIA

ŽUPANIA	PROCENTIPIE	SD	MEDIAN	BERŠE MAJPHURE	SA N
BJELOVARSKO-BILOGORSKA	26,7	19,95	20,0	73	123
BRODSKO-POSAVSKA	21,6	16,37	18,0	86	297
GRAD ZAGREB	27,2	19,00	25,0	82	524
ISTARSKA	27,1	20,76	21,5	76	112
KOPRIVNIČKO-KRIŽEVAČKA	17,9	15,22	14,0	77	268
MEDIJURSKA	19,0	15,89	15,0	78	1556
OSJEČKO-BARANJSKA	29,2	21,16	25,0	87	299
PRIMORSKO-GORANSKA	22,7	17,35	19,0	80	238
SISAČKO-MOSLAVAČKA	21,4	16,25	18,0	72	287
VARAŽDINSKA	19,4	15,34	16,0	68	186
VUKOVARSKO-SRIJEMSKA	19,2	16,32	13,5	70	60
ZAGREBAČKA*	23,5	19,86	20,0	65	38
SA	21,9	17,56	18,0	87*	3976

*DOB NAJSTARIJEG ČLANA KUĆANSTVA ZAHVAČENOG ISTRAŽIVANJEM

Premal e khedime evidente si zurardo kaj o procentime beršipe ke Roma si 21,9 b. (median 18), a majphuro ko kher sas les 87 berš¹⁰⁵. Sako štarto dženo ke romane kheripa panda na

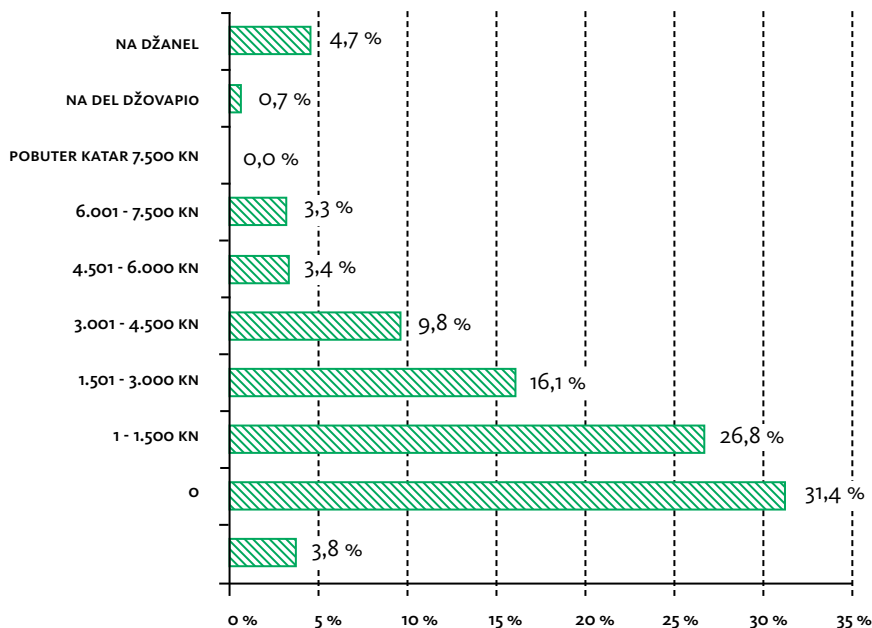
¹⁰⁵ N=3976; labarde si majbut e evidente lele katar A forma save so pghanden sa e dženen ko kheripe bizo beršipe.

pherda ofto berš, ekvaš si tikneberšale, a sade jekh štartorin si phureder katar 33 berš. Ani sasoični populacia pale dikhel pe kaj o procentime phuripe katar o xramovipe 2011 si baredr katar 41,7 ko 42,8 ano 2016.¹⁰⁶ Ano procentipe majphuri romani populacia si ani Osječko-baranjska župania thaj Grad Zagreb, save so si but aver e avere županiendar numaj i Istarska thaj Bjelovarsko-bilogorska kote si isi diso bareder procentipe e Romengoro.

O ververipe maškar e džene e romane kheripangoro thaj e sasoične populaciakoro si bare thaj palo beršipe thaj polo, majbut palo 60 berš. Džikaj ani sasoični populacia e muřša phureder katar 60 berš 22%, a džuvlja 28%, maškar e džene ke romane kheripa phureder katar 60% arakhas 3,4% sa e muřšendar Roma thaj 3,3% sa e Romnjendar.

O ververipe maškar e džene e romane kheripangoro thaj e sasoične populaciakoro si bare thaj palo beršipe thaj palo polo, thaj adava palo 60 berš. Džikaj ani sahani populacia maškar e džene ke romane kheripa arakhas sade terneder..

GRAFIKONO 4. PRANDIKANO STATUSO KO BERŠIPE 16+

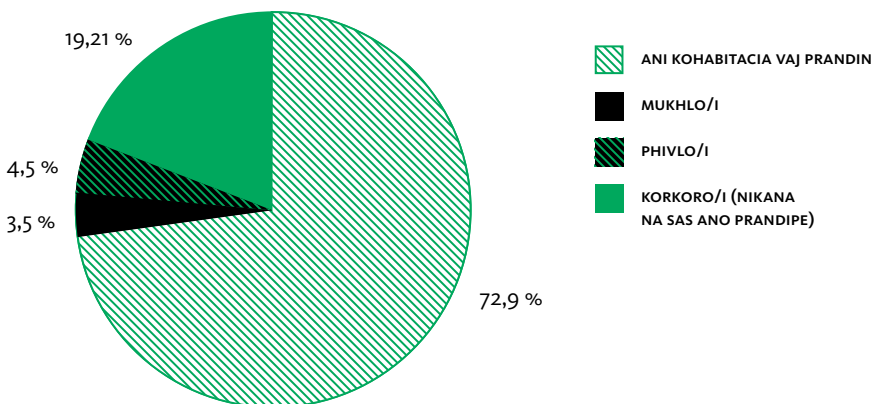

Katar 2948 kobor so sas e preperutne e Romengere thaj save dende džovapi ke pučipa vašo prandimo statuso, von 72,9% dživdinen ani kohabitacia¹⁰⁷, vaj si prandime. Lendar 102 si mukhle e prandipastar, 134 si phivle, a pandžtorin lendar – 563 na sas nikana ano prandipe, thaj si korkori.

Majbaro genj e romendar si phureder katar 14 berš thaj na džan ki škola, isi len agordi fundavni škola vaj poxari adalestar (biagordi fundavni škola). Asavke maškar e roma si

¹⁰⁶ Državni zavod za statistiku, *Procjene stanovništva Republike Hrvatske u 2016*, Priopćenje 7.1.3, 2017, https://www.dzs.hr/Hrv_Eng/publication/2017/07-01-03_01_2017.htm (22.5.2018.)

¹⁰⁷ O ververipe e prandipaskoro thaj e kohabitaciakoro ani romani khedin nanaj jekhutni thaj, baro baripe lendar dživdinen ano adetikano prandipe savo so sas kerdo e adetosa ani familia thaj savo angigaren e solduj familie thaj romani khedin", a na ko prandipe kerdo anglo matičaro. Adaleske si pučlupasa adala duj kategorije e jekhethane dživdipaskere te oven dikhle pašakerde. Dikh: Baranović, B., Život Romkinja u Hrvatskoj s naglaskom na pristup obrazovanju (Izveštaj rezultatima istraživanja), Udruga žena Romkinja "Bolja budućnost", 2009.

85,0%, a ki aver populacia katar 2011. 30,8%. Paluno var sas učo kotor e manušengoro saven sas majtikni školakiri nivela dikhli e xramovipasa katar 1961. kana sas 85,6%¹⁰⁸. Savi te si maškarutni škola, thaj na gele dureder e sikljovipasa, agorde 14,5% Roma. E aver ekvaš bodia arakhen pe thaj ano učo thaj majučo sikljovipe. Ano aver populacia paše trintorin e akanutne maškarutne školakere keren e gimnazialcoja, džikaj Roma agorde gimnaziasa si telo ekvaš procentikano bodo. E džuvlja romane si upral lelipaskoro than, a jekh e muršenca si lelipaskere thanesa ane majuče sikljovipaskere nivelipa, so si paše e aver populaciasa.

TABELA 11. MAJUČO AGORDO DIGRO KO SIKLJOVIPE- PREMAL O POLO THAJ SA- KOMPARIACIA E AVER POPULACIASA¹⁰⁹

	POLO		N	SA %	RH 15+ 2011. (DZS)
	MURŠA %	DŽUVIJA %			
BIZO ŠKOLA	12,4 %	23,7 %	440	18,2 %	30,8 % (M 23,8 %; Ž 37,2 %)
1-4 KLASO KI FUNDAVNI ŠKOLA	16,4 %	18,1 %	418	17,3 %	
BIAGORDI FUNDAVNI ŠKOLA (5-7 KLASOJA)	21,5 %	20,5 %	509	21,0 %	52,6 % (M 60,0 %; Ž 45,9 %)
AGORDI FUNDAVNI ŠKOLA	30,9 %	26,1 %	690	28,5 %	
AGORDI MAŠKARUTNI PHIRNIKANI ŠKOLA KATAR 3 BERŠ	14,2 %	9,2 %	281	11,6 %	
AGORDI MAŠKARUTNI PHIRNIKANI ŠKOLA KATAR 4 BERŠ	3,6 %	1,8 %	64	2,6 %	16,4 % (M 16,0 %; Ž 16,7 %)
AGORDI GIMNAZIA VAJ ARTIKANI ŠKOLA	0,5 %	0,2 %	8	0,3 %	
AGORDE ANGLODIPLOMAKERE STUDIE	0,2 %	0,2 %	5	0,2 %	100,0 % - bipendžardo
AGORDO FAKULTETO VAJ DIPLOMAKERE STUDIE	0,3 %	0,2 %	6	0,2 %	
NA DŽENEL	0,2 %	0,1 %	3	0,1 %	
SA	100,0 %	100,0 %	2423	100,0 %	

¹⁰⁸ Državni zavod za statistiku, *Popis stanovništva, kućanstava i stanova 2011. Stanovništvo prema obrazovnim obilježjima*, Statistička izvješća 1582, 2016, https://www.dzs.hr/Hrv_Eng/publication/2016/SI-1582.pdf (22.5.2018).

¹⁰⁹ Sikavde si e evidente vašo 1180 Roma thaj 1243 Romnja ano beršipe 15+ thaj ikalde si adala so džan ki škola (n=285).

4 / REZULTATIA E RODLJARIPASKERE



Ano akava čekatnipe šerutne arakhipa e rodljaripaskere thaj adava ano jekhipe e logi-kasa ke prioritetnikane ranika sar so vakerel i NSUR. E teloranika si: 4.1. Sikljovipe; 4.2. Butikeripe thaj involiviripe ano ekonomikano dživdipe; 4.3. Sastipaskoro arakhipe; 4.4. Socialnikani arka; 4.5. Thaneskoro lačharipe, kheripe thaj arakhipe e trujalipaskoro; 4.6. inkluzia ano amalnikano thaj kulturnikano dživdipe thaj 4.7. Statusno činavdipa, phagipe e diskriminaciakoro thajd endo dumo ko realiziripe e čačipangoro ke Roma.

Sako akale tematikane ranikendar si kerde xarne anglovakeripasa savesa si xramomo o konteksto, sar thaj e fundavne phandle lava e anglederutne rodljaripangoro thaj aver xainga ko akava ranikipe. Palo adava isi thaj bazakere evidente, vaj pale rezultate e anketatar thaj e evidente katar metoda anketa. Ko jekh, ano sakova tematikano ranikipe si kerdi thaj analiza e gindipaskoro e klidarde lelethanutnengere vaše pharipa vaši inkluzia thaj e trubutnipa e Romengere ani adaja ranik. Sakoja teloranik agorel e diskusiasa thaj e phandlelavenca e rekomendacienca.

Numaj e tematikane teloranika, ko agor si e rezultate e rodljaripaskere thaj e dikhipa e klidarde participantengoro save so si phandle e institucionalnikane trujalipasa vašo keripe ko NSUR thaj maškarsektorikano butikeripe.

Sikljovipe

I Nacionalno strategija vašo inkluzipe e romengiri del o sikljovipe sar prioriteto. Ano akaja ranik o majbaro resipe ko NSUR si: „lačheder resipe dži kvalitetno sikljovipe phandindo thaj sikljovipe e ulavde akcentosa ko cxidipe e sahno šajutne segregaciakoro ane škole; te ovel cxidime o nibades činavipe e školakoro thaj te ovel osigurime nakhipe katar škola ko keripe buti.“¹¹⁰

E sikljovipaskere resipa si phandle e socialnikane ikljovipanca. Ani EU si pakjavipe kaj e manuša save so agorde fundavno sikljovipe ka dživdinen ano čorolipe vaj socialnikani ikaldipe thaj adava si šajutno trin var pobuter, numaj e manuša saven isi terciarnikano sikljovipe (phirnikano vaj univerzitetikano sikljovipe vaj pobuter).¹¹¹ Ani Republika Hrvatska ano 2016., vaše manuša katar 18-64 berš saven sas (bi)agordi fundavni škola, o procento e rizikoskoro katar o čorolipe si 37% maškar adala save so si maškarutne školasa 15,5%, adala save so agorde učeškolakoro sikljovipe numaj 4,5%. O procentipe e phare materialnikane deprivaciakoro vaše beršale manuša save (na)agorde fundavni škola si 22,4%, thaj si paše dži ekvaš tikneder e manušendar so agorde maškarutni škola (11,0%), džikaj adala so agorde fakulteto si tikneder - 3,5%.¹¹²

Ko agor katar 2017. katar sa e butikerne 7% sas majbut agorde fundavne školasa, 29% uče sikljovipasa, a e aver 64% maškarutne škola (ano majbaro kotor phirnikani).

Te ovna dikhle e manuša katar 25 - 64 b., majbaro ververipe premal o butikeripe ani relacia e e procentipasa ki EU si e manuša saven isi tikneder nivelipe e sikljovipaskoro: Ani Hrvatska si ki buti sade 38,1%, džikaj o procentipe ani EU si 54,3%. Thaj adjaar, o digro e sikljovipaskoro si phandlo e korkoro molipasa e kvalitetoskoro e sastipaskoro thaj e adžikerde dživdipaskere vaxtesa.¹¹³

¹¹⁰ Vlada Republike Hrvatske, Nacionalna strategija za uključivanje Roma, za razdoblje od 2013. do 2020. godine, Zagreb, studeni, 2012., <https://pravamanjina.gov.hr/UserDocsImages/arhiva/Nacionalna%2ostrategija%20za%2ouključivanje%20Roma%20za%20razdoblje%20od%202013.%20-%202020.pdf> (27. 5. 2018.) (27. 5. 2018.)

¹¹¹ Europska komisija, *Pregled obrazovanja i osposobljavanja za 2017 – Hrvatska, 2017*, https://ec.europa.eu/education/sites/education/files/monitor2017-hr_hr.pdf (22.5.2018.)

¹¹² Državni zavod za statistiku, *Rezultati ankete o dohotku stanovništva u 2016.*, Statistička izvešća 1609, 2017, https://www.dzs.hr/Hrv_Eng/publication/2017/SI-1609.pdf (pristupljeno 22.5.2018.)

¹¹³ Europska komisija, *Pregled obrazovanja i osposobljavanja za 2017 – Hrvatska, 2017*, https://ec.europa.eu/education/sites/education/files/monitor2017-hr_hr.pdf (22.5.2018.)

I NSUR pendžarel kaj „isi but pharipa sar nacionalnikane sikljovipaskere politike, adjaar thaj e napia e strategikane dokumentongoro save so si dende e romane nacionalnikane minoriteteskere ano amalipe.“¹¹⁴ Dureder, sar so vakeren e „sikljovipaskere nivelipa e Romengoro si but tikni, a o procentikano beršipe nakhlo ano sikljovipaskoro sistemo di tikneder premal i aver populacia.“¹¹⁵ Potočnik,¹¹⁶ auktori ke čekatipa vašo sikljovipa ani studia: „Romano sakodivipe ani Hrvatska: pharipa thaj šajdipa vašo averdipe“ vakerel kaj „e Roma ani Hrvatska panda našti te realizirine peskere pherde sikljovipaskere šajdipa, majbut adaleske so si ano čorolipe, diskriminacia pali nacionalno funda (thaj pobutervarengiri diskriminacia e džuvljengiri), korkoromarginaliziripe thaj nanipe e korkoropakjavipaskoro thaj but poxarutno averdipa e e formulengoro ko funkcioniripe e romane khedinakoro.“¹¹⁷ O rodljaripe so del i Agencia ki EU vaše temelnikane čačipena, pale, sikaven kaj 95% katar e Roma saven isi 7-14 berš džal ki škola, a 35% e Romendar so si ko beršipe katar 15-18 berš džan ki škola.¹¹⁸

E uprevakerde evidente sikaven o phandlipe e sikljovipaskoro e dživdipaskere ikljovipanca thaj si bare džanlipastar e sikljovipaske ani nacionalnikani politika e inkluziakiri e Romengiri.

Ano čekatnipe so avel ka oven sikavde sa e anketikane rodljaripa, vaši inkluzia e Romengiri ano sikljovipaskoro sistemo ke sa e nivelipa – angloškolakoro sikljovipe, fundavne školakoro sikljovipe, maškarutne školakoro sikljovipe thaj učeškolakoro sikljovipe thaj sikljovipe e barengoro. Thaj adjaar sikavde si thaj dikhina ke klidarde leutne (prezntentia e Romengere thaj e relevantno instituciengoro ko lokalnikano thaj županiakoro nivelipe) khedime katar e ekvaš strukturirime intervjuenca thaj fokus grupenca vaše averdipa ani ranik sikljovipe ane palune deš berš thaj e fundavne problemeca save so si phandle e inkluziasa e Romengiri ano sikljovipaskoro sistemo.

4.3.1

Angloškolakoro sikljovipe – xurdelina thaj angloškole

Thaj uzal i NSUR vašo inkluzipe e Romengoro vakerel pe kaj isi barjovipe e genjeskoro e čhavengoro ano sistemo e angloškolakere sikljovipaskoro- telo leipe than e romane čhavengoro ane angloškole thaj ponadari si čačipe, sar so sikaven e prezentirime rezultatia thaj e rodljaripa.

O normativo vašo saikeripe thaj vaxtipe e programengoro ke angloškole (NN 107/14) anglođikhel kaj i „programa vaše angloškole si dajtvime vaše sa e čhave ano berš anglo te

¹¹⁴ Vlada Republike Hrvatske, *Nacionalna strategija za uključivanje Roma, za razdoblje od 2013. do 2020. godine*, Zagreb, studeni, 2012., <https://pravamanjina.gov.hr/UserDocsImages/arhiva/Nacionalna%20strategija%20za%20uključivanje%20Roma%20za%20razdoblje%20od%202013.%20-%202020.pdf> (27. 5. 2018.)

¹¹⁵ Ibid.

¹¹⁶ Bačić, D., Burić, I., Dobrotić, I., Potočnik, D., i Zrinščak, S., *Romska svakodnevnica u Hrvatskoj: prepreke i mogućnosti za promjene*, UNDP, UNHCR i UNICEF, 2014.

¹¹⁷ Ibid.

¹¹⁸ European Union Agency for Fundamental Rights (FRA), *Second European Union Minorities and Discrimination Survey (EU-MIDIS II) Roma – Selected findings*, <http://fra.europa.eu/en/publication/2016/eumidis-ii-roma-selected-findings>, (21.5.2018.)

džan ki fundavni škola. E čhavage save so džan ani xurdelin, programa e angloškolakiri si integririme ani ničali programa e angloškolakere sikljvipaskoro ki xurdelin.¹¹⁹ Numaj, ani praktika nanaj sankcie vašo trubutnipe e programakoro ani angloškola.

I Programa e angloškolakiri sakova berš kerel pe katar 01.10 dži 31.05, a sa isi 250 časura ko berš e čhavage save so na džan ki ničali programa ane xurdelina e organizaciassa e terbiatime-sikljvipaskere instituciende thaj adava e tikneder genjesa časurengoro (numaj na potikno katar 150 časura), thaj adava adari kote isi šajdipe ano realiziripe e 250 časurengere programakoro vašo tikno genj e čhavengoro – dži pandž, pharikane šartia e avipaskere vaj thanipaskoro thaj disave aver objektivnikane pharipa.¹²⁰

Premal NSUR: „o bileipe than e romane čhavengoro ane angloškolakere thaj xurdelinengere programe isi len pobuter sebebija, katar o biminsalipe e parivarnengoro vašo angloškolakoro sikljvipe, prekal e nanipa e finansiakere resursengoro ano budžeto e angloškolakoro, nanipe kapaciteto e čhavorikane xurdelinengoro, dži e biminsipe vašo trubutnipe te ovel lungevaxteskoro planiripe e Romengoro ani lokalno nivela.“¹²¹

E evidentia khedime e anketikane rodljaripasa vašo 463 čhave ano beršipe katar 3-6 berš sikaven kaj lendar 68,9% nanaj lele ano angloškolas, xurdelinasa vaj fundaven školas. Sade 11,4% e čhavendar džan ki angloškola, a 13% ki xurdelin. Kana ka oven dikhle e rezultatia save so si phandle e čhavenca ano beršalo klaso katar o čov berš, e evidente sikaven aver. Thaj 29,7% e čhavendar ke adala berša džan ki angloškola, panda 24,3% katar čhave ani xurdelin, thaj adaleske si leljarde panda 54% katar e 6-beršengere. Ano beršipe katar 6 berš, džipherde si thaj 20,7% e čhavendar save džan ke fundavne škole (so si ikaldo katar i Grafikono), a poxari katar 2% e čhavendar vakerde „Aver“ thaj na dende džovapi. Maškar e 104 eftaberšengere, lendar 3,8% si avrial e sikljvipaskere sistemostar, a jekh genj lendar džal ani angloškola. Von 91,3% džan ki fundavni škola, a jekh ani xurdelin. E eftaberšengere čhavage save so akana džan ki škola e pučle vakeren kaj trin štartorina gele ani disavi forma e angloškolakoro thaj e sikljvipaskoro, thaj adava 14,9% ki adaja

119 Normativo vašo saikeripe thaj lungipe e programakoro ki angliškola (Narodne novine, 107/14)

120 Zakono vašo angloškolakoro educiripe thaj sikljvipe (NN 10/97, 107/07 i 94/13) ano dženo 23.a xramonel akava:

- (1) Programa e angloškolakiri si obligaciakiri sa e čhavage ano berš anglo džaipe ani fundavni škola.
- (2) Programa e angloškolakiri e čhavage save so džan ki xurdelin si integririme ano ničalo programo angloškolakere sikljvipaskoro.
- (3) Čhavo so na džal ki xurdelin thaj xramonel programa e angloškolakiri xramonel angloškola ani xurdelin vaj fundavni škola e majpašenca ko leskoro than bešipaskoro save so keren programa angloškolakiri e čhavage save so na džan ki xurdelin.
- (4) Ani čipotana kana ko disavo than nanaj čhavorikani xurdelin, vaj pale fundavni škola savate ovel kerdi i programa e angloškolakiri e čhavage katar i poza 3 akale dženenstar, ko čhani te osigurinel pe trafiko e čhavage dži majpašutno than vaj fundavni škola savi so kerel programa e angloškolakiri, te nanaj pobuter katar 20 km ani relacija e thaneskiri e bešipaskiri e čhaveskiri.
- (5) Te si majpaše xurdelin vaj fundavni škola savi so kerel programa e angloškolakiri katar poza 4 akale dženeskiri durarde pobuter katar 20 km katar o than kote so o čhavo bešel, e jekhina e lokalnikane korkori radžinakere, regionalno) korkoriradžina si durudži te fundirinen čhavorikani xurdelin vaj leskiri filiala vaj te organizirinen programa e angloškolakiri ki fundavni škola ko than kova si andre ke 20 km katar o than e bešipaskoro e čhaveskoro;

121 Vlada Republike Hrvatske, *Nacionalna strategija za uključivanje Roma, za razdoblje od 2013. do 2020. godine*, Zagreb, studeni 2012., <https://pravamanjina.gov.hr/UserDocImages/arhiva/Nacionalna%20strategija%20za%20uključivanje%20Roma%20za%20razdoblje%20od%202013.%20-%202020.pdf> (27. 5. 2018.)

škola, a 60,9% ani xurdelin. Asavke evidentne si lele thaj e sikleng e vaše sikle katar uprune berša thaj duj dive, džikote kana isi akanutne deš beršengere adava genj barjovel katar štartorin ki trintorin thaj kotor lendar save so na gele ki disavi forma e angloškolakere sistemskoro isi dujvar poxari thaj si phandle e terneder generaciencia.

GRAFIKONO 5: LEIPE THAN E ANGLOŠKOLAKERE SIKLJOVIPASKORO- ČHAVE KATAR 3-6 BERŠ (N=463)

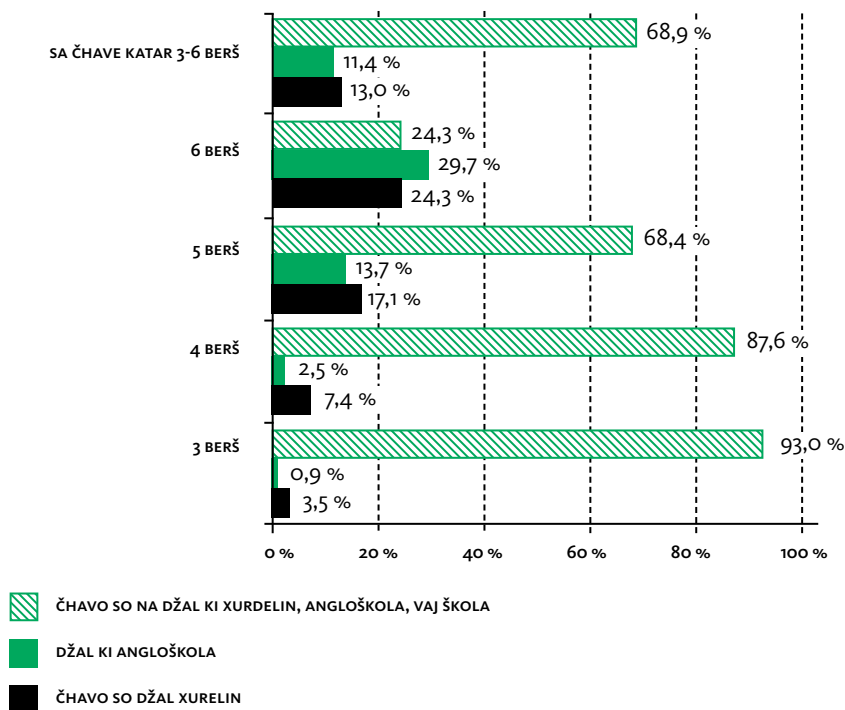

Vaše čhave beršale ko angloškoliipe, sav so na džana ko angloškoliipe, 48,7% e daja/dada vakeren kaj o čhavo si but tikno angloškolake. Adava sikavel, sar so si vakerdo ko nSUR, vašo biminsipe e daja/dadengoro thaj bipendžaripe e zakoneskoro savo so regulirinel o džaipe ani angloškola. E finansiakere sebiepa vakeren panda jekh pandžtorin, džikaj sako trinto vakerdo sebepo si „khere isi varekon so arakhel e čhave“, džipherde vakerel kaj sar džipherdipe e tezake kaj e daja/dada na džanen e klidarde dimenzie e angloškolipaskoro thaj e preparacie e dajatvenge ane fundavne školakere sikljovipaskoro. O angloškoliipe si vakerde sar klidarde anglošartipa e integraciakere maškar e čhave thaj sikljovipe e hrvatikane čhibakoro. E čhave našti te peljaren e komunikaciakere, socialno thaj demografikane phirnipa, sar thaj hrvatiksni čhib anglo dajatvime školakoro programo, thaj khuven pe e lungevaxteskere pharipanca vašo kerdipe šukar školakere rezultate, so šaj te anen dži o peripe e motivaciakoro sar thaj agordipe e fundavne školakoro, adjaar thaj o xramovipe ane maškarutne škole. Premal e rezultate e rodljaripaskere 8% čhave nanaj phandle ane angloškolakere sikljovipa adaleske so o „pašutno programo si pherdo, thaj nanaj thana“ (4,3%) thaj „o čhavo si ki lista e adžikeripaskiri“ (3,7%) so sikavel kaj isi bipheripe e zakoneskere dajatvengoro vašo angloškoliipe (NN 10/97, 107/07 i 94/13).

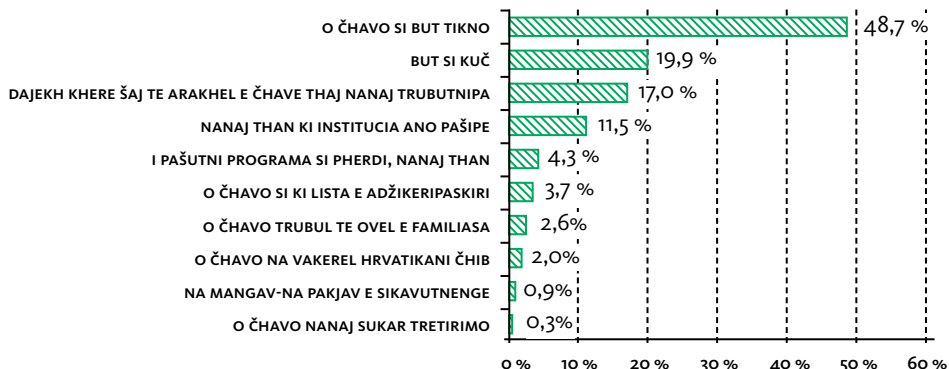

4.3.2

Fundavneškoloro sikljovipe

O zakono vašo sikljovipe ane fundavne yhaj maškarutne škole vakerel kaj jekh katar e fundavne čekatnipa ko fundavno sikljovipe si dajativme, a o dženo 12 džipherde si sajjalo kaj, o fundavno sikljovipe širdel e xramovipasa ano jekhto klaso ki fundavni škola, si dajativme sa e čhavenge, ano normativo katar šov dži dešupandž berš, a sa e siklengen saven isi pharipa ano barjovipe majdur dži 21 berš.¹²² Thaj adjaar, vakerdovel, kaj o isipe e fundavne sikljovipaskoro si temelo e vertikalnikane thaj horizontalnikane nakhipaskoro ano sistemo e sikljovipaskoro ani Republika Hrvatska.¹²³ I NS pendžarel sa e probleme phandle ko sikljovipe e Romengoro ane fundavne škole, ko so ulavde sas vakerdo kaj, o biavipe ki siklana, tikno phird e agordipaskoro e fundavne školakoro vaj mukhipe e školakoro pherde 15 beršenca, biadekvatikano deletipe e čhavengoro Romengoro save so sikljovent pale ulavde programe vaše čhave pharipanca, biadekvatikano planiripe thaj bikontinuirimo finansiripe e programengoro ko lungeder bešipe ki škola, nanipe e kontinuirime thaj resutne dende dumoja e sikavnenge save so keren buti e romane čhavenca, thaj nanajipe e realizaciakoro e napiengoro ko činavdipe e segregaciakoro.¹²⁴

Te šaj te ovel zurardo o leipe than e romane čhavengoro ko fundavne školakoro sikljovipe, e anketenca so si khedime vaše čhave ane relevantno beršipe: katar 7-14 berš isi 95,2% astaripe e fundavne školakere sikljovipasa, džikaj ano beršipe 6-15 isi 80,0%.

Ano beršipe katar 6 b. isi 29,7% čhave so džan ki škola thaj 24,3% ani xurdelin, a poxari katar 2% sa e čhavendar vakerde ani kategorija „Aver“ vaj lele te na den džovapia. Ano beršipe katar 14 berš 2,3%, a ano beršipe 15 b. 31,9% e čhavendar na džan ki maškarutni škola. Ki fundavni škola džal thaj sakova dešto 16-e beršengoro.

122 Zakon o odgoju i obrazovanju u osnovnoj i srednjoj školi (Narodne novine 87/08, 86/09, 92/10, 105/10, 90/11, 5/12, 16/12, 86/12, 126/12, 94/13, 152/14, 07/17), čl. 12.

123 Zakon o odgoju i obrazovanju u osnovnoj i srednjoj školi (Narodne novine 87/08, 86/09, 92/10, 105/10, 90/11, 5/12, 16/12, 86/12, 126/12, 94/13, 152/14, 07/17)

124 Vlada Republike Hrvatske, *Nacionalna strategija za uključivanje Roma, za razdoblje od 2013. do 2020. godine*, Zagreb, studeni 2012., <https://pravamanjina.gov.hr/UserDocsImages/arhiva/Nacionalna%20strategija%20za%20uključivanje%20Roma%20za%20razdoblje%20od%202013.%20-%202020.pdf> (27. 5. 2018.)

GRAFIKONO 7. ASTARIPE KO FUNDVNEŠKOLAKORO SIKLJOVIPE PALO BERŠIPE E ČHAVENGORO
(ČHAVE 6 – 15 BERŠ; N=935)

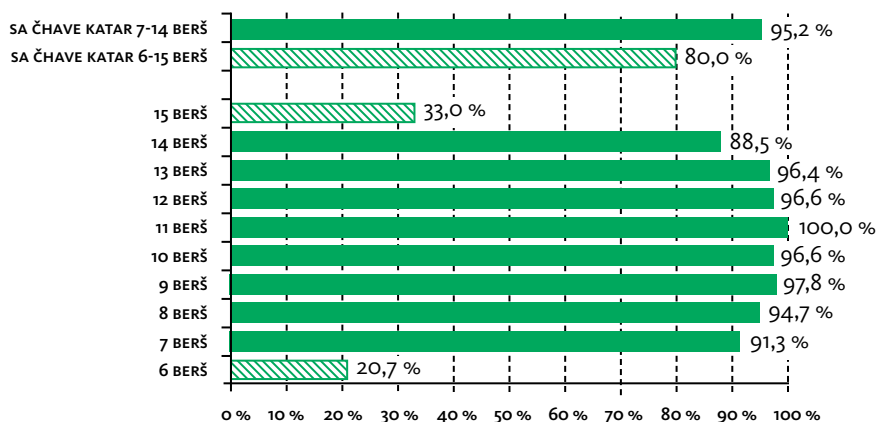

Dureder, katar anketakoro rodljaripe khedime si informacie vašo sikljovipaskoro resipe e si-klengoro Romengoro ani fundavni škola. E rezultate sikaven kaj majbaro kotor e fundavne siklengoro savi so sas ano anglorodljaripe si o molipe šukar (46,7%) thaj but šukar (36,3%), a majlačho sakova dešto siklo (9,8%), a jekhe baxtagoresa si thaj o vakeripe kaj sakova bišto nakhel minimalnikane moljasa (duj, 41%). Adala so pale džan ko jekh klaso (peren o klaso) si 3,1% ko so šaj te ovel dikhlo kaj adava si ko jekhto klaso e fundavne školakoro.

TABELA 12. PROCENTIME MOLIPA ANI FUNDVNI ŠKOLA PALE POLOJA

Save molipasa o čhavo agrodja o anglederutno školakoro berš?

FUNDVNI ŠKOLA	MOLIPASKORO MOL	SA N
M	3,4	349
DŽ	3,5	334
SA	3,45	683

Ane fundavne škole nanaj statistikane ververipa ani procentikani mol palo polo, džikaj palo beršipe isi statistikano ververikanipe savi so ikljovel katar o tikno peripe e molengoro ane agorutne klasoja ko so baro dendipe anen e ververipa e nakhleberšeskere oftoberšalengoro thaj e dešutrineberšengoro so si ekvaši procentikani mol.

Te dikhlam o lungipe e fundavne školakere sikljovipaskoro sa e manušengoro palo misal save so agorde numaj fundavni škola, (N=1182), nanaj statistikane ververina thaj palo beršipe thaj palo polo: 88,7% agorde ano anglodikhlo lungipe katar 8 berš, a, 8,0% zvašo enja berš, a 3,3% agorde vašo 10 vaj pobuter berš i fundavni škola.

Ani NSUR pendžardo si o pharipe e segregaciakoro e romane siklengoro ane fundavne škole. Adale sebepondar khedime si evidente vaši etnikani struktura e klasongoro savate so džan e romane čhave. O siklipe ano klaso savende isi numaj romane čhave ko nivelipe e 12 županiengoro (N=761) džan jekh pandžtorin e fundavne siklengoro (20,2%). Podur

katar adaja majbari grupa keren e medjumursko siklengiri, savendar 45% džan sade ke romane klasoja (140 katar 148 si dikhle čipote ani Medjimurska župania). E džiperde 13,2% sikle džal ane xemime klasoja pobuter romane siklenca (majbut asavke si ani Brodsko-posavska, Međimurska thaj Primorsko-goranska župania). E pučle katar Bjelovarsko-bilogorska, Brodske-posavska, Istarska thaj Međimurska župania vašo tikneder kotor e čhavengoro vakerde kaj džan ke klasoja savende si sade minoritete, numaj asavke sikle si sade 3,4%. E aver 63,2% romane sikle si ane xemime klasoja majbare butipasa e siklengoro katar o butipaskere čhave (paše evidentno si kaj trintorin e medjimursko si jekh e sa e zagrebekere sikle ani fundavni škola Roma). Akale siklendar pobut lendar ano tromalo vaxt si amala e Romenca vaj amalenca katar aver populacia, džikaj kori e sikle savende so isi pobuter romane sikle nanaj len amalipe e butipaskere populaciasa.

Premal e evidente sav so sas khedime e metodasa anketa, sa e romane fundavneškolkere čhave (N=727) džan ki škola ničale, sakodive (von 94,1%), 5,1% na aven jekh dive ko kurko, a majbutengoro so na aven si telo 1%.

E evidente vašo biavlipse ko fundavne školakoro sikljovipe thaj e sebestia e biavlipaskoro si khedime e siklengke katar sa e beršipa, lelindoj katar 6 thaj dži ko majpurane pučle ano beršipe katar o 60 berš. Ano beršipe maškar 26-40, majbut e pučlengoro si kaj ačhavde i fundavni škola. A but si jekh thaj e rezultate vaše duj majpurane beršipa savende si vakerdo kaj sakova trinto mukhel i fundavni škola.

GRAFIKONO 8. MUKHIPE E FUNDAVNE ŠKOLAKORO PREMAL O BERŠIPE

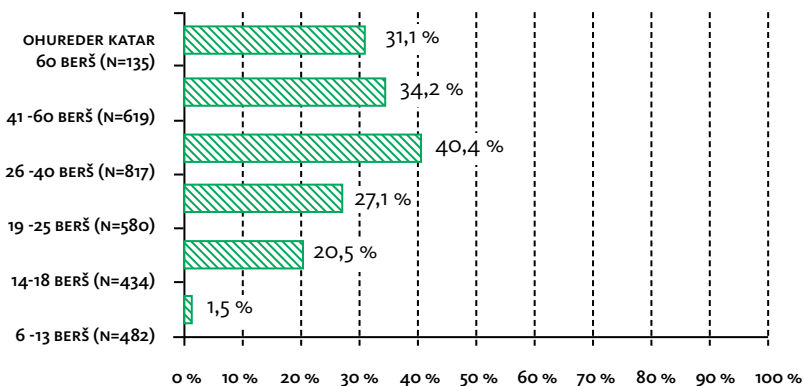

Adalendar save so dende džovapi ko pučipe e sebepongoro so mukhle i fundavni škola (N=836), sakova pandžto vakerel e finansie sar pharipe, sakova pandžto thaja djaar mukhel i škola vašo prandipe, poxari (15,2%) mukhel i škola vaše kišle sikljovipaskere rezultate, sako bišto vaše sastipaskere sebestia thaj panda odobor lendar vašo ovipe dada/daja, a pharipa sas thaj vašo čhib, butikeripe, duripe katar i škola thaj isthanaripe sar so ovel kerdo katar e dende sebestia. Aver sebestia si adava so vakerde 27,4% pučle.

Ano beršipe savo so si e džaipasa ki škola thaj e zakonikane dajatve (6 - 15 b.) katar i fundavni škola našle sakova bišto čhavo saveske si dendo konkretikano pučipe ko dendo

džovapi (15 čhave thaj 16 čhave palo misal).¹²⁵ Pučle vaše sebestia soske mukhle i škola sakova katar e deš vakerel kaj e sastipaskere thaj e finansiakere sebestia. A sakova pandžto vakerel kaj si bilače e sikljovipaskere rezultatia, khamnipe sar sebesto vakerel sade jekhvar. Si interesno so e pharipa e čhibasa, prandipe thaj/vaj kohabitacia e partnerosa thaj isthanaripe vašo adava, duripe e školakoro, maltretiripe ani škola, buti vaj migracie andre thaj avri e phuvatar nanaj vakerde sar sebestia nijekhvar.

Premal e džovapia e pučlengere ano anketikano rodljaripe, ko durederutno bešipe ki škola džan jekh štartorin e čhavendar (27,3% katar 660 savenge si dendo trubutno džovapi). Ko pučipe katar i avrialsiklanakiri aktivipa džal paše trintorin e čhavengiri ani fundavni škola (37,0% katar N=683) thaj avrialsiklanakoro aktivipe džal paše trintorin e čhavengiri ani fundavni škola thaj nanaj len statistikane bare ververipa ano leipe than ane aktivipa te dikhlam o polo. Ane adala avrialsiklanakere aktivipa ano pobuter čipote len than jekhvale e roma thaj e avere populaciakere čhave(51,2%), majbut aver populaciakere 29,1%, majbut Roma 16,8%, a 2,9% pučle na džanelas o etnikano sistem e grupakoro save so keren avrialsiklanakere bidajatvime aktivipa.

E pučle ani anketa vakerde kaj palo individualizirime programo školundje pe 5,4%, a palo adaptirime programo ani fundavni škola 10,7% sikle, a jekhajekh čhaja thaj čhave (N=761).

Khedime si e evidente pale eksperiece save so e romane čhave thaj lengere parivarnen sas e asistentenca ani siklana, save so but šaj te den ko baxtagor e čhavengoro ano fundavne školakoro sikljovipe. Telomisal ano rodljaripe sas thaj e parivarne e siklengere saven sas čhave dži 16 berš (N=405), save so sas pučle vaše eksperiece e romane čhavenca. E parivarne saven sas numaj jekhe čhave romano asistento ani škola (26,4%), pučle si vaše lengere eksperiece kobor e romane asistente keren buti e čhavenca ane ververikane pedagogikane dende butjenca.

TABELA 13. PERCEPCIA E KOBORIPASKORO E BUTJAKORO E ROMANE ASISTENTENGORO E ČHAVENCA

	KO SA NA		XARI		BUT		NA DŽANEN		SA	
	N	%	N	%	N	%	N	%	N	%
SIKLJOVIPE E ŠKOLAKERE MATERIALOSKORO	3	2,8 %	19	17,9 %	75	70,8 %	9	8,5 %	106	100 %
PENDŽARIPE: TALENTO THAJ KREATIVNIPE E ČHAVENGORO	5	4,7 %	23	21,7 %	64	60,4 %	14	13,2 %	106	100 %
BUTI KO ČHAVESKORO KORKOROPATJAVIPE	5	4,7 %	16	15,1 %	72	67,9 %	13	12,3 %	106	100 %
POŠUKAR ČHAVESKIRI KOMUNIKACIA THAJ SIKLIPA	8	7,7 %	13	12,5 %	73	70,2 %	10	9,6 %	104	100 %

¹²⁵ Dži 38% e pučlendar na dende džovapi ko akava pučipe so šaj te ovel indikatoro e našaldipaskoro e deipaskoro džovapi savesa, maškar aver, šaj te ovel zurardo kova dajdad, šaj te na pherel e zakoneskere dajatve.

E daja/dada save so sas len eksperienca ani komunikacia e romane asistentenca sika-ven peskoro gindipe kaj e romane asistentia majbut den pestar sa ano sikljovipe e škola-kere programakoro (adalendar save so dende džovapi ko pučipe, lendar 70,8%), džikaj xari poxari, numaj bareder genj lendar detektirinen i buti e romane asistentengiri sar šukar ko pendžaripe e talentoskoro thaj kreatinipaskoro e čhavengoro - 60,4%. Premal akala rezultatia e rodljaripaskere, kori sa e pučle dimenzie e asistentenge, e daja/dada den gindipe kaj e romane asistentia den šukar buti ko sikljovipe e čhavengoro.

E daja den diso pobuter 'mola' e asistentenge numaj e dada, numaj o ververipe statistika-ne si baro thaj si phandlo e čhaveskere komunikaciakere sikljovipanca.

Jekh pandžtorin e parivarnendar (17,3%) gindinel kaj disavo aver pošukar ka kerel i buti sar asistento e romane čhavenge. Katar e džovapia von si but bixošime, adaja pandžtorin, e konkretikane manušesa sar asistento thaj/vaj gindinel kaj o asistento trubul te ovel pobare sikljovipasa thaj/vaj preperutno e butipaskere populaciakoro.

Mamuj o disave gindipa, isi thaj asavke daja/dada save so na mangel lengere čhave te džan e školasa palo agordipe e fundavne školasa. E rezultatia e anketikane rodljaripaskoro sikavde kaj 90,8% e parivarendar sikavde lengere čhave te džan dureder e školasa pali fundavni škola.

TABELA 14. INTERESO E PARIVARNENGORO VAŠO DŽAIPE PONADARI E ŠKOLASA PALI FUNDAVNI ŠKOLA¹²⁶

Ani savo napi tumen mangel tumaro čhavp/čhave so si akana ki fundavni škola te džan ponadari e sikljovipasa?*

	N	%
NISAR NA MANGAV	11	3,4 %
MANGAV XARI	16	4,9 %
MANGAV BUT	295	90,8 %
NA DŽANAV	3	0,9 %
SA	325	100,0 %

Asavko evidento si ano jekh harmonipe e vakerde klidarde problemesa ano sikljovipe kote so e Roma ano majbaro kotor sikaven peskoro xošipe e bareder maškarutne škola-kere siklenca numaj so sas adava angleder. Numaj, uzal adava so i minsas e parivarnengiri vašo džaipe ponadari e školasa si bareder no so sas angleder, sikle ke maškarutne škole isi xari thaj ka avekeras adaleske ano kotor so avel.

4.3.3

Maškarškolakoro sikljovipe

Premal Zakono vašo sikljovipe ane fundavne thaj maškarutne škole, e maškarutne škole, premal o tipo e sikljovipaskoro, gimnazie, phirnipaskere škole thaj artikane škole,

¹²⁶ O pučipe si pučljardo sade e parivarnenge kaskoro čhavo džal akana ani fundavni škola.

a, maškarutne sikljovipasa o siklo lel džanipa thaj kapacitetipe vaši buti thaj ponadarutno sikljovipe“.¹²⁷ I NSUR, temelosa katar e anglederetne rodljaripangoro¹²⁸, pendžarel o genj e čhavengoro Roma ane maškarutne škole thaj vakere kaj o genj si bixošipaskoro kana ka dikhoval o džaipe ke fundavne škole.¹²⁹ Adaleske, prekal i anketa, khedime si e evidente save so si phandle e Romenca ano maškarutno sikljovipe.

Ano jekhto nič, khedime si evidente adaleske kobor e terne Roma ano beršipe save so si sadano ko džaipe ki maškarutni škola. Katar Grafikono 9 dikhoval kaj o astaripe e maškarškolakere sikljovipaskoro vaše Roma si katar o 15-18 berš – 31%. Ano harmonipe e džovapenca katar intervjuirime, pobuter murša (36%), numaj čhaja si leljarde e maškar-sikljovipasa (26%).

Kana ovel dikhlo o astaripe e maškar-sikljovipaskoro vaši sakoja grupa palo beršipe, maškar sa e 14-e beršengere, lendar numaj 2,3% si ani maškarutni škola, a maškar e 19 beršengere- 2,7% (nanaj sikavdo ano Grafikono). Maškar e 15-e beršengoro si jekh procentikano bodo pobuter e fundavne školakoro no so si e maškar-sikljovengoro, maškar lende thaj 16% e bibutjarne, 3,2% kherutne džuvlja thaj av. E sakone averikane beršesa, barjovel o kotor e bibutjarnengoro, dži 53,6% e kherutne džuvlengoro dži 17,9% kori e 18 beršengoro.

GRAFIKONO 9. ASTARIPE I MAŠKARSIKLJOVNENGORO PALO POLO ANO BERŠIPE 15-18 BERŠ (N=441)

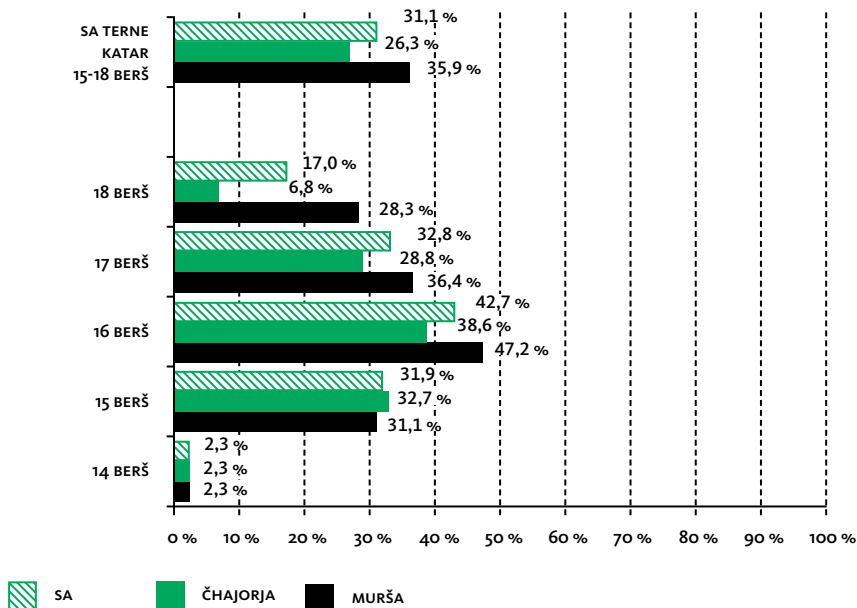

¹²⁷ Zakon o odgoju i obrazovanju u osnovnoj i srednjoj školi (Narodne novine 87/08, 86/09, 92/10, 105/10, 90/11, 5/12, 16/12, 86/12, 126/12, 94/13, 152/14, 07/17), članak 11.

¹²⁸ UNDP, Svjetska Banka i DG Regio, *Romi u Središnjoj i Jugoistočnoj Europi, Regionalna anketa kućanstava*, 2011.

¹²⁹ Vlada Republike Hrvatske, *Nacionalna strategija za uključivanje Roma, za razdoblje od 2013. do 2020. godine*, Zagreb, studeni 2012., <https://pravamanjina.gov.hr/UserDocImages/arhiva/Nacionalna%20strategija%20za%20uključivanje%20Roma%20za%20razdoblje%20od%202013.%20-%202020.pdf> (27. 5. 2018.)

Premal e rezultatia e anketikane pučipaskoro (Grafikono 10), xari isi finansiakere šajdipa thaj adava si klidardo sebepo vašo savo e terne Roma ano beršipe 15-18 činaven o sikljovipe, lendar 23,3% na džan ki škola adaleske so nanaj len love. E anglederutne sikljovipaskere rezultate si pharipe vašo džaipe dureder e školasa kori terne Roma- 18,1%, džikaj adala so xulen ko prandiope vakeren vašo trinto sebepo so činaven i škola. Kori adaja dimenzia isi ververipe ko polo, thaj e čhaja mukhe i škola 20,2%, a e murša 5,6% so si ano jhekhipa e bute vakeripanca katar o intervju e relevantnikane institucienca.

Numaj e evidente vaše terne Roma save so na džan ki maškarutni škola, khedime si e evidente vašo leipe than e Romengoro save so gele ki maškarutni škola, numaj latar iklile, thaj vakeren e sebepia. Ano beršipe 14-18 berš, adala so xramonde i škola, numaj mukhle la si 15,9%. Ano jekh beršipe i maškarutni phirnipaskiri škola ko lungipe katar 3 berš agorde la 6,9%, a aver maškarutne škole 1,1%, džikaj 26,3% akana džan ki maškarni škola. O kotor e ikljovipaskoro katar i škola si jekh thaj ko beršipe 19-25 (15,7%), numaj athe si thaj o majbaro kotor adalengoro so agorde maškarni škola: 22,9% s trinberšengiri thaj 3,8% štarberšengiri phirnikani škola, a 0,6% gimnazialcia. Ano beršipe 26-40 berš o mukhipa e škoalkro perel ko 7,8%, ko beršipe 41-60 ko 6,1% a adala so si phureder katar 60 si 1,5%. Ane palune trin beršikane grupe perel thaj o kotor adalengoro so agorde savi te si maškarškola, ničesa: 12,0%, 9,4% i 5,4%. Katar sa 2581 puče ano beršipe 14 +, von 10,2% (N=265), ano disavo momento mukhel i škola.

GRAFIKONO 10. SEBEPOJA VAŠO BIŠKOLIPE E TERNENGORO SAVE SO NA DŽAN KI FUNDAVNI VAJ MAŠKARNI ŠKOLA KO BERŠIPE 15-18³⁰

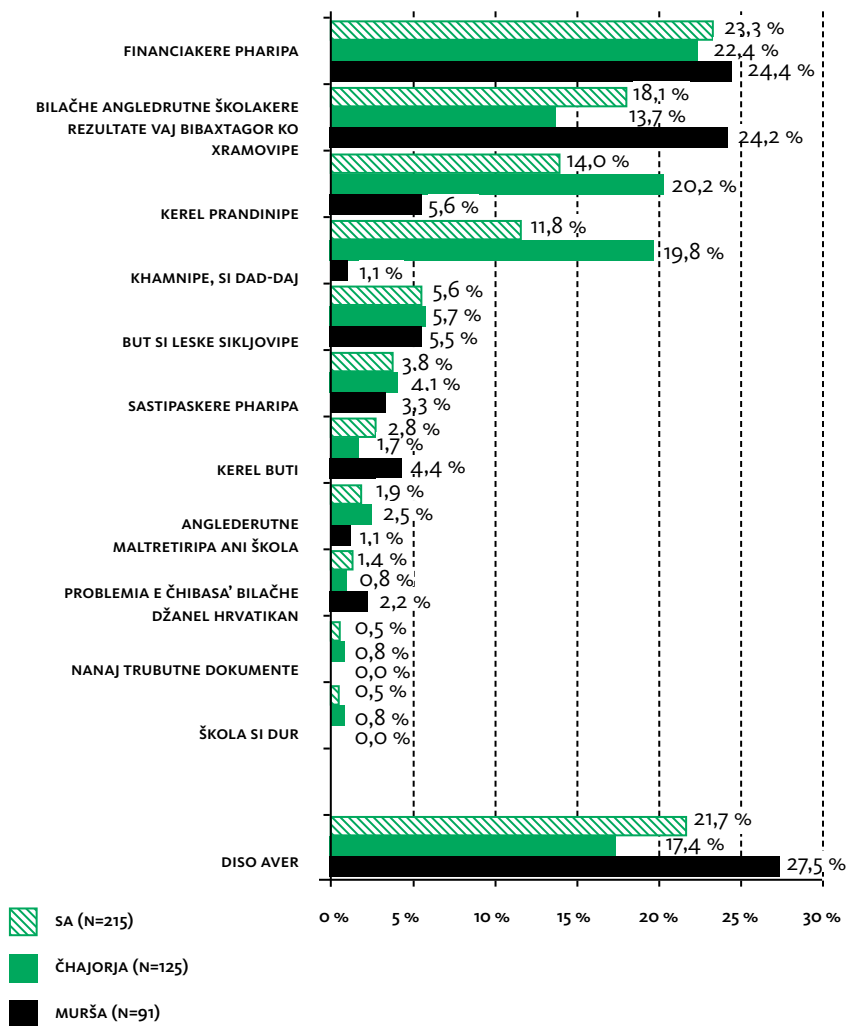

130 Sas šajdipe thaj vaše pobuter džovapia jekhe dženeske ko kheripe thaj o sahno genj šaj te nakhavel 100%, thaj uzal so e pučle dende džovapi jekheske uzal e pobuter šajdipta.

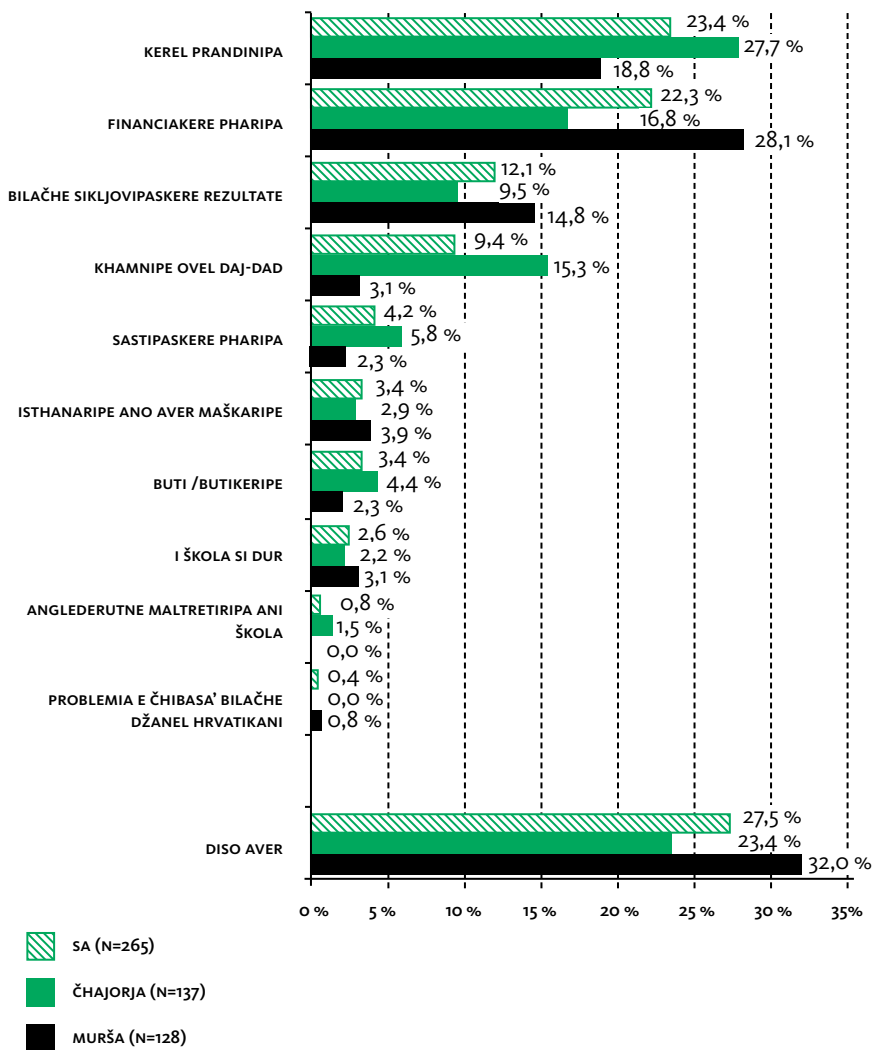

Potikno inkluzije e terne romane džuvljengoro ani maškarutni škola ikljovel katar o gidnipe kaj e romane džuvlja nibades den pes ko arakhipe e čhavengoro sar čekatni preokupacia so si dikhlo palo statuso e poloskoro ani 'maškarškolakoro beršipe'. O majbaro genj e terne romengoro ano beršipe 14-18 save so mukhle i škola si bizo love thaj bizi buti – 38,6% katar e 259 čhaja thaj 33,6% katar 253 čhave. Kori adala terne Roma save so mukhle i škola ano beršipe katar 14-18 but isi baro ververipe palo polo ani kategorija kherutne džuvlja/parivarni/biandipaskoro dajanipe kote so 15,1% e čhajendar ano adava beršipe lena adala role, džikaj e terne nanaj leutne thanenca ani adaja kategorija. Numaj, 9,9 romane terne ano adava beršipe si biformalnikane thaj formalnikane kerutne butjakerere, džikaj 1,2% e čhajendar si butikerne.

Dikhipasa kaj adala sikljovipaskere reslipa, vaj baxtagor ani maškarutni škola si baro angloštarti vašo džaipe e školakoro, e anketikane pučipasa sas pučlo adava baxtagor adalengoro so akana džan ki škola. Premal e evidente katar i anketa, e romane sikle ani maškarškola isi len but škar baxtagor procentikane moljasa 3,4 vaše sikle, džikaj diso pošukar si o procentipe vaše siklija -3,6. Numa ane maškarutne škole nanaj statistikane bare ververipa ano procentipe palo polo. Ki maškarškola džan paše sa e sikle vaj pale 96,9% katar 128 vaše save sas khedime e evidente.

TABELA 15. PROCENTIME MOLA ANI MAŠKARUTNI ŠKOLA PALO POLO

Save procentikane molesa o siklo/i agorde o anglederutno školakoro berš?

MAŠKARNI ŠKOLA	PROCENTIKANE MOLA	SA N
M	3,4	53
DŽ	3,6	59
SA	3,5	112

E dikhipasa kaj o MZOS pendžarel o trubutnipe te ovel lokhardo o maškarutno sikljovipe e terne Romengoro, osigurime si stipendie vaše romane maškarškolutne, thaj katar i anketa avel amenge džovapi kaj von len stipendie thaj save hangondar. Katar sa 146 maškarškolutne save so si khedime evidente, 72,6% lendar len stipendie vaj diso paše stipendiake. E hangoja e stipendiengere si i them (73,1%) vaj diz vaj komuna (17,6%) thaj isi 10,3 save so na džanen te vakeren o hango e stipendiripaskoro.

O leipe than ane avralsiklanakere aktivipa šaj te ovel temelo ko realiziripe e pošukar baxtagoreske ano sikljovipe, barjovipe e socialakoro thaj aver phirnipa thaj integracia e romane čhavengoro e čhavenca katar aver populacia, thaj adaleske e ankete vakeren vaše adala aktivipa ani maškarutni škola. Katar i Tabela 16 dikhoval kaj štartorin e čhavendar save so džan ki škola len than ane disave avralsiklanakere aktivitetete, džikaj 72,1 na len than. Akava evidento ano sa korespondirinel e vakerepanca e prezententongoro e relevantikane instituciengoro ane ekvašstrukturirime intervjuia thaj fokus grupe save so vakeren kaj e romane čhave trubul te oven involvirime ane avralsiklanakere aktivitetete. Nanaj statistikane evidente ververipanca ano leipe than ke akala aktivitetete kana si o polo ko pučipe. Ane paše duj trintorina e avralsiklanakere aktivitetete keren pe ane grupe jekhvale genjesa e aver populaciakerenca thaj e Roma, a i aver trintorin ani grupa si kerdi katar e but bare jekhipasa sar i aver populacia.

TABELA 16. LEIPE THAN ANE AVRALSIKLANAKERE AKTIVITETE PALO POLO ANE MAŠKARŠKOLE

Džal vaj na o čhavo/čhaj ke avralsiklanakere aktivitetete?

	M	DŽ	SA %	SA N
NA	71,3 %	73,1 %	72,1 %	106
VA	26,3 %	26,9 %	26,5 %	39
NA DEL DŽOVAPI	0,0 %	0,0 %	0,0 %	0
NA DŽANEL	2,5 %	0,0 %	1,4 %	2
SA	100 %	100 %	100 %	147

Te dikhlam kaj kotor e romane populaciakoro dživdinel ane thana savende nanaj maškarskole, thaj adala so si dur thaj bitrafikoskoro phandle e dizjenca ane save si thanarde e maškarni škole, e anketikane pučipasa sas pučle nekobo romane maškarskoultni, e anketasa si pučlo kobor e romane čhave si thanarde ane školakere khera. Uzal o thanaripe ano školakoro domo siklile thaj sakova dešto romano maškarskolutno (9,6% od N=156).

4-3-4

Učeskolakoro sikljovipe

E Roma, sar so i NS pendžare;, but xari lena than ano učo sikljovipe, thaj adaleske si khedime evidente vaše manuša save so džan vaj gele ano učo sikljovipe. Efta manuša sas astarde e rodljaripasa akana džan ki uči škola, šov ko veleučilište, a panda šov ko fakulteto (11 murša thaj 8 džuvlja). Katar šov pučle save so akana džan ko fakulteto, sade jekh si thanardo ano studentikano kher, sar thaj šov ke veleučilište, džikaj katar i uči škola nijek nanaj ano studentikano kher. Katar 2581 pherdeberšale (18 thaj pobuter berš) savenge si khedime e džovapia ko pučipe soske mukhle o školipe, 14 xramonde fakulteto, numaj ponadari iklile katar e studie, lendar ekvaš ano beršipe 19-25. Katar 2671 pherdeberšale savenge si pendžardo o majbaro kerdo sikljovipe, von 7 agorde uči škola vaj anglo-diplomakere studie, a 6 fakulteto vaj diplomakere studie, pobuter lendar ko beršipe trujal o 30 berš (efta murša thaj šov džuvlja).

Ano beršipe katar 18-24 berš vakeren kaj akana na školinen pe trintorin e ternendar thaj vakeren kaj o sebepo si prandipe thaj/vaj ovipe dad/daj, štartorin phenel e finansiakere sebepia, a palo deš o gidnipe si kaj si but školuime thaj bilače anglederutne školakere rezultate thaj bibaxtagor ko xramovipe.

4-3-5

Sikljovipe e barengoro

Majbaro genj e Romendar džipherde školuinin pe sar bare manuša. Ane bare berša lendar 4,2% agorde fundavni škola, 1,9% maškarutni škola, džikaj 4,5% agorde phirnikano sikljovipe. I programa e phirnikane sikljovipaskoro majbut agordkeren ano beršipe 26-40 – lendar 5,7% džikaj sas terne katar 19-25 thaj adava 4,6%.

TABELA 17. SAHNO DŽIVDIPASKORO SIKLJOVIPE THAJ SIKLJOVIPE E BARE MANUŠENGORO PREMAL BERŠIPE

Gelen vaj na gelen ko savo te si vaxt?		BERŠESKERE GRUPE									
		19-25 BERŠA		26-40 BERŠA		41-60 BERŠA		PHUREDOR KATAR 60		SA	
		N	%	N	%	N	%	N	%	N	%
PROGRAMA VAŠO PHIRNIKANO SIKLJOVIPE	Na	665	95,4 %	914	94,3 %	734	96,7 %	181	96,8 %	2494	95,5 %
	Va	32	4,6 %	55	5,7 %	25	3,3 %	6	3,2 %	118	4,5 %
	SA	697		969		759		187		2612	
PROGRAMA VAŠO PHIRNIKANO SIKLJOVIPE BIZI BUTI	Na	676	97,0 %	941	97,1 %	744	98,0 %	186	99,5 %	2547	97,5 %
	Va	21	3,0 %	28	2,9 %	15	2,0 %	1	0,5 %	65	2,5 %
	SA	697		969		759		187		2612	

Gelen vaj na
gelen ko savo
te si vaxt?

		BERŠEKERE GRUPE									
		19-25 BERŠA		26-40 BERŠA		41-60 BERŠA		PHUREDOR KATAR GO		SA	
		N	%	N	%	N	%	N	%	N	%
AGORDJA FUN- DAVNI ŠKOLA ANE BARE BERŠA	Na	648	93,0 %	931	96,1 %	739	97,4 %	185	98,9 %	2503	95,8 %
	Va	49	7,0 %	38	3,9 %	20	2,6 %	2	1,1 %	109	4,2 %
	SA	697		969		759		187		2612	
AGORDJA MAŠKARUTNI ŠKOLA ANE BARE BERŠA	Na	677	97,1 %	951	98,1 %	747	98,4 %	187	100 %	2562	98,1 %
	Va	20	2,9 %	18	1,9 %	12	1,6 %	0	0,0 %	50	1,9 %
	SA	697		969		759		187		2612	

4.3.6

Gindipe e klidarde participantengoro vašo trubutnipa e romane populaciakoro thaj e pharipa ko inkluzipe e romengoro ano sikljovipe

Sar so si xramome ano čekatnipe Metodologia e rodljaripaskiri, e metodasa katar telostrukturirime intevjuia thaj fokus grupe, khedime si dikhipa e participantengere, preznetia katar relevantikane institucie thaj katar Roma vašo adava so dikhen sar klidardo ke pharipa e inkluziakoro e Romengoro ani ranik e sikljovipaskiri ane lengere khedina. Akate ka ovel sikavde e rezultatia save so si phandle e averipanca ani ranik e sikljovipaskiri ane palune deš berš thaj e šerutne pharipa ko džaipe ki fundavni škola.

XRAMOVIPE E AVERDIPANGORO ANI RANIK E SIKLJOVIPASKIRI ANE PALUNE 10 BERŠ

Premal e arakhpa save so sas ani evaluacia ki NSUR, maškar e intervjuirime manuša isi buvlo konsenzuso vašo adava kaj o sikljovipe kerel strategikano ranikipe ane save si o Akciakoro plano ko NSUR, te šaj i strategija ovel baxragorali. O baripe e čhavengoro ke romane čhave si xramome ano fundavnoškolakoro sikljovipe thaj adava majbut ovel vakerdo sar majbaro misal ko anglipe e situaciakoro e Romengiri ano nevo vaxt. Adava ano baro napi zuraren thaj e rezultate e rodljaripaskere e metodasa ekvašstrukturirime intevjuia thaj fokus grupe. Ano phandipe e kvalitativno rodljaripangoro e prezententengoro e relevantikane instituciengoro thaj e roma pučlam te vakeren e averdipa kerde ano sikljovipe ane avutne 10 berš.

TABELA 18. XRAMOVIPE E AVERDIPANGORO PREMAL E DŽOVAPIA E INTERVJUIRIME PREZENTENTENGORO ANE RELEVANTO INSTITUCIE

MAJBUT DŽOVAPIA	GENJ KODONGORO
POBUTER AVEN NIČALE KE FŠ THAJ POBUTER AGORKEREN FŠ	40
E DAJA/DADA MINSIPASA KAJ I ŠKOLA SI BUT BARI VAŠO AVUTNIPE LENGERE ČHAVENGORO	29
BAREDER ASTARIPE E MAŠKARŠKOLUTNENGORO	26
E ČHAVE POBUTER MOTIVIRIME VAŠI BUTI THAJ SIKLJOVIPE	13
E ČHAVE POBUTER XRAMONEN PE ANI FUNDAVNI ŠKOLA KANA TRUBUL E BERŠENCA	8
BAREDER ASTARIPE E ČHAVENGORO ANE XURDELINA	8
LUNGEDER BEŠIPE E ČHAVENGE ROMENGE	6
POBUTER TIKNEBERŠALE KHAMNIPA, POXARI ČHAJA AGORKEREN I FŠ THAJ XRAMONEN MAŠKARUTNI ŠKOLA	5
ROMANE ASISTENTIA SI PHIRD ANGLE- VAŠO KOLABORACIA E DAJ/DADENCA	5
E SIKLE SI SENZIBILIRIME VAŠE PHARIPA THAJ TRUBUTNIPE E ROMANE DAJ/DADENGE, I ŠKOLA XALILI KAJ TRUBUL TE PUTAREL PE PREMAL I KHEDIN	5
POBUTER SIKLE SI INVOLVIRIME ANE AVRALSIKLANAKERE AKTIVIPA: FOLKORO, HORIA, SPORTO KOTE SO INTEGRIRINEN PE	5
VAZDIPE E INTEGRACIAKORO, POBUTER INTEGRIRIME ANO KLASO E AVER ČHAVENCA	4
POXARI ČHAVE E BUTE BIAVLIPANCA ANI ŠKOLA- E INSTITUCIE SI ŠUKAR DRAKHALIME THAJ E PROBLEME SI ČHINAVDE, O MINISTRIPE KONTROLIRINEL E ŠKOLE PALO PUČIPE E BIAVLIPASKORO	4
POXARI ČHAVE NAŠALEN O KLASO, DŽAN KE AVER PUČLIPE, POXARI ČHAVE MUKHEN I ŠKOLA	4
POŠUKAR AVERDIPE E ZAKONESKORO THAJ NORMATIVE PREMAL RNM ADALESKE SO I FUNDAVNI ŠKOLA SI DAJATVIME SA E ČHAVENGE	3
STIPENDIRIPE E MAŠKARŠKOLUTNENGORO THAJ STUDENTENGORO KATAR RNM	2
AVERDIPE DIKHOVEL ANE ŠUKAREDER SAKODIVESKERE RELACIE MAŠKAR E MANUŠA, ČHAVE ANI ŠKOLA	2
POBUTER ČHAVE SAVE SO AVEN KO XRAMOVIPE HALJOVEN I HRVATIKANI ČHIB NUMAJ SO SAS ANGLEDER ADAVA THAJ DŽANENAS NUMAJ ROMANI ČHIB	2
BILAČHEDER NUMAJ SO SAS ANGLIO 10 BERŠ SI SO E ROMANE ČHAVE ISI LEN PHARIPE E DISCIPLINASA	1

Kana sas o evaluaciakoro proceso sar klidardo cxidipe ko sikljovipe e romane čhavengoro si vakerdo kaj bareder astaripe e čhavengoro ane fundavne škole, džikaj e arakhinenca akale rodljaripaskere ovel baro phird ani ranik e sikljovipaskiri, numaj so sas bareder genj e xramome romengoro ane fundavne škole, vakerdo si lengoro baxtagoralo agordipe e findavne školakoro. Vašo baxtagoralo agordipe e fundavne školakoro, thaj palo adava thaj bareder xramovipe ke maškarutne škole- so premal e intervjuia si trinto vakerdo averdipe thaj baro šukaripe e NSUR-estar thaj e Akciakere planostar, thaj adaleske si šukar thaj o averdikano relaciripe e parivarnengoro premal o sikljovipe. But intervjuirime katar relevantno institucie e avardipa ano sikljovipe dikhen sar averdipe e parivarnengoro kote so dikhen kaj i škola si bare džanlipastar vaše lengere čhave, „sar pošukar jekthano keripe buti e parivarnengoro e školas“, „sar thaj pobuter parivarne agorde fundavne školas thaj palo adava dikhen te integriririnen pe čhaven“, „pobuter peskere čhavenca keren lafi ki hrvatikani čhib“; avel pobuter ke parivarne bešipa“; e parivarnenge i škola uli sigurno than, ani škola aven te pučen, te roden konsilo“, pobuter dikhen te osigurinen liła, vastušej“.

Disave katar e intervjuirime prezententia katar relevantno institucie adava xramonen e pošukar sikljovipaske korkori e dadenge/dajenge, džikaj aver akava dikhen kaj si irame i relacia e školakiri premal e Roma:

„(...) Škola majpalal halili kaj trubul te iranel pe premal i khedin thaj te putarel pe, len te leljarel, thaj von te xošinen pe kaj si šukarvile thaj šaj te keren jekhethani buti e sikavnenca. Kaj adava na sas sade, sar angleder, thaj kana ka avel o dad dži ki škola, a amen referirinas so na ovel šukar, mudaras thaj o marzi thaj o jekhethano butikeripe thaj adava našaldojovelas. Gindinav kaj kerdam jekh phird thaj disave parivarne pendžarde thaj pobuter avile ani škola, angalinde o sikljovipe, halile kaj adava ka anel lengere čhavenge šukar avutnipe thaj dromaren e čhaven ano adava drom.“ (PREZENTENTO KATAR RELEVANTNO INSTITUCIA KATAR BRODSKO-POSAVSKA ŽUPANIA).

„O sistemo si premal lende poxošime, amen sam potolerantnikane, vakerav kaj sam kreativnikane thaj ane disave butja si e šukar te oven kerde. Bezexaske thaj akate šaj te ovel kerdi buti ane disave situacie.“

(PREZENTENTO KATAR RELEVANTNO INSTITUCIA KATAR VUKOVARSKO-SRIJEMSKA ŽUPANIA)

I aver xramovin savi so vakeren e relevantno institucie si o vaerdikani relacia e čhavengi-ri premal i škola-„pobuter si motivirime sikljovipaske thaj butjake“„čače mangel te resen but thaj mangel te sikjoven“„baro anglipe ki higiena, ano avipe“„pošukar si sikljovne e rezultatia e romane čhavengere“.

„Adaleske so sem profesoro ki fizika thaj hemia sas man pobuter šajdipe te dikhav lengoro anglipe akale populaciakoro (...) o intereso e školake ulo barder thaj von čače mangel te keren jekh pošukar baxtagor so sas čipota lengere parivarnengoro. Adava so amen sar sikavnen čudinel, me kerav buti 19 berš, si so ane palune 10 berš si averkerdo thaj lengoro vjavaharipe premal i buti thaj sikljovipe si akana aver, von akana mangel te keren anglipe ko sa adava, ke aktivite te thaj adava si dikhlo sar jekh pozitivnikano averdipe... ane palune 5 berša leskere baxtagora si but pobuter numaj so sas. Von angleder kana ka vakeres lenge 'ka dav tut duj, pozitivno mol' džikaj avdive na mangel adava, mangel te nakhen butšukar vaj majlače sukcesosa.“ (PREZENTENTO KATAR RELEVANTNO INSTITUCIA KATAR VIROVITIČKO-PODRAVSKA ŽUPANIA)

Jekh kotor e manušendar katar relevantno institucie gindinel kaj e bare averdipa ano fundavno školakoro sikljovipe si o xramovipe e čhavengoro ki škola thaj adava kana si lenge vaxt (šov, ehta berš).

„Dav man godi kana lelem te kerav buti akate (...) problemo sas o ničalo xramovipe palo hronologikano beršipe. Sas amen situacia kana e romane čhaja vaj čhave sas 11 berš (...) thaj tumen xramonen les e beršalenca save so si len hronologikano beršipe. Adala sas bare probleme kana tumen ko klaso isi tumen, sajekh si xemime vaj„užo“ romano klaso, o čhavo so si ko emocionalno, socialno intelegantno, reslo vašo jekhto klaso peskere 6-7 beršenca thaj dikas so si ano prgao e puberteteskoru. Avdive dikhas sar me deletinav, ane palune 10 berš, adava i praktika te činavel. Adava šaj avel katar o centro vaši sociala, vaj Ofiso vaši themakiri vastarin save so e romane asistentenca

kerel arka ki škola te aven čhave katar hronologikano nič, ko xramovipe trubul te aven ko testiripe, te cxiden ki angloškola, vaj jekhtho klaso te pherena sa e kriteriumia te oven xramome. Akava vakeravsar jekh šukar anglipe. Akana ani reoneskiri škola ano jekhtho klaso isi 17 sikle thaj adava sa generaciakere, hronologikane, čhave save so čače peren ano jekhtho klaso.“ (PREZENTENTO KATAR RELEVANTNO INSTITUCIA KATAR VARAŽDINSKA ŽUPANIA)

O xramovipe adale averdipaskoro dikhovel thaj prekal e jekhethane mangipa e ververikane sektorengoro, so phanden thaj zoraleder kontrola katar i rig e Ofisoskiri vaše themakere vastaripa thaj e centroja vaši sociala. I škola thaj adjaar kerel džipherde pharipa:

„O vaxtalo xramovipe e romane čhavengoro ani škola si akana ko čhand kana anglo xramovipe ki škola, o specializirimo ofiso bičhale lil e romenge kaj trubul te xramonen e čhave ki škola ko jekhtho klaso, thaj o lil te irandilo, džan lenge khere, den len terminia xramovipaske, ikeren bešina lenca thaj pendžarkeren len e butjasa ki škola thaj so trubul te adžikeren, a so amen lendar. Akava keras šukar ane palune trin-štar berš thaj e čhave ko vaxt aven amenge. Sas amen ane nakhle berša kana aven e čhave ko xramovipe, 9-10 vaj 12-13 beršenca, a anglo duj berš sas amen čhavo so avilo 14,5 ano jekhtho klaso.“ (PREZENTENTO KATAR RELEVANTNO INSTITUCIA KATAR GRAD ZAGREB)

Adjaar thaj jekh katar e intervjuirime gindinel kaj o sahno sistemo e sikljovipaskoro si pošukar kerdo adaleske so astarel čhaven ane xurdelina thaj angloškola.

„Lejlam te kera i paramisi e inkluzipasa e čhavengiri ane xurdelina, vaj angloškola. Angleder adava i romani populacia na avelas ani angloškola. Katar 2014-2015 than lejla i fundavni škola kote so isi majbari romani kupatni (i diz na xramonen). Ano proekto „Phird palo phird“ kote (...) o Centro (vaši sociala a.v.), i škola thaj i xurdelin ule partneria te šaj te len e čhaven ki programa angloškola. Ano šird sas adava jekhfar ko kurko po jekh časo thaj palo adava o programo barilo thaj amen xramondam sa ko sa 100 procente e čhavendar so sas džalutne ki angloškola, a avenas šaj 50 procente katar adala 100 thaj poxari (...) Adjaar si kerdo o majbaro phird, kote so katar o avipe dži akana, aven ekvaš čhave ani angloškola.“ (PREZENTENTO KATAR RELEVANTNO INSTITUCIA KATAR SISAČKO-MOSLAVAČKA ŽUPANIA)

Jekh katar kotor e prezentento katar relevantno institucia gindinel kaj o sadiveskoro bešipe ani škola si klidardo vašo pošukar sikljovipaskoro baxtagor, numaj thaj i integracia e romane čhavengoro:

„Amen definitivno mangas te das šajdipe sarinenge katar o jekhtho dži o štarto klaso te ačhoven ko sadiveskoro bešipe ki škola thaj te xramonen školakere dajatge thaj te nakhen kvalitetno vaxt ani škola. Adava definitivno nanaj našalipe e vaxteskoro, numaj sa e čhave si ko pluso, akate khelen peske thaj amalinen pe e averenca, vazden pe lengere socialno phirnipa, lengoro vakeripe, lengiri adaptacia ke disave situacie, Definitivno si sade barvaleder čhave so džan ano sakodiveskoro bešipe. Amen dikhljam o benefito e jekhtho klasoskoro, kote so e čhave keren sa adala butja savenge so poupre me vakerdem thaj isi len sikljovipa thaj akaja programa ovel lejardi, A kana si o dujto klaso ko pučipe, tadani

si aver smene thaj dikhoval pe o bibutipe khere thaj o xramovipe e školakere dajatvengoro.“ (PREZENTENTO KATAR RELEVANTNO INSTITUCIA KATAR BRODSKO-POSAVSKA ŽUPANIA)

Premal e lava e prezentontogoro katar relevantno institucie, sade si duj negativnikane trendoja ikalde sar problemo save si ane palune nekobor berša: pale isi tiknoberšalo khamnipe thaj ikljovipe e čhajengoro e 14-15 beršenca katar i škola thaj prandipe thaj dživdipe ani kohobotacia e partnerosa. O dujto trendo save so e manuša vakeren si, adava si akana bareder numaj so sas anglo 10 berš, si o beršalo nasulipe ano bareder formipe thaj o problematiko vjavaharipe e romane siklengoro, majbut ano puberteto. Numaj, kana dikhas kaj isi tikneder asavke vakeripa, našti te das sar phandlo lav kaj ovel kerdo bareder genjeske e romane siklengoro ano vjavaharipe ko fundavne školakoro sikljovipe.

Sar pozitivnikane averdipa ane palune 10 berš ki ranik e sikljovipaskiri, e prezententia ke relevantno institucie vakeren kaj pobuter sikle akana si ano avralsiklanakere aktiviipa, folkloro, horia, sporto kote so integririnen pe; bari arka thaj averdipe isi kana si o jekhthano butikeripe e parivarenca thaj e čhavenca saveske arka isi katar e romane asistentia, poxari romane čhave saven isi biavlipa ki škola, poxari čhave save so peren o klaso, džan ko pučljarija, poxari čhave mukhen i škola...

Sa e vakerde averdipa vakeren ko anekso e phandlelavengoro ke sa e nivele kote so oven dikhle e anglipa ko sikljovipe: katar e zakoneskere averdipa save so den pervazo vašo džandipe thaj džovapipe premal e dajatve e xramovipaskere thaj agordipe e fundavne školakere sikljovipaskoro, pošukar netvorkipe thaj pokvalitetno keripe buti sa e involvirime instituciengoro (katar MZOS prekal e ofisia e themakere, škola, centria vaši sociala dži i policia), putaripe e školengoro, keripe tolerancia thaj lelipe e ververipangoro prekal e daja/dada thaj e romane čhave – so ko but del keripe jekhe pakjavipaskoro thaj sigurnikano trujlpe vaše romane daja/dada save so si akana ani barder mera, akana intrinzično, a na sade vaše zakoneskere dajatve lele te den dumo pumare čhaven pošukar te legaren pe e školakere dajatvenca. Adjaar, trubul te ovel vakerdo kaj si barvale thaj ververikane e nakhlipa e školakere ano butikeripe e romane čhavenca: adalesa so e škole korkori prekal e EU fondoja dikhen te osigurinen xabe e čhavenge saven isi kišleder socialnikano statuso, dži o arakhipe finasie vašo diveskoro bešipe ani škola so sikavel pe kaj si šukar kana dikhas save si lengere šartia khere, sikljovipaskere thaj socialnikane strukturakere thaj kana von našti te den pheripe e školakere dajatvengoro thaj sa dži ko adava phird so činavel i segregacia e romane čhavengiri thaj o artikano kreiripe ko uže romane škole. Jekh misal si i šukar praktika savi anel i direktori e fundavne školakiri katar diz Kutina thaj kerel kvote ko maksimum 30% e romane čhavengere te oven xramome ke škole thaj isi akana xemime klasoja thaj pokvalitetno integracia e romane čhavengoro.¹³¹ Premal e vakeripa e manušengoro, thaj uzal so o pozitivnikano trendo si dihlo ane sa e dimenzie e fundavne školakere sikljovipaste (akana isi lelpe e čhavengoro ane xurdelina thaj angloškola, pošukar keripe buti lenca kana si ko pučipe o džanipe e hrvatikane čhibakoro, poxari biavlipa, pošukar mola e romane čhavengoro thaj xramovipe ane maškarutne škole), dikhoval kaj e dende dimenziengere isi panda than vašo pošukar keripe so ka argumen-

¹³¹ Grad Kutina, *Nove mjere integracije Roma*, 2011., <http://www.kutina.hr/Vijesti/Citanje-vijesti/ArticleId/9950/oamid/1491> (26.5.2018.)

tirina džipherde ano čekatnipe savo so avel- čekatne problema ko fundavneškolakoro sikljovipe.

O pučipe e averdipangoro ani rnik e sikljovipaskiri si dendo thaj ane ekvašstrukturirime intervua e Romenca. E Roma vakeren kaj si dikhlo o pozitivnikano trendo ano sikljovipe- sa pobuter terne agorkeren i fundavni škola thaj xramonen maškarutni škola, den bare džanipa thaj profesionalno phirnipa, disve xramonen pe ko fakulteto.

TABELA 19. XRAMOVIPA VAŠE AVERDIPA ANO SIKLJOVIPE- PREZENTENTIA KATAR ROMA

MAJBUT DŽOVAPIA	GENJ KODONGORO
POBARO GENJ E MAŠKARŠKOLUTNENGERE, TERNE VERVERIKANE PHIRNIPANCA, STIPENDIENCA	29
POBARO GENJ E ČHAVENGORO SAVE SO NIČALE DŽAN KI FUNDAVNI ŠKOLA	17
AVERKERDI SI I MINSVA MAŠKAR E ROMA THAJ ANDRE KI KHEDIN KAJ I ŠKOLA SI BUT BARI BUTI, POBARE SIKLJOVIPASKERE ASPIRACIE	13
POBARO GENJ E ČHAVENGORO ASTARDE E XURDELINASA, ANGLOŠKOLASA	11
POBARO GENJ E ČHAVENGORO SAVE AGORKEREN I FUNDAVNI ŠKOLA	10
POBARO GENJ E STUDENTENGORO SAVE SO AGORDE FAKULTETO	9
ROMANE ASISTENTIA	5
POBARI BUTI E SIKAVNENGIRI: ADAVA DEL REZULTATE TE AGORKEREN E KLASOJA, E ŠKOLE SI AVER, O SAHNODIVESKORO SIKLJOVIPE	4
ISI LEN POŠUKAR DŽIVDIPE THAJ POŠUKAR SIKLJOVEN	3
POXARI ČHAVE SAVE SO MUKHEN I ŠKOLA	2
PEREL O INTERESO VAŠO MAŠKARSIKLJOVNIKANO SIKLJOVIPE ADALESKE SO E TERNE SAVE SO AGORKEREN I ŠKOLA NŠTI TE ARAKHEN BUTI	2
VAXTIKANO XRAMOVIPE KI FUNDAVNI ŠKOLA	1

No, premal e vakeripa e intervjuirime manušengoro, majbaro anglipe dikhen ko bareder genj e maškarškolutnengoro.

“Akana si lengere apetitia bareder, akana pobuter lenge nanaj resipe sade te agordkeren i fundavni vaj maškarni škola, akana e apetitia sit e džan ko fakulteto.” (prezentento e Romengoro katar Bjelovarsko-podravska župania)

„But si aver akana kana e romane čhave xramonde pali fundavni i maškarni škola trineberšengiri thaj štareberšengiri. Pali miri statistika isi 150 xramome ani maškarni škola. Dikhle kaj bizo školipe našti te arakhen buti thaj na ka šaj te realizirinen peskere resipa thaj sa so si phandlo e familiasa, kheresa, butikeripasa.“ (PREZENTENTO E ROMENGORO KATAR MEDJIMURSKE ŽUPANIA)

Ano harmonipe e vakeripanca e manušengoro katar e relevantno institucije, vašo pošukar keripe buti e daj/dadencia, e Roma vakeren kaj avilp dži averdipe ki minsa vašo baripe e sikljovipaskoro andre ki romani khedin:

„(..) averkerdri si akana i minsa maškar e Roma, andre ki khedin. Akana akava nanaj adava, so ka keras e školasa, thaj školasa thaj biškolakoro niso našti te keras.

Thaj adjaar. E Roma pendžaren o saho resipe vaše pozitivnikane averdipa:

„Anglo deš berša, sas pobuter adala so perenas katar i škola. Ikerasas len ano disavo trujalipe kaj trubul te agorkeren i fundavni škola adaleske so našti nikote te džan te arakhen buti, te oven lilvarne te den arka pe familiake save so si bililvarne thaj adava kerdam. Baro si o anglipe ko adava. Majbut o sistemo si adaleske sevipno adaleske so dendas e Romenge školipe bilovengoro, pustika kaj von našti e socialasa te kinen pustika. E škole si aver thaj keren proektia vašo sadiveskoro bešipe so si but baro kana dikhas ane save šartia isi len ko sikljovipe, majbut ane ivendskere šatende kana nanaj len tato than, a ani škola ačhon ano sadiveskoro bešipe, thaj si aver i atmosfera thaj sa sikljovipaske. Isi len duj xabe ko dive.“ (PRESENTENTO E ROMENGORO KATAR OSJEČKO BARANJSKA ŽUPANIA)

Uzal e dende anglipa, ane fundavneškolakoro sikljovipe vakeren pe thaj kaj e Roma poxari peren e klasoja, keren thaj pošukar rezultate thaj sa pobuter involvirinen pe ane avral-siklanakere aktivite, vakerel pe kaj isi barder senzibiliziteto e sikavnengoro, sar thaj i pozitivno rola e asistentengoro.

Šukar si te ovel vakerdo kaj uzal e pozitivnikane trndongoro, e vakeripa e intervjuirimen-goro den drom ko sade jekh negativno trendo ko sikljovipe, so si demotivaciakoro thaj ke terne Roma save so agorkeren o fundavno školipe thaj anen decizia te džan dureder e školasa. E pharipa e diskriminaciakere kana mangel te keren buti ka šaj te dikha ko čekatipe – butikeripe thaj ekonomiakoro dživdipe.

ČEKATNE PROBLEMA KO DŽAIPE KI FUDAVNI ŠKOLA

Te šaj te ovel lele xoreder dikhipa ane keripe buti ko fundavne školakoro sikljovipe vaše romane sikle, e prezententia ke relevantno institucie thaj e Roma pučle sar von dikhen e čekatne problema ano sistemo e fundavne sikljovipaskoro. Sarine vakerde kaj si grupiri-me premal o leipe than e palevakerdipaskere kori verver lafikerutne katar sa e 12 županie.

Pučle vaše čekatne problema ke Roma, savenca khoven pumen kana džan ki fundavni škola, von majbut vakerde kaj adala problema si e pučipanca save si phandle e socialni-kane deprivaciassa thaj bisikljovne dajenca/dadencia, bipendžaripe e hrvatikane čhibakoro (ko čhave), bikeripe e školakere dajavengoro vaše biadekvatikane šartia ko kheripe, bini-čalipe ko džaipe ki škola thaj e biavlipa ki škola, averdipe ko digro e anglodžanipangoro, komunikaciakere thaj aver phirnipa e romane thaj avere čhavengoro save so xulen ko sistemo e sikljovipakoro thaj aver.

TABELA 20. ČEKATNE PHARIPA ANE PHARIPA ANE FUNDAVNE ŠKOLAKERE SIKLJOVIPA- BUTVARIPE E DŽOVAPENGORO E PREZENTENGORO KE RELEVANTNO INSTITUCIE

MAJBUT DŽOVAPIA	GENJ KODONGORO
E ČHAVEN NANAJ LEN ADEKVATIKANO DENDO DUMO KATAR PARIVARNE KO KERIPE BUTI E ŠKOLAKERE SIKLIPASKORO VAŠI SOCIALNO DEPRIVACIA THAJ BILILVARNIPE	37
BIPENDŽARIPE VAJ TIKNO PENDŽARIPE E HRVATIKANE ČHIBAKORO	32
NAXRAMOVIPE E DENDE BUTJENGORO VAŠE BIADEKVATIKANE ŠARTIA E DŽIVDIPASKERE THAJ KHERIPASKORO- NANAJIPE E THANESKORO KOTE SO SAS XRAMOME E DENDE BUTJA, NANAJ KON TE DEL LEN ARKA, BILAČHE HIGIENAKERE ŠARTIA	17
BINIČALIPE E AVIPASKORO, BIAVLIPE KI ŠKOLA, ČHAVE (MAJBUT ČHAJA) AČHOVEN KHERE THAJ ARAKHEN AVER ČHAVEN	16
VERVERIPE ANO ANGLODŽANIPE E ROMANE THAJ E BUTIPASKERE ČHAVENGORO KANA XULEN KO ŠKOLAKORO SISTEMO- E ROMANE ČHAVE BISOCIALIZIRIME, NANAJ LEN BUTJARNE SIKAVDIPA, FUNDAVNE KOMUNIKACIAKERE PHIRNIPA, KULTURNIKANI DEPRIVACIA, BILAČHI GRAFOMOTORIKA	15
XARI LENDAR AGORKEREN I FŠ – MAJBUT KANA OVEL NAKHIPE KATAR 5 KLASO THAJ ŠIRDIPASA E PUBERTETESKORO; KANA ISI POBARO SIKLJOVIPE KO 6,7 KLASO, PERIPE E KLASOSKORO THAJ MUKHIPE E ŠKOLAKORO	12
E PARIVARNE NA KINEN LENGE PRIBORO, LILA, TEKE, NANAJ LENGE ADAVA BARE DŽANLIPASTAR	10
NIBADES PRANDIPE E DAJAKORO SAR SIKLJOVIPASKIRI MANUŠNI	8
BIDŽAIPE KI XURDELIN	6
FINANCIAKERE PROBLEME THAJ DAR E DAJ/DADESKIRI- E ČHAVE NAŠTI TE DŽAN KE AVRALSIKLANAKERE AKTIVITETE: EKSKURZIE, KINO, TEATRO	6
PROBLEMO E ISTHANARIPASA KANA NANAJ KONTINUITETO, E ŠKOLE NAŠTI TE KEREN OSIGURIE SA E TRUBUTNE LILENGERE, NA DŽANEN KOTE GELE	5
NAINTEGRIRIPE KATAR E AVER ČHAVE, AVER BOJA E MORTIKAKIRI	4
PHARIPE E VJAVAHARIPASKORO, E ROMANE ČHAVE SIKAVEN BIMANGLE FORME E VJAVAHARIPASKERE, KHELEN PUMENGE E AVERENCA, MAREN, MALTRETIRINEN, TELOXARNEN	4
NANAJ MAN DŽANIPE, NANAJ MAN NISAVE PHARIPA	3
BIADEKVATIKANO KURIKULUM	2
BIBUTJARNIPE PALO AGORDO ŠKOLIPE, NAŠALIPE E MOTIVACIAKORO VAŠO ŠKOLIPE	2
NANAJ LEN BUTJARNO MANGIPE, NANAJ LEN MANGIN TE AGORKEREN I ŠKOLA, TIKNI KOTIVACIA VAŠO AGORDIPE E FUNDAVNE ŠKOLAKORO	2
E DAJA/DADA NA BIČHALEN LEN KO VAXT KI ŠKOLA, GINDINE KAJ SI BIRESE ŠKOLAKE, ADŽIKEREN POBUTER ČHAVE TE DŽAN KO JEKH VAXT KI ŠKOLA THAJ DISAVE ŠKOLE PALO ADAVA XRAMONEN LEN KE FŠ	2

E vakeripa e lafikerutnengere save so den bikompletikano butikeripe ko sikle Roma save so grupirinen pe ane nekobor maškarpeskere phandle probleme: nanipe e adekvatikane šartengoro khere, nanipe e parivarengoro dendo dumo ko sikljovipe e materialoskoro thaj nanipe e opremakoro vaši škola.

Kana ovel kerdi buti vašo nanipe e adekvatikane šartenge vaši buti thaj nanipe e opremakoro ke škole, e lafikerutne phenen vašo kheripe savende len than kaj nanaj len šajdipe te xramonen e školakere materialoja:

„Butvar nanaj len šartia, katar pustika, školakoro pribor dži thana kote so ka keren dende butja katar i škola thaj ka sikljojen. Von si butedženengere familie thaj isi len duj pašlie, jekh mezali thaj trin školakere čhave thaj nanaj len kote te xramonen dendi buti. (...) Von kana cxiden ano jekhto klaso xari džanen i hrvatikani čhib thaj adava si problemo.“ (PREZENTENO E RELEVANTNO INSTITUCIAKORO KATAR SISAČKO-MOSLAVAČKA ŽUPANIA)

E manuša save so sas pučle vakeren kaj isi lačhipe ki kolaboracia e dajenca/dadencia, dikhen lengoro dendo dumo e čhavenge kana sikljon sar bišukar. O nanipe e dende dumeskoro nanaj sade nanipe e interesoskoro e parivarengoro vašo sikljovipe e čhavengoro, thaj uzal so isi thaj manuša save so vakeren thaj adava gindipe, numaj o problemo si so si e parivarne bililvarne thaj na džanen sar te den len dumo so si lenge trubutno:

„Isi man problemo e parivarenca save so nanaj lilvarne, na džan ane škole vašo agoripe e fundavne školakoro te agorkeren adaja škola. Thaj isi len parivarne, akana isi man asavki čipota katar o pandžto klaso, kana o dad vakerel: sar me te dav dumo mire čhave kana man isi duj klasoja katar i fundavni škola?

(PREZENTENTO E RELEVANTNO INSTITUCIAKORO KATAR OSJEČKO-BARANJSKA ŽUPANIA).

Aver majbaro pharipe ano fundavne školakoro sikljovipe savo so vakeren e prezentento e relevantno instituciakoro sit haj o nadžanipe e hrvatikane čhibakoro savo so si tang phandlo e bišajdipasa te sikljoven o materialo:

„(...) pale adaja hrvatikani čhib, xramovipe thaj vakeripe. Matematika thaj prakrita, adava so katar o dživdipe džanen athe si but šukar, a hrvatikani thaj gramatika si lenge problemo so ka ovel thaj dži o oftoto klaso vaše disave sikle. Problemo si ano adava angloškolipte kote so sistematikane si kerdo organizirime preparacie lenge thaj pakjav kaj dži o štarto klaso ka ačhoven bi problemeskoro šel procenete, thaj kana aven ki siklana, šaj te sikljoven e saikerina so si dende ani škola.“ (PREZENTENTO E RELEVANTNO INSTITUCIAKORO KATAR KOPRIVNIČKO-KRIŽEVAČKA ŽUPANIA).

Uzal e probleme ano keripe buti khere thaj bipendžaripe e hrvatikane čhibakoro, e manuša so sas pučle vakeren kaj si problemo thaj o biavlipse e siklengoro Romengoro thaj lengoro biavipse ko avralsiklanakere aktivitetete. I relacia maškar e čorole thaj o nanipe e integraciakoro ko školakoro aktivitetete vakeren e pučle katar Križevačko-koprivnička župania:

„Problemo si thaj vaše čorolipa, lenge si adaja škola, so trubul te putarel e dikhina, ko disavo dikhipe problemo adaleske so nanaj len love. Trubul te oven arakhle love adaleske. Amen phenas o sikljovipe si amenge bilovengoro, numaj nanaj bilovengoro adaleske so sakova phird trubul te ovel pokime; mangen terenikani siklana, kino, teatro, ekskurzie.“ (PREZENTENTO E RELEVANTNO INSTITUCIAKORO KATAR KOPRIVNIČKO-KRIŽEVAČKA ŽUPANIA)

Adaleske vakeren thaj e fundavne pharipa e Romengere siklengoro kana džan ki fundavni škola, thaj peskere dikhpa dende ke ekvašstrukturirime pučipa thaj e prezententia e Romengere.

TABELA 21. ČEKATNE PROBLEME ANO FUNDAVNOŠKOLAKORO SIKLJOVIPE- DŽOVAPIA KATAR E PREZENTENTIA ROMA

MAJBUT DŽOVAPIA	GENJ KODONGORO
NAPENDŽARIPE E HRVATIKANE ČHIBAKORO, XARI ROMANE ASISTENTIA+ PERENAS KATAR ŠKOLA VAŠE BIPENDŽARIPE E ČHIBAKORO, AKANA SI AVER	14
FINANSIAKORO PROBLEMO – LILA, TRASTA, PRIBORO, ŠEJA, TIRAXA, ELEKTRIKA	8
DAJ/DADA SI BIZAINTERESIRIME, TRUBUN TE OVEL POBARI GRIŽA VAŠE ČHAVE ANI ŠKOLA	8

MAJBUT DŽOVOPIA	GENJ KODONGORO
E ČHAVEN NANAJ ADEKVATIKANO THAN VAŠO SIKLJOVIPE, NANAJIPE, AVEN MELALE THAJ ČĪKALE, BILAČHE URAVDE	8
DISKRIMINACIA – TELOXARNIPE E ROMANE ČHAVENGORO KATAR AVER ČHAVE PALI NACIONALNO FUNDA, STEREOTIPIA KO SIKAVNE THAJ DAJ/DADA AVERE ČHAVENGERE, POBUTER SI O PROBLEMO I BOJA E MORTIKAKIRI, MATERIALNO THAJ SOCIJALNO STATUSO NUMAJ SO SI NACIONALNO PREPERIPE, O ROMANO IDENTITETO NANAJ INVOLVIRIME THAJ E ČHAVE NA PENDŽAREN PE ADALESTAR	7
TIKNO GENJ ADALENGORO SO AGORKEREN I FŠ, MUKHEN I ŠKOLA E 14, 15 B.	5
NANIPE DENDO DUMO KHERE KATAR DAJA/DADA SAVE SI BILILVARNE	3
PRAKSA SI PROBLEMO	1
XRAMOVIPE E ČHAVENGORO PALI ADAPTIRIME PROGRAMU, VAŠI ČHIB	2
BIAVLIPE KI SIKLANA	2
E SIKAVNE NANAJ SENZIBILIZIRIME VAŠE ROMANE ČHAVE	2
E ČHAVE NA MANGEN TE DŽAN KI ŠKOLA, E DAJA/DADA NA KEREN ASARIPE, DIKHEN I ŠKOLA SAR KHELIPE, A NA DAJATVIPE	2

O bipendžaripe e hrvatikane čhibakoro sar šerutno problemo pendžaren thaj e Roma thaj dikhen adava sar jekh mabari buti te šaj te ovel baxtagoripe peskere čhavege.

„Adava si lenge popharo adaleske so na džanen matematika, thaj džal lenge pharder. I hrvatikani čhib džal xari pophare thaj disave butja na džanen. Akana si akala godjavereder čhave, von mangen te sikaven sa adva, ama amen nesar na das len. Athe majbut hrvatikani, majbut hrvatikani thaj matematika.“ (PREZENTENTO E ROMENGORO KATAR MEĐIMURSKA ŽUPANIA).

Majbut numaj e aver prezententia e relevantno instituciengoro, e Roma vakeren i materialnikano deprivacia e parivarnengiri sar phare butja ke fundavne škole vaše romane čhave, adaleske so e daja/dada našti te osigurinen lenge fundavne butja, pustika, teke, šeja thaj tiraxa džikaj e prezntentia e Romengere vakeren thaj e bilače šartia e kheripaskere. Phandlo e avere duje butjanca sa ko sa si jekjvale percipirime e romane čhavege thaj lengere školipaske o bizainteresiripe thaj nanajipe e dajengoro/dadengoro te den len dumo ane školakere datjavte.

„jekhto thaj fundavno trubun lenge trasta, priboro, a dava si lenge pharipe, uravipe, tiraxa.“ (PREZENTENTO E NACIONALNIKANE MINORITETESKORO KATAR OSJEČKO-BARANIJSKA ŽUPANIA)

„Len nanaj konkretikano dendo dumo khere katar e dada/daja adaleske so si bililvarne. Thaj pharipe kana isi e čhave matematika vaj hrvatikani so trubul te xramonen, nanaj kon te del les dumo.“ (PREZENTENTO E ROMENGORO KATAR OSJEČKO-BARANIJSKA ŽUPANIJA)

„Isi, sebestia si o kheripe, bare familie, duj odaje, nanaj len sanitarnikano kombo, sa adava si šarti vaše lengere barjovipa.“ (PREZENTENTO E ROMENGORO KATAR MEĐIJMURSKA ŽUPANIA)

Thaj adjaar, prezententija e Romengere vakeren kaj isi negativno naxhlpe e romane silken ano nanajipe e senzibilizaciakoro e školakere kolektivskoro thaj teloxarnipe katar e aver čhave. Džikaj disave lafikerutne vakeren e individualnikane incidente katar i

škola, aver pendžaren thaj o biadaptiripe e školakere kurikulumeskoro sar strukturakoro problem.

„Ani župania ko sa definitivno isi forma e diskriminaciakiri premal e Roma, thaj adjaar thaj premal e romane čhave. Te vakeras, kaj o biinvoviripe lengere identiteteskoro thaj kulturakoro ane programe thaj pala adava e čhave na pendžaren pumen ane školakere kurikulumu.“ (PREZENTENTO E ROMENGORO KATAR ZAGREBAČKA ŽUPANIA)

„Šaj, šaj te... Šaj te ovel, na džanav, šaj disavo fare kori e čhave šaj te oven provocirime te akharen Cigan vaj diso (...). Šaj te ovel kaj o čhavo si provocirimo thaj adava dive vov našti te avel ki siklana. Šaj adava si adava kotor, numaj adava sas sakana thaj gindinav so sakana ka ovel. Thaj mire čhaveske vakeren adava, avel khere thaj phenel-mange vakeren Cigan, a me phenav leske mukh adava, nek vakerel so mangel, tu tiro sikljov thaj adjaar... Ano sa adava nanaj nisave pharipa. Nanaj. Adava. Adava si xurdi buti. A akava teloxarnipe, adava... Pakjav kaj ka ačhol korkori pestar jekh dive. Sa e čhave adava vakeren, avel dži akošipe maškar lende thaj adjaar. Numaj šukar. Sa adava si nakhel.“ (PREZENTENTO E ROMENGORO KATAR BIJELOVARSKO-BILOGORSKA ŽUPANIA)

Sar čekatno problemo jekh tikno kotor e intervjuirime manušendar vakerel o baro kotor e Romengoro save so džan ki škola palo adaptirime programo:

„Isi man jekh baro problemo, (..) paše 70% si xramome palo adaptirime programo. Pali fundavni škola našti te xramonen phirnikane škole save so si avdive katar lengoro phirnipe. Von šaj te xramonen škola, numaj šaj te oven čirakia e phirnenge, xačie, duvardžie thaj av.“ (PREZENTENTO E ROMENGORO KATAR MEDJIMURSKA ŽUPANIA)

4-3-7

Phandlelava thaj diskusie

Sar so si vakerdo ano xulipaskoro kotor akale čekatipaskoro, i NSUR pendžarel e romen ani ranik e siklovipaskiri sar jekh katar e klidarde prioritetikane raniken.

O specifikano resipe 2 ani ranik sikljovipe ko NSUR si, te ovel barjardo o astaripe e romane čhavengoro ano angloškolakoro sikljovipe thaj te vazdel o kvaliteto e angloškale-re sikljvipaksoro e romaen čhavenge sar sastin ko nibades sikljovipe e čhavengoro thaj te kerel tiknjaripe e ververipaskoro ano amalnikano kustikipe thaj kabilipe e sikljovipaskere, thaj te del šajutne lačhipa ke čhaveskere trubutnipa, thaj te xulel ani minsak e sikljovipaskiri.¹³² Ko adava, e cixidutne molipa vašo deletipe e napiengoro save so si phandle akale resipasa si kaj e romane čhave save so džan ko angloškolipe ko vjavahari e sa e romane čhavengoro so si ko adava beršipe thaj kotor savo so džal ki programa ki angloškola ano vjavahari e sahno genjesa e romane čhavengoro so si ki angloškolakoro beršipe. Numaj, adala evidente dži akana na sas telo vast.

¹³² Vlada Republike Hrvatske, *Nacionalna strategija za uključivanje Roma, za razdoblje od 2013. do 2020. godine*, Zagreb, studeni 2012., <https://pravamanjina.gov.hr/UserDocsImages/arhiva/Nacionalna%20strategija%20za%20uključivanje%20Roma%20za%20razdoblje%20od%202013.%20-%202020.pdf> (27. 5. 2018.)

Baro evidentno si thaj kaj ani Republika Hrvatska premal o „Dikhipe vašo sikljovipe thaj kapacitete vašo 2017“ i Europikani komisija o digro e leipaskoro than ano angloškolipe thaj sikljovipe vašo sshni populacia maškar e majxarne ani komparacia e phuvenca katar EU: 73,8% premal o EU procentipe 94,8%.¹³³ Sar so si angleder adava vakerdo o MZOS del kofinansiripe e parivarne deipaske ko angloškolipe katar e resurse e Themakere budžetoskoro. Adava džanjarel kaj o džaipe ko angloškolakoro sikljovipe avel katar o Themakoro budžeto. Adava anel thaj džaipe ko angloškolakoro sikljovipe vaše romane čhave bilovengoro.¹³⁴

Katar e rezultate e rodljaripaskere, dikhel pe kaj 69% romane čhave katar 3-6 berš na džan ko angloškolipe. E sebiepia soske na džan ko angloškolipe vakeren kaj e dada/daja isi len but pharipa ko adava periodo. Sar jekh, ovela kerdo bilačo receptipe kaj e čhave e involviripasa ane programe ko angloškolakoro terbiatipe thaj sikljovipe nanaj lenge trubutno, a thaj si e dikhipa kaj o čhavo si but tikno (so vakeren 49% e oarivnengoro), kaj khere isi kon te arakhel e čhaven (17%), kaj o čhavo trubul te ačhovel e familiasa (3%) thaj e bipakjavipa premal e butjarne save so keren e programe ko angloškolipe (1%). Akala evidente sikaven kaj isi trubutnipe vašo džipherdo minsipe maškar e parivarne vašo trubutnipe e angloškoliplikaskoro sar preparacia vašo fundavno školipe thaj anglošarti vašo barjovipe e čhaveskoro. Thaj premal o Zakono vašo angloškolipe i „programa si dajativime vaše čhave jekh berš anglo džaipe ki škola.“¹³⁵ O evidentno adaleske kaj 24% e čhavendar dži 6 berš na džan ko angloškolipe, thaj fundavni škola, vakerel vašo adava kaj akala zakonskere terminante nane šukar deletime thaj sankcionirime.

Numaj adava jekh katar sebiepia save so vakeren e daja/dada adaleske so lengere čhave na džan ano angloškolipe sikaven ko disave terminirime cxidipa ano institucionalnikano osiguripe ko resipe e programengoro. Jekh pandžtorin e parivarnengere vakeren so adala programe si but kuč thaj vakeren kaj isi len našukar informiripe vašo finansiripe lengere kotoreskoro vaše Roma thaj ane integririme programe ano angloškolakoro sikljovipe thaj angliškola vaj biadekvatikano keripe buti akale napiengoro. Ani sakoja čipota, o džovapipe si e instituciengoro te osigurinen informiripe e resipaskere grupakoro vaše šajdipa e napiengoro.

Ko jekh, šajutno si thaj kaj kotor e parivarnendar te len kotor ki programa vašo sikljovipe thaj si kuč, na numaj vašo pokinipe e džaipaskoro ki programa, numaj isi thaj džipherde xardžipa save so aven katar džaipe sar: uravipa thaj tiraxa thaj aver butja so si trubutne, sar thaj o bišaipe vaše bare xardžipa vašo trafiko dži institucia savi so kerel adala programe. Adala institucie nanaj paše, vakerde 12% katar e daja/dada, kaj o trafiko nanaj šukar organizirime, vaj kuč, e familien nanaj automobilia te legaren e čhaven Imajbut katar e

¹³³ Europska komisija, *Pregled obrazovanja i osposobljavanja za 2017 – Hrvatska*, 2017, https://ec.europa.eu/education/sites/education/files/monitor2017-hr_hr.pdf (22.5.2018.)

¹³⁴ Dikh misal: Ministarstvo znanosti i obrazovanja, *Obavijest o sufinanciranju roditeljskog udjela u cijeni predškolskog odgoja za djecu pripadnike romske nacionalne manjine u školskoj godini 2017./2018.*, 2017, https://mzo.hr/sites/default/files/dokumenti/2018/OBRAZOVANJE/Nacionalne-manjine/obavijest_o_sufinanciranju_roditeljskog_udjela_u_cijeni_predskolskog_odgoja-romske_nacionalne-manjine-2017_2018.pdf (23.5.2018.)

¹³⁵ Zakon o predškolskom odgoju i obrazovanju (Narodne novine, 10/97, 107/07 i 94/13)

zakoneskere limitiripa ani ranik e socialnikane arkakoro) thaj dikhoval kaj akava leipe than ane adala programe si but kuč.

O specifikano resipe 3 ki NSUR savo so si phandlo e fundavne sikljovipasa vakerel kaj trubul te oven „jekhajekhpa e astariasa e fundavne školakoro e romane čhaven ko vjavahari e xramovipasa ko nivelo e RH (dži akana o resipe si 98%) thaj te ovel jekh o agordipe e fundavne školakoro ki nivela e RH (dži akana si 95%).¹³⁶ Dikhindo akala evidente ko anketiripe, 95% katar romane čhave 7-14 b. džan ki fundavni škola, savesa si reslo o procentipe e astaripaskoro ki sasoični populacia ane fundavne sikljovipaskere procentipa. Numaj trubutno si thaj džipherde te ovel kerdi buti ko osiguripe e pošukar sikljovipaskere reslipa e romane siklengje (pošukar školakoro baxtagor, pobuter procentia vašo agordipe, thaj kvalitetno sikljovipaskoro ikljovipe), a so si phandlo e pharipanca save so arakhen pe ano thavdipe ke fundavneškolakiri edukacia, sar so si bišukar pendžaripe e hrvatikane čhibakoro, o bidendo dumo katar daja/dada ko sikljovipe thaj pheripe e školakere dajavtengoro, bilače materialnikane šartia thaj nanipe trubutne vastušeja vašo sikljovipe thaj aver. Ko adava, numajo baro džanlipe e angloškopolipaskoro jekh katar e anglošartipa si o cixidipe thaj avere pharipangoro save so aven thaj si dikhle ano anglederutno akcikorokoro plano, numaj nanaj len leipe than, sar so si angažiripe e romane asistentongoro thaj osiguripe e sadiveskoro bešipe ke škole. O sadiveskoro bešipe ane fundavne škole si than vašo šartorin e siklengiri (27,3% od 660 savenge si leleo ojavakerdipe). Dureder, ano misal e dajengoro/dadengoro e čhave dži 16 berš save so džan ki škola, 26,4% isi len numaj jekh čhavo savo so sas les romano asistento ko školipe, ko so e romane asistentia si majbut ani Medjimurska thaj Varaždinska thaj ane aver županie. Pobuter katar e parivarne isi len adava nakhlipe, thaj vakeren so si adava pozitivno praktika, a jekh si thaj o gindipe e manušengoro katar relevantno institucije thaj e Roma save so lele than ano kvalitativno rodljaripe. No, o nanipe e finansiangoro butvar sikavel pharipe vašo kerdipe adale napienge, savenge so trubul te ovel kerdo osiguripe e bareder deipangoro, save so trubul te oven lungovaxteskoro thaj sistematikane, temelime ko procentipe e trubutni-pangoro ani kokretikani lokalno khedin.

Džipherde, e evidente save so si phandle e specifikane resaripasa 4 ani akaja ranik ko fundavne školakoro sistemo a adava si „dži 2020 berš te oven činavde sa e klasoja savende džan numaj romane čhave“¹³⁷, sikaven kaj 20% katar romane čhave džan ke klasoja save so si sade romane sikle. Dikhlo si kaj ano adava ranikipe trubul te ovel kerdi buti. Ani Hrvatska isi misala šukar praktikakere ki integracia ane škole ke nivelipa e jkehinengoro ki lokalnikani korkoriradžin. Misal i lokalno korkoriradži ani Kutina si ano jekh butikeripe e fundavne školencia, thaj uzal o deipe razipe e ministeripaskoro, kerda bidendipe ke klasoja savende džan numaj romane čhave thaj adava e napienca sar so si organizirime trafiko e siklengje ani fundavni škola save so si dur katar o than e dživdipaskoro. Uzal e

¹³⁶ Vlada Republike Hrvatske, Nacionalna strategija za uključivanje Roma, za razdoblje od 2013. do 2020. godine, Zagreb, studeni 2012., <https://pravamanjina.gov.hr/UserDocsImages/arhiva/Nacionalna%2ostrategija%20za%20a%20uključivanje%20Roma%20za%20razdoblje%20od%202013.%20-%202020.pdf> (27. 5. 2018.)

¹³⁷ Vlada Republike Hrvatske, Nacionalna strategija za uključivanje Roma, za razdoblje od 2013. do 2020. godine, Zagreb, studeni 2012., <https://pravamanjina.gov.hr/UserDocsImages/arhiva/Nacionalna%2ostrategija%20za%20uključivanje%20Roma%20za%20razdoblje%20od%202013.%20-%202020.pdf> (27. 5. 2018.)

džipherde deipa thaj ginatipe ko kreiripe e normengoro ke xramovipaskere ranika šaj te oven kerde pošukar rzultatia.

E evidente e rodljaripaskere sikaven kaj ano ververipe e astaripaskoro e romane čhavengoro ane fundavne škole, o astaripe ani maškarni škola našti te ovel xošipaske, isindoj ko dikhipe eo specifikano resipe ki NSUR – ranik sikljovipe: „te ovel tiknjardo o ververipe maškar e procentikane astaripe thaj agordipa e maškarutne thaj uče sikljovipaskere ke romane čhave ko procentikano astaripe thaj agordipe e maškarutne thaj uče sikljovipaske ko nivelipe e RH“. Premal o Xramovipe katar 2011 b., 52,6% katar sahno populacia ani Hrvatska sas la majtikno agordo digro e sikljovipaskoro ko maškarno sikljovipe, džikaj adava si jekh thaj vaše 14,5% Roma savenge isi evidente akale rodljaripasa. E rezultatia akale anketikane rodljaripaskoro sikaven kaj 31% e ternengoro ko beršipe 15-18 džan ki maškarutni škola, džikaj adava si thaj zurardo ko ververikanipe maškar e murša- 36% thaj e džuvlja, so si tikneder, - 26%. Sar čekatno pharipe soske si akava adjaar si thaj o bidžaipe ki maškarni škola, detektirime finansiakere pharipa, e anglederutne bilačheder sikljovipaskere rezultate thaj o prandipe thaj o khamnipe/ ovipe daj/dad. Kana dikhas akala evidente vaše terne ani akaja grupa save so xramonde maškarni škola, numaj thaj ikliile latar, ko tepi e skalakoro si kaj isi štar sebebija, a adalesa ovela resle e ulavde resipa ki NSUR ani ranik maškarutno sikljovipe. Dikhel pe amenge kaj e resipa e ulavde resipangoro ki NSUR ani ranik e maškarutne sikljovipaskoro, a adava si 'te ovel barjardo o genj e preperitnengoro katar Roma save so xramonen pe ki maškarni škola dži o 2020 berš.¹³⁸, uzal o osiguripe e pošukar sikljovipaskere resipa e siklengje save si Roma ani fundavni škola, trubutno si te ovel kerdo vazdipe e finansiakere šajdipangoro vaši maškarutno sikljovipe thaj te ovel osogurime bareder dendo dumo e ternenge, a majbut e čhajenge save so kerde peskiri familia, te ačhoven ano sikljovipe.

Dikhindoj o osiguripe e finansiakere anglošartia vašo džaipe ki maškarni škola, o MZOS del stipendije e siklengje katar maškarni škola, temelime e kriteriendar katar e definirime činavdipe vaše kriterije thaj čhani vašo realiziripe e xakongoro vaše stipendije vaše ničale romane sikle ki maškarni škola.¹³⁹ Premal e rezultate akale rodljaripaskere, 72,6% lendar len stipendije vaj diso paše stipendiake. E hangoja e stipendiengere si i them (73,1%) vaj diz vaj komuna (17,6%) thaj isi 10,3 save so na džanen te vakeren o hango e stipendiripaskoro. Katar e evidente si dikhlo kaj stipendije na len sa e romane sikle, ko so e sebebija šaj te oven o nainformiripe vašo resipe e stipendiripaskoro, o nanajipe vašo leipe dokumentacia save so si trubutne vaši aplikacia ko konkurso. Kana dikhas e učipa e stipendiakere, šaj te vakeras kaj von nanaj bari te motivirinel e siklen te ačhoven ko sikljovipaskoo sistemo, vaj te učarel sa e trubutne dživdipaskere xardžipa, majbut adale maškarsiklengje thaj ko jekh e daj/dadenge thaj trubul te arakhen pumare familien.

¹³⁸ Vlada Republike Hrvatske, *Nacionalna strategija za uključivanje Roma, za razdoblje od 2013. do 2020. godine*, Zagreb, studeni 2012., <https://pravamanjina.gov.hr/UserDocsImages/arhiva/Nacionalna%20strategija%20za%20uključivanje%20Roma%20za%20razdoblje%20od%202013.%20-%202020.pdf> (27. 5. 2018.)

¹³⁹ Dikh msl. Ministarstvo znanosti i obrazovanja, *Odluka o kriterijima i načinu ostvarivanja prava na stipendiju za redovite učenike polaznike srednjih škola pripadnike romske nacionalne manjine za školsku godinu 2017./2018., 2017*, https://mzo.hr/sites/default/files/dokumenti/2017/10/4443713-odluka_o_kriterijima_da_djelu_stipendije_u_sk_g_17-186168069.pdf (22.5.2018.)

Specificikano resipe ki NSUR 5 si katar o učo sikljovipe thaj si, „dži 2020 berš te ovel barjardo o genj e Romengoro save so agorde o učo sikljovipe thaj adalengoro save so džan dureder e palodiplomakere studiengoro“. E anketikane rodljaripasa si zurardo kaj pobuter preperrutne e Romengoro save so agorde učo sikljovipe si but tikno, ko so trubul te ovel lelo kaj lengoro genj si vaši sahni populacia si bareder. Efta manuša sas astarde e rodljaripasa akana džan ki uči škola, šov ko veleučilište, a panda šov ko fakulteto (11 murša thaj 8 džuvlja). E evidente savenge si khedime e džovapia ko pučipe soske mukhle o školipe, 14 xramonde fakulteto, numaj ponadari ikliile katar e studie, lendar ekvaš ano beršipe 19-25. Katar 2671 pherdeberšale savenge si pendžardo o majbaro kerdo sikljovipe, von 7 agorde uči škola vaj anglo-diplomakere studie, a 6 fakulteto vaj diplomakere studie, pobuter lendar ko beršipe trujal o 30 berš (efta murša thaj šov džuvlja).

Ano beršipe katar 18-24 berš vakeren kaj akana na školinen pe trintorin e ternendar thaj vakeren kaj o sebepo si prandipe thaj/vaj ovipe dad/daj, štartorin phenel e finansiakere sebebepa, a palo deš o gidnipe si kaj si but školuime thaj bilače anglederutne školakere rezultate thaj bibaxtagor ko xramovipe. Sar thaj ani čipota e maškarutne školakoro, trubul te ovel thaj džipherde napipa ano vazdipe e finansiakere šajdipangoro e romane populaciakoro vašo učo sikljovipe prekal e programe e stipendiripaskere thaj vazdipe e nivelipaskoro e studentenge save so kerde peskiri familia te džan dureder e školuipasa. Majbaro genj e Romendar džipherde školuinen pe sar bare manuša. Ane bare berša lendar 4,2% agorde fundavni škola, 1,9% maškarutni škola, džikaj 4,5% agorde phirnikano sikljovipe. I programa e phirnikane sikljovipaskoro majbut agordkeren ano beršipe 26-40 – lendar 5,7% džikaj sas terne katar 19-25 thaj adava 4,6%.

Trubutno si adaleske, te ovel barjardo o astaripe e beršale Romengoro programenca vašo lilvarnipe, sikljovipe thaj kabilipe ko sahno, phirnikano učo sikljovipe, resarinasa te ovel vazdime o individualnikano potencialo thaj zurardipe leskere kapacitetongoro thaj kompetenciangoro vašo resipe e bareder konkurentnipskoro ko kurko e butjakoro thaj savaxtuno keripe buti thaj vazdipe e amalnikane involviripaskoro thaj aktivnikane leipaskoro than thaj aktivnikano leipe than ane sa e ranika ko neovovaxtuno dživdipe“, sar so definirinel o resipe 7 ko NSUR akale ranikate.

Ko agor, thaj uzal so e manuša katar e relevantikane institucije thaj e Roma save so lele than ano kvalitativno rodljaripe sikaven ko adava kaj ane palune deš berš ano ranikipe e sikljovipaskoro avilo dži pozitivnikane cxidipa so si ano jekhipe e sikavipasa save so si khedime e kvalitativnikane rodljaripasa, dikhle kaj si trubutne džipherde napia te šaj ke sa e nivelia te aven xošipaskere inkluzipa e romengoro. O avutno anglipe ano inkluzipe e Romengoro ano sikljovipe, ko lungo vaxt trubul te ovel e realiziripasa disave aver angloštartengoro, thaj te osigurinel thaj baxtagor ke ranika ko amalnikano thaj politikano dživdipe, vaj aver prioriteta ki NSUR thaj resipe e socialnikane dromengoro e Romenge ani Hrvatska..

Butikeripe thaj inkluzipe ko ekonomikano dživdipe

Generalnikano resipe ki NSUR ko akava ranikipe si „te tiknjarel i xev maškar e Roma thaj aver populacia ko kurko e butjakoro“.¹⁴⁰ O butikeripe thaj o inkluzipe ano ekonomikano dživdipe i NSUR pendžarel thaj „sar jekh katar e šerutne butja“.¹⁴¹ E Roma si genjde sar manuša save so phareder xulen ki buti, sar vaše prejudicie thaj i diskriminacia ani ranik e butikeripaskiri, adjaar thaj vašo bilačo sikljovipaskoro strukturipe ani adaja populacia. Ko adava na trubul te našalas katar dikhipa o šajipe e butikeripaskoro ane disave reonja ani RH so si tikneder sa e populacienge. Premal e evidentia so del o Eurostat, i Hrvatska si štarto them savi si dženi ki Europakiri unia palo bibutipe (9,4% ano marto 2018).¹⁴²

E džiakanutne rodljaripa zuraren e anglodikhipa thaj e evidente e instiituciakere vašo baro phird e bibutipaskoro ke Roma. Adjaar i studia „Romska svakodnevia u Hrvatskoj: prepreke i mogućnosti za promjenu“ katar 2014 berš vakerel kaj o bibutipe ke Roma katar 15-64 berš si 65,1%,¹⁴³ džikaj o rodljaripe e Agenciakoro katar EU vaše temelnikane xakoja vakeren o evidentito 62%.¹⁴⁴ Ulavdi sama ki NS savi so sas dendi ko butjarnipe thaj inkluzipe e Romnjengoro ano ekonomikano dživdipe, adaleske so e Romnja poxari ki buti katar e murša. Adjaar thaj o Potočnik¹⁴⁵ ki vakerdi studia „Romska svakodnevia u Hrvatskoj“ vakerel kaj e Roma phare aven dži buti save isi regulirime socialnikane xakoja, ko so e Roma katar e ruralnikane reonia ulavde si khuvde, baro kotor e romendar kerel buti ano sektoro e kale ekonomikanoro vaj ke tiknevaxteskere butjende“.¹⁴⁶

Te dikhlam e bare pharipa so si phandle e khedipanca e evidentengoro vašo involviripe e Romengoro ani ranik butikeripe thaj involviripe ano ekonomikano dživdipe, katar i rig e

¹⁴⁰ Vlada Republike Hrvatske, *Nacionalna strategija za uključivanje Roma, za razdoblje od 2013. do 2020. godine*, Zagreb, studeni 2012., <https://pravamanjina.gov.hr/UserDocsImages/arhiva/Nacionalna%20strategija%20za%20uključivanje%20Roma%20za%20razdoblje%20od%202013.%20-%202020.pdf> (27. 5. 2018.)

¹⁴¹ Ibid.

¹⁴² Eurostat, March 2018 - Euro area unemployment at 8.5%, 2018., <http://ec.europa.eu/eurostat/documents/2995521/8853183/3-02052018-AP-EN.pdf/ab3f9296-2449-4816-b1db-1faf6a15b79a> (28.5.2018.)

¹⁴³ Bagić, D., Burić, I., Dobrotić, I., Potočnik, D., i Zrinščak, S., *Romska svakodnevnica u Hrvatskoj: prepreke i mogućnosti za promjene*, UNDP, UNHCR i UNICEF, 2014.

¹⁴⁴ European Union Agency for Fundamental Rights (FRA), *Second European Union Minorities and Discrimination Survey (EU-MIDIS II) Roma – Selected findings*, <http://fra.europa.eu/en/publication/2016/eumidis-ii-roma-selected-findings>, (21.5.2018.)

¹⁴⁵ Bagić, D., Burić, I., Dobrotić, I., Potočnik, D., i Zrinščak, S., *Romska svakodnevnica u Hrvatskoj: prepreke i mogućnosti za promjene*, UNDP, UNHCR i UNICEF, 2014

¹⁴⁶ Bagić, D., Burić, I., Dobrotić, I., Potočnik, D., i Zrinščak, S., *Romska svakodnevnica u Hrvatskoj: prepreke i mogućnosti za promjene*, UNDP, UNHCR i UNICEF, 2014., str. 87.

instituciengoro save so si durudžime vaše napia ki NSUR, dži akana sas pharo te deletinel pe o butikeripe e strategiakoro.

Ano čekatipe, savo so avel si sikavde e evidente save so ikeren dži i struktura ko butikeripe thaj nabutikeripe, vaj e evidente vašo butjarno statuso, phirnipe ke Roma, pokime buti, butikeripe e ternengoro, forma e butikeripaskoro premal o butikeripe thaj tipo e butjarneskoro, lungipe e bibutjarnipaskoro, aktivipe e bibutjarnengoro ko rodipe buti, poza premal o džipherdo školipe, thaj intereso vašo vazdipe peskoro biznisno. Numaj akava, sikavde si thaj dikhipa ane klidarde participantia (prezententia ke relevantno institucie thaj e Roma) vaše čekatne probleme ko butikeripe e romenca thaj i diskriminacia ko butikeripe. .

4.4.1

Struktura butikeripaskiri

Premal e evidente katar anketikano rodlijaripe o kotor e bibutjarne džene e romane kheripe ano beršipe 16-65 si 43,8% adalengoro savengoro pokime butjarno vaxt si pherdo vaxt 7,3%, a tiknevaxteskere butja 9,2%, džikaj korkoributjarne si 2,1%. Te si 21,4% adalendar save so arakhen o kheripe si ikalde palo polo thaj den pe e kategoriakoro bibutjarne, si but sajjiale kaj trin štartorina e Romnjengoro si bibutjarne vaj kherutne džuvlja. E evidentte vašo butjarno statuso premal o polo sikavde si ko Grafikonu 12.

GRAFIKONO 12. BUTJARNO STATUSO E MANUŠENGORO KATAR 15-65 PALO POLO¹⁴⁷

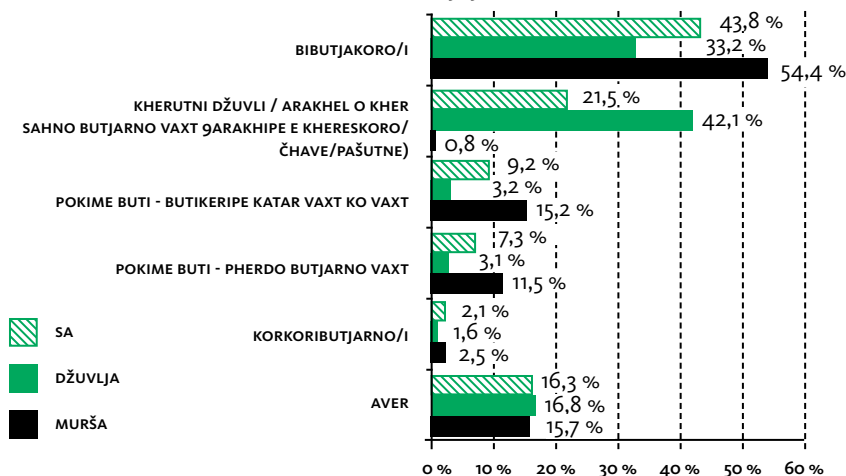

Numaj e pučipa vašo butjarno statuso, khedime si thaj e evidente vašo keripe buti e dženege ko kheripe. Majbut si pučle e palune profesie vaj jekhutne profesie(32,0%),

¹⁴⁷ Ano sašno N=2904 involvirime si sa e persone save so arakhljoven ko butjarno kapacitetime manuša dži 66 berš, a ikalde si e pučle save so ano pučlpe A forma vakerde i kategoria vaši savi sar pandano ani B forma si dikhlo (msl. o čhavo na dzal thaj ki xurdelin thaj ki angloškola thaj ki škola). Ani kategoria 'aver' xulen adala so sikljoven škola ke sa e butja maškar savende thaj volonteria (telo 1%), ikalde katar i buti vašo nasvalipe/invaliditeto (2,9%), ko bianipaskoro dajanipe (2,1%), phure butjake, numaj bizo penzia (1,1%) thaj adala ki penzia (1,4%).

pala adava e phuvakere butjarne vaj vešakere profesie (7,6%) thaj bikinipaskere profesie (6,9%), a e profesie vastarutne ke mašine, industriakere profesie thaj konstrukciakere produkteria si xari poxarutne (4,4%). Jekhutno ane servisikane thaj e bikinipaskere profesie jekh si thaj e džuvlja thaj e murša, a sa e aver kategorie ikeren bareder inkluzipe e muršengoro ano keripe buti. Bišukar situacia e džuvljengiri dikhli si katar adava so 41% e Romendar ane butjarne kapacitetime berša na kerde buti nijekhvar 25% Roma thaj 58% Romnja. Ane 4,5% e kheripandar (N=1493) disavo e kherutnendar peste isi le aplicirime bizniso vaj sas korkori butikerno ko agronomikano ekonomipe, adalestar 52 kheripa kerde e murša, a ane 11 o džuvlja, a sade jekhe kheripaste thaj e džuvlja thaj e murša.

TABELA 22. GRUPA PROFESIENGIRI SAVE SO MAJŠUKAR SIKAVEN ADAVA SO KEREN BUTI ANO BERŠIPE KATAR 15-65 PALO POLO¹⁴⁸

	POLO					
	MURŠA		DŽUVLJA		SA	
	N	%	N	%	N	%
SADANE PROFESIE (MSL. UŽARNI, UŽARNO KI PRODUKCIKIRI LINEA THAJ S.A)	519	39,0 %	306	24,6 %	825	32,0 %
VASTARUTNE KE MAŠINE, INDUSTRIAKERE PRODUKARIA THAJ KONSTRUKTORIA KO PRODUCIRIPE (MSL. VASTARIPE E MAŠINAKORO)	105	7,9 %	8	0,6 %	113	4,4 %
PHUVAKERE BUTIKERUTNE, VEŠNE, MAČHARNE THAJ ŠIKARNE	129	9,7 %	67	5,4 %	196	7,6 %
SERVISIKANE THAJ BIKINIPASKERE PROFESIE (MSL. KELNERI, BIKINUTNI, XAČIKA, FRIZERKA THAJ AV.S.A.)	96	7,2 %	81	6,5 %	177	6,9 %
NIKANA NA KERDA BUTI	338	25,4 %	719	57,8 %	1057	41,0 %
SA	1332	100,0 %	1243	100,0 %	2575	100,0 %

Numaj e pučipa vašo formalnikano butikeripe, dende si thaj e pučipa vašo pokime butikeripe te šaj te ovel dikhlo kobor katar e Roma ko savo te si čhand, formalno vaj biformalno, keren buti vašo dživdipe. Štar pandžtorina (81,3%) katar e Roma ano butjarno kapacitetime beršipe dži pherde 66 berš (N=2796) na kerda ano nakhlo kurko buti savi si pokimi. Dikhlo palo polo, na kerde buti 92,1% džuvlja thaj 70,7% murša savenge si phedime e džovapime evidente save so sikaven ke statistikane phandlipa e polongoro thaj o na čirlutno pokime butikeripe.

148 Ano sahno N=2575 involvirime si sa e manuša savenge si khedime trubutne evidente thaj džovapia ke pučipa vaši profesia, a save šaj te keren buti dži 66 berš, ko so si phandle pučle katar i forma A thaj alusarde kategoria savake isi pandano ani B forma. Ani kategoria 'aver' (8,1%) dende si e džovapia 'diso aver' thaj si dende poxari katar e 1% e leipaskoro than (administrativnikane butjarne ano privatnikano sektoro, buti ane themakere katipne thaj aver).

GRAFIKONO 13. MANUŠA KATAR 15-65 BERŠ DIKHLE KERDE VAJ NA KERDE BUTI ANO NAKHLO KURKO SAVI TE SI POKIME BUTI (ANO VAST VAJ NATURA) PALO POLO

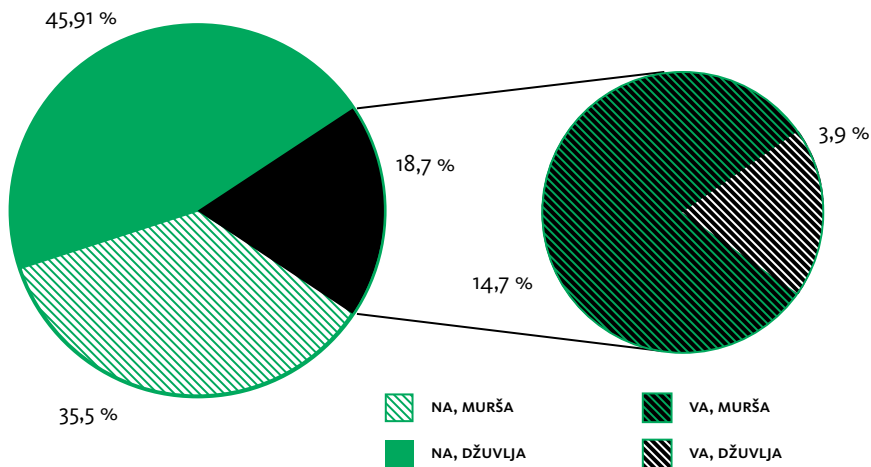

Kana pandžtorin (18,7%) džene ke romane kheripa save so disave butjasa diso lelja love ano nakhlo kurko pes analizirinel palo beršipe, dikhovel kaj i majphuri thaj majterni si sikavde pale beršipa, ane save si relevantikane dikhle duj dži trin droma e poxari aktivnikane ano beršipe katar 26-35 berš. Džipherde si e dikhipasa zurardo thaj kaj maškar lende si adala katar 15-65 berš thaj xari lendar lele pokime buti ano nakhlo kurko.

GRAFIKONO 14. MANUŠA KATAR 15-65 BERŠ SAVI SO KO THAVDIPE KATAR NAKHLO KURKO KERDE SAVI TE SI POKIME BUTI (ANO VAST VAJ NATURA) PALO POLO

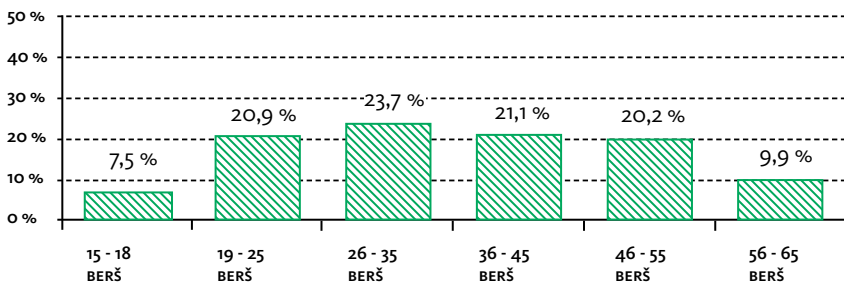

Ani B forma e anketakoro si dendo thaj o pučipe (N=730 trubutne džovapia): „Kerden vaj na ane palune 12 masekia buti lovege?“ Ane paluno berš kerde buti jekh trintorin (37,1%) katar e Roma. Statistikane si baro o phandlipe e pokime butjakoro: ano paluno berš lovege kerde paše jekh pandžtorin e džuvljengiri (20,8%) thaj ekvaš e muršengiri (54,4%).

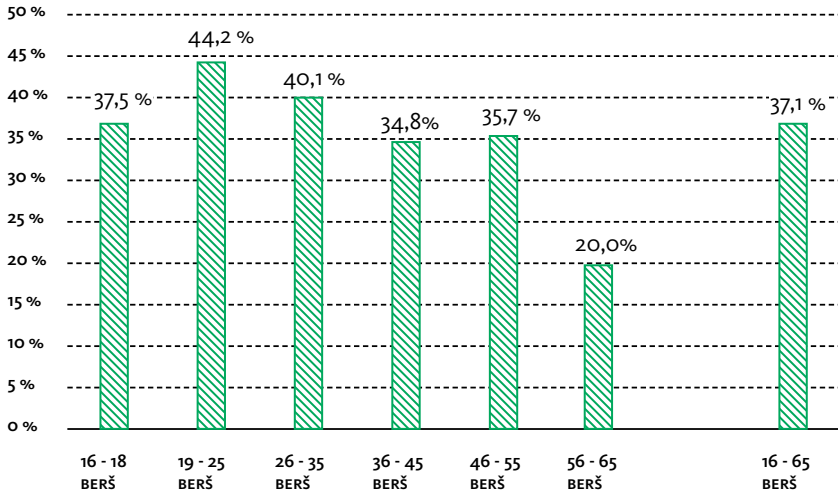

Te ule komparime e evidente katar e Grafikonoia 14 thaj 15, šaj te avel pe dži phandlolav kaj isi dujvar pobuter adalengoro so kerde buti ano paluno berš numaj dala so kerde buti ano paluno kurko. Akava vjavahari si paše pale sa e beršipa numaj ani majterni kote so nanaj evidente vaše dešupandž beršengere katar i B forma..

GRAFIKONO 16. FORMA E POKIME BUTJAKORO PALE POLOJA ANO BERŠIPE 15-65 BERŠ¹⁴⁹

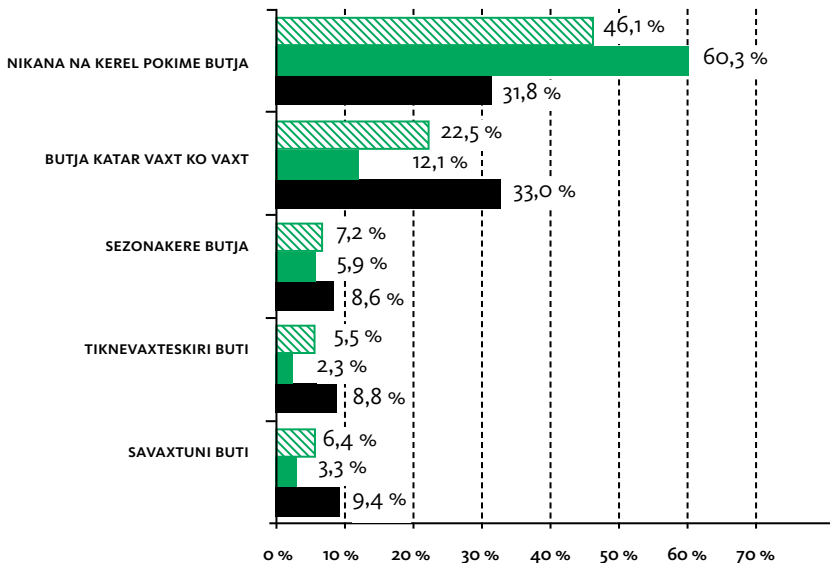

149 Ko pučipe e formakoro katar pokime butja sas šajutno te oven dende pobuter džovapia thaj i suma na del 100%. Katar o sikavdipe si ikalde e penzioneria.

Vašo ekvaš e Romengoro ano beršipe katar 15-65 (N=2886) dikhlo si o džovapi 'Nikana na kerel pokime butja'. Katar vaxt ko vaxt butja keran 22,5%, a tiknevaxteskere 5,5% manuš a savenge si khedime e evidente. Dureder, 7,2% kerel sezonikani buti, a 6,4% isi len savaxtuni buti. Isi thaj statistikane vare phandlipa e polongoro thaj e pokime butjakoro. E džuvlja si majbut ane kategorije 'Nikana na kerel pokime butja', a e murša ane kategorije 'Tiknevaxteskere' numaj thaj ani kategorija 'Savaxtuni buti'.

O anketikano rodljaripe sikavel kaj i digra e bicutipaskiri e terne Romengiri, vaj pale adalengiri maškar 16-30 si but bari. Katar 1447 lendar save so den džovapi ko pučipe vašo butjarno statuso, majbut 669 (46,2%) vakerde kaj si bizi buti. Adale grupake šaj te oven dende thaj i kategorija kherutni butjarni save si 278 (19,2%). Kaj isi len pherdo butjakoro vaxt phende 7,3%, kaj keran honorarnikani buti vakerde 148 terne, vaj 10,2%, ko bianipaskoro dajanipe si 3,2%, korkori keran buti 1,4%, a 111 (7,7%) džan ki maškarutni škola¹⁵⁰. I Analiza e formakiri katar i pokime buti ani populacia e ternengiri zurarda kaj len isi but xari formalnikani buti. Ko pučipe dende džovapi 1471 ano baripe katar 16-30 savendar savaxtuni buti isi len sade 5,7%, a tiknevaxteskiri 5,8%. Jehk si i situacia thaj e sezonikane butjenca (7%). Kaj nikana na kerde pokimi buti vakerde 29,9% thaj 60,2 % džuvlja. Thaj uzal so isi terne Roma vaj keran disavi forma e pokime butjakoro, e murša statistikane si pobuter e džuvljendar ki pokimi buti.

TABELA 23. FORMA POKINAKERE BUTJAKORO – TERNE ANO BERŠIPE 16-30

FORMA POKINAKERE BUTJAKORO		MURŠA (N=737)	DŽUVLJA (N=734)	SA (N=1471)
ISI LE/LA SAVAXTUNI BUTI	Na	92,0 %	96,7 %	94,4 %
	Va	8,0 %	3,3 %	5,7 %
ISI LE/LA TIKNEVAXTESKIRI BUTI	Na	90,6 %	97,8 %	94,2 %
	Va	9,4 %	2,2 %	5,8 %
KEREL SEZONIKANE BUTJA	Na	91,9 %	94,1 %	93,0 %
	Va	8,1 %	5,9 %	7,0 %
KEREL BUTI KATAR VAXT KO VAXT	Na	65,5 %	88,6 %	77,1 %
	Va	34,5 %	11,4 %	23,0 %
NIKANA NA KEREL POKIME BUTJA	Na	70,1 %	39,8 %	55,0 %
	Va	29,9 %	60,2 %	45,1 %

Zurardo si kaj ko disavo čhani keran (N=1078), relativno xari ano privatno sektoro, a pandžtorin ano themakoro sektoro, ko so si trubutno te ovel akcentirime kaj si šajutno akaja forma e butikerpaskiri premal o butideutno te ovel sikavdi sar putarde butja thaj aver napia vašo aktivnikano butikeripe. Te uli dikhli i forma e butikerpaskiri premal o butideutno, nanaj ververipa ano polo thaj nanaj sikavde. E džipherde pučipasa si pučlo kon xramonel lendar phandlo lav e butideutnesa, thaj si zurardo kaj 53,6% na xramonen phandlo

¹⁵⁰ Ani kategorija „Aver“ si 1,3% terne, džikaj ane aver kategorije lafi si vašo tikno genj e pučlengoro.

lav, 40,5% xramonel, 5,4% disavenca va, a disavenca na thaj panda 0,5% na džanel vaj na mangel te del džovapi.

GRAFIKON 17. FORMA E BUTIKERIPASKIRI PREMAL O BUTIDEUTNO¹⁵¹

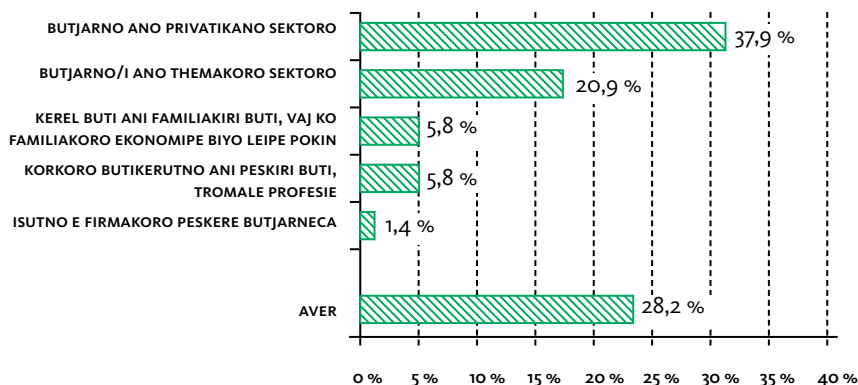

4.4.2

Struktura e bibutipaskiri

Logikano si te ovel adžikerdo majbaro procentikano lungipe e bibutikeripaskoro ane phure beršale, numaj i suma e enketikane rodljaripangiri si but bari- ano procentipe pobuter katar 18 thaj adalenge so si phureder katar 60. Sa ko sa dikhlo, vaše bibutjarne Roma dzi e pherde 66 berš e dživdipaskoro, o procentipe e bibutjarnipaskoro si xari poxari katar pandž berš ko so 44% si bibutjarne dži jekh berš, a e aver 56% si lungeder, vaj savaxt bibutjarne.

GRAFIKONO 18. FORMA E BUTIKERIPASKIRI PREMAL O BUTIKERUTNO¹⁵²

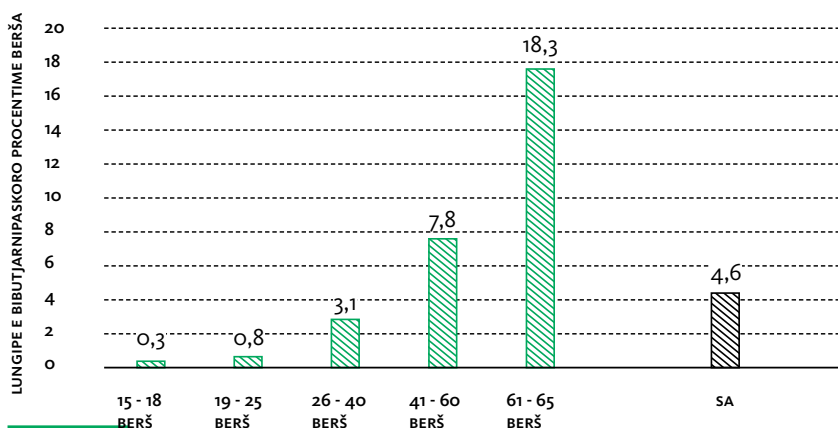

151 Sikavde si evidentoja sade adale manuŝenge save si ko beršipe katar 15-65 berš saven nanaj forma pokime butjakiri, a save nanaj ani penzia.

152 Sikavde si sade evidente adalenge so si katar 15-65 berš thaj isi len disavi forma butjakiri, a save nanaj ani penzia.

Aktivipa e bibutjarnengere ano rodipe butjakoro

Te te ovel dikhlo savo si o kotor e bibutjarnengoro ko rodipe e butjakoro, prekal i anketa sikavde si e pučipa vašo aktivipa ano rodipe e butjakoro. Katar e pučle saven so nanaj savxtuni buti¹⁵³, diso pobuter katar o ekvaš nanaj registririme ano Zavodo vašu buti (52,3%). Kaj aktivnikane roden buti si 37,4%. Peskiri buti vazden 5,5%, a adala so roden buti adaleske so gindinen kaj ka arakhen la si 7,5%. I analiza premal o polo sikavel kaj statistikane isi baro ververipe – pobuter murša numaj džuvlja si registririme ano ZB. Thaj adjaar e murša si poaktivno numaj e džuvlja kana vazden buti korkori.

TABELA 24. AKTIVIPA E BIBUTJARNENGORO PREMAL O POLO THAJ SAHNIPE

		POLO				SA	
		MURŠ		DŽUVLI		N	%
		N	%	N	%		
REGISTRIRIMO KO ZAVODO VAŠO BUTIKERIPE	Na	349	44,5 %	253	52,9 %	602	47,7 %
	Va	435	55,5 %	225	47,1 %	660	52,3 %
UKUPNO		784	100,0 %	478	100,0 %	1262	100,0 %
AKTIVNIKANE RODEL BUTI	Na	450	57,1 %	345	71,6 %	795	62,6 %
	Va	338	42,9 %	137	28,4 %	475	37,4 %
SA		788	100,0 %	482	100,0 %	1270	100,0 %
ZUMAVEL PE TE VAZDEL PESKIRI BUTI	Na	725	92,6 %	467	97,7 %	1192	94,5 %
	Va	58	7,4 %	11	2,3 %	69	5,5 %
SA		783	100,0 %	478	100,0 %	1261	100,0 %
NA RODEL BUTI ADALESKE SO ŠKOLUINEL PE	Na	780	99,6 %	471	98,5 %	1251	99,2 %
	Va	3	0,4 %	7	1,5 %	10	0,8 %
SA		783	100,0 %	478	100,0 %	1261	100,0 %
NA RODEL BUTI ADALESKE SO GINDINEL KAJ NANE TE ARAKHEL	Na	734	93,7 %	432	90,4 %	1166	92,5 %
	Va	49	6,3 %	46	9,6 %	95	7,5 %
SA		783	100,0 %	478	100,0 %	1261	100,0 %

Ani B forma e pučipaskiri si dendo akava pučipe: Ane palune 12 masekia rodinden vaj na buti?“. Kana katar e analize ikalen pe adala so si ano školakoro sistemo vaj si ani (bi) formalni penzia vaj si akana ki buti, a asavke si 629 pučle ani B forma e anketakiri, ikljovel kaj ano nakhlo berš buti rodinde 49% potencialnikane interesirime butjake thaj adava 68,4% murša thaj 32,6% džuvlja (statistikano linkipe palo polo).

¹⁵³ E evidente si ke beršale 15-65 savenge si dendo kaj si ko butjakoro statuso bibutjarne (N=1270). E manuša save so si dende sar kherutne džuvlja, save so arakhen o kheripe thaj nanaj ki buti si lenge dendi i definicia bibutjarne manušnja. Ani evidencia e bibutjarnengiri palo Zakono vašo mediatoripe butjake thaj e xakoja vašo vaxt e bibutjanripaskere šaj te ovel dikhli thaj o kabilipe butjake, ano vaxt katar 15-65 save so nanaj ano butjarno vjavaharipe, thaj aktivnikane roden buti thaj si manglutne butjakere, a nanaj ano proceso e školipaskoro.

E bibutjarnenge katar 15-65 berš si dendo thaj o pučipe adaleske kaj o džipherdo školipe ka del len dumo ano arakhipe e butjakoro. Katar 696 lendar save so dende džovapi ko akava pučipe, pobuter katar ekvaš (56,3%) gidninel kaj o džipherdo sikljovipe ka del len dumo.

Majbut lenge thaj si dendo akava pučipe vašo mangipe te sikljoven pale. Katar 385 adendar so vakerde kaj o školipe ka del len te arakhen buti, lendar 67,0% sikavde xazaripe te džan ko sikljovipe.

TABELA 25. POZA VAŠO DŽIPHERDO SIKLJOVIPE PREMAL O POLO

Gindinen kaj o džipherdo sikljovipe ka del tumen dumo ko arakhipe buti?	POLO					
	MURŠ		DŽUVLI		SA	
	N	%	N	%	N	%
NA	127	38,7 %	143	38,9 %	270	38,8 %
VA	192	58,5 %	200	54,3 %	392	56,3 %
NA DEL DŽOVAPI	0	0,0 %	2	0,5 %	2	0,3 %
NA DŽANEL	9	2,7 %	23	6,3 %	32	4,6 %
SA	328	100,0 %	368	100,0 %	696	100,0 %

4.4.4

Labaripe e napiengoro ki aktivnikani politika e butikeripaskiri

Kana si lafi vaše napia ki aktivnikani politika e butikeripaskiri, o pučipe e labaripaskoro e napiengoro si dendo sa e manušenje save so pheren i B verzia e anketakiri, vaj pale ko beršipe 16 thaj pobuter, numaj e duj napia save so si kerde numaj e butideutnenge thaj manušenje saven isi len lengere firme. Phandlo si kaj e Roma but xari len disave napia, adaleske so si baro genj lendar bibutjakoro, a jekhutno so sas lenge šukar napi si o inkluzipe ke putarde butja. Adjaar 715 pučle, lendar 18% len adava napi. Bar jekh napi labarde akala napia thaj si 22% katar e roma pherde 16 thaj pobuter berša thaj adava 18% Romnja thaj 27% Roma.

TABELA 26. NAPIA AKTIVNIKANE POLITIKAKERE KO BUTIKERIPE

Isi gnapia ki aktivnikani politika ko butikeripe savo si kerel o Ministeripe e butjakoro thaj penziakoro sistemo thaj o HZZ. Rudjinav tumen sakoneske te vakeren mange labarden les vaj na?	LABARDE DISAVO NAPI				
	PREMAL POLO		SA LABARDE		
	MURŠA	DŽUVLJA	N	%	SA N
NAPIA VAŠE INKLUZIPA KE PUTARDE BUTJA	21,4 %	14,8 %	128	17,9 %	715
NAPIA SAVECA LELEN KI BUTI BUTJARNEN SADE KANA SAS SEZONA	19,2 %	0 %	5	8,3 %	60
NAPIA PREKAL SAVE SAR MANUŠ BIZI BUTI SIKLILEN DŽANIPA THAJ PHIRNIPA VAŠI BUTI SO KA KEREN	6,5 %	2,9 %	33	4,6 %	712

NAPIA PREKAL SAVE SAR BIBUTJARNI PERSONA XULILEN ANE PROGRAMME VAŠO PHIRNIKANO SIKLJOVIPE, PREKVALIFIKACIA VAJ SPECIALIZIRIPE ANE SIKLJOVIPASKERE INSTITUCIE	5,1 %	2,6 %	27	3,8 %	712
NAPIA PREKAL SAVE LELEN TRUBUTNE DŽANIPE THAJ PHIRNIPE THAJ IKERDEN BUTI KO TUMARO BUTIDEUTNO	4,5 %	1,3 %	20	2,8 %	717
NAPIA PREKAL SAVE SAR DEUTNO E BUTJAKORO ARAKHLEN E BUTJARNE THANA	6,9 %	0 %	2	3 %	66
NAPIA PREKAL SAVE SAR BUTJARNO ARAKHLEN BUTI KORI BIZNISMENO	3,6 %	1,1 %	16	2 %	712
NAPIA SAVE SO KERDEN KO TUMARO BIZNISO THAJ XULILEN KI BUTI	3 %	1 %	11	2,2 %	718
NAPIA PREKAL SAVE PHIRNIKANE SIKLILEN BUTI KO BUTJARNO THAN ANO TITLIPE SAVESKE TUMEN SIKLILEN THAJ SAVESKE KERDEN BUTJARNO NAKHLIPE VAJ XOŠINIPE E FORMALNIKANE ŠARTIA VAŠO PHIRNIKANO PUČLIPE	3,3 %	0,5 %	13	1,8 %	712

4.4.5

Intereso vaši korkorutni buti thaj vazdipe e peskere butjakoro

Kana si lav vaso interesu vašo vazdipe e korkorutne butjake, vaše 2757 manuša katar 14 thaj pobuter berša khedime si džovapia ko pučipe, „Manges vaj na te putarde korkorutni buti?“. Lenge 723 vaj 26,2% si deno ojavakerdipe. Sikavdo si kaj isi interesu maškar e roma katar 19-40 berša sar ververipa adalengoro thaj so si upral 41 berš. Bro averdipe si zurardo thaj premal o pllo kote so o interesu e muršengoro vaši korkorutni buti thaj vazdipe peskiri buti si bareder numaj maškar e džuvlja.

GRAFIKONO 19. PROCENTIME GENJ E BERŠENGORO E BIBUTJARNIPASKORO PREMAL E BERŠALE GRUPE¹⁵⁴

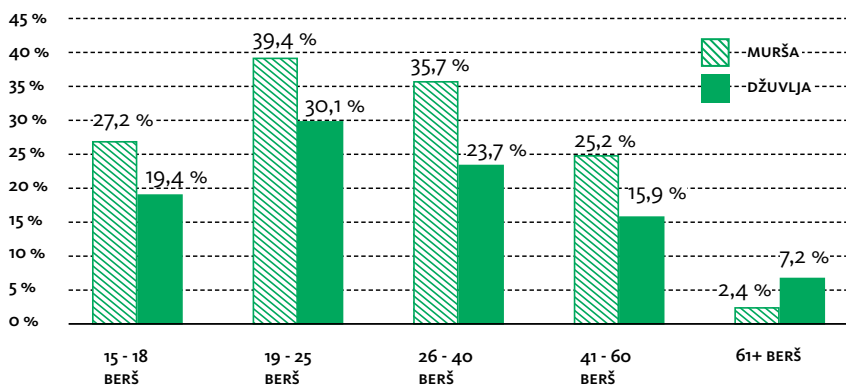

¹⁵⁴ E evidente si ke beršale 15-65 savenge so nanaj akana ko savaxtuno vaj tiknevaxteskoro butikeripe, a nanaj ani penzia (N=695).

4.4.6

Gidnipe e klidarde manuŝengoro vaŝe ŝerutne problemia ko butikeripe e Romengoro

ŠERUTNE PROBLEMA KE MANUŠA KATAR RNM KO BUTIKERIPE

Majbut džovapia katar pučle e relavantno insituciendar si kaj pendžaren o digro e sikljovipaskoro vaj pale nanipe e kvalifikaciengoro maŝkar e Roma sar klidardo pharipe vaŝo butikeripe, a palo leste si i diskriminacia. Adjaar, jekh katar e manuša e instituciendar dikhel kaj nanaj butjarno siklipe maŝkar e Roma. E solduj grupe e pučlengere vakerde thaj o ŝerutno problemo e ekonomikane krizakoro thaj o sahno bibutjarnipe e avere populaciakoro thaj e minoritetengoro sar jekh, džipherdo cxidipe kana si e Roma ko pučipe.

TABELA 27. MAJBARE PHARIPA KO BUTIKERIPE- PREZENTENTIA E RELEVANTNO INSTITUCIENGORO

MAJBUT DŽOVAPIA	GENJ KODONGORO
NANIPE SIKLJOVIPE THAJ KVALIFIKACIA	19
DISKRIMINACIA	10
BIXAZARIPE VAŠI KONTINUIRIMI BUTI THAJ PHERDIPE E FORMULARONGORO E BUTIKERUTNENGE	6
RECESIA	2
XARI BUTJARNE ZORA SAR ŠANSA	2
BIPOKINIPE E BUTJAKORO	1

O nanipe e sikljovipaskoro thaj kvalifikaciengoro si problemo savo so sikaven thaj e relavantno institucie pendžardo sar majbaro pharipe ko butikeripe e Romengoro. Vakeren kaj nanaj jekhutne butja vaŝe butja bizo thaj agorde fundavne ŝkolasa.

“Von sarine vakeren kaj mangen te keren buti vaŝo savaxt, numaj adava si dur katar realnipe. Majbut lendar na agorde ŝkola, nanaj len o jekhtho ŝarti vaŝi buti. Von majbut isi len fundavni ŝkola, thaj džanas sar si te xule ki buti adale ŝkolasa. A e maŝkarne ŝkolasa si thaj adjaar phare, a na fundavnjasa. Kana ka dikhen thaj te keren buti, e fundavne ŝkolasa amari sociala thaj e pokina, adava lenge nanaj ŝukar. Poŝukar si te beŝen khere socialasa. Adava si amaro gindipe.” (MANUŠ KATAR RELEVANTNO INSTITUCIA KATAR KOPRIVNIČKO-KRIŽEVAČKA ŽUPANIA)

„Problemo si ano avdisutno vaxt te naŝti te arakhes buti, thaj maŝkarne ŝkolasa bezexaske si xari. Bezexaske. Gindinav kaj o digro e sikljovipaskoro majbaro pharipe.“ (MANUŠ KATAR RELEVANTNO INSTITUCIA KATAR ZAGREBAČKA ŽUPANIA)

Diskriminacia si thaj adjaar pendžardi sar seriozno ŝajdipe e butikeripaske:

“Pakjav kaj amare themate panda isi prejudicie. Naŝti amen lendar te naŝa thaj te kera amen kaj nanaj adava. Me pakjav kaj panda isi prejudicie.”

(MANUŠ KATAR RELEVANTNO INSTITUCIA KATAR BJELOVARSKO-BILOGORSKA ŽUPANIA)

“Panda amare manuŝende isi barjardo adava xoŝipe e bimangipaskoro, na san mire grupaciatar, na san miro thaj av. O bipakjavipe, adava nanaj katar erati, prekal e ŝelibërŝa sas tretirime sar nomadia, sar sel savo so čorel, sar manuŝa save so phiravenas e ričinen ke vaŝaria. Gindinav kaj trubul te phages e prejudicie premal adala manuŝa jekh sar so si amende, adjar lende, isi sasave. Te xaljovas amen, nanaj von luludja, numaj thaj amen na sam luludja. Premal adava e prejudicie si majbaro pharipe. Naŝti tumen te dikhen e Romen ano lokalo sar kelneria. Me na dikhem. A akana dikhav sar čhiven luludja thaj keren buti ke dukjane t.a.n.” (MANUŠ KATAR RELEVANTNO INSTITUCIA KATAR PRIMORSKO-GORANSKA ŽUPANIA)

O bixazaripe vašo kontinuirime butikeripe thaj pheripe e butjengoro e butideutnengoro, vaj pale o nanipe e siklpangoro vakerdoven sar problemia save so den pe sar fakto kana e firmadžie na mangen te len e Romen ki buti. .

„Šerutne pharipa si lengoro biŝkolipe, nanaj len kvalifikacie save so oven rodime kana isi buti, a dujto kobor von ŝaj te adaptirine pe ke terminirime regule save so rodel o butideutno, te oven ko vaxt ki buti, te aven sako dive thaj te na ačhoven a na te džan.“ (manuš katar relevantno institucia katar Grad Zagreb).

„ka ovav direktno thaj putarde ka vakerav. Von seriozno trubul te sikljojen, te leljarani i hrvatikani čhib, te mangen te keren buti, te mangen ofto časura te oven ko butjarno than. Amen sas amen thaj bilačheder situacie ane putarde butja kaj e grupe, dav man godi ki jekh situacia ano komunalnikani firma kana si pandže lendar lele. Von palo trin dive, sarine, gele ko nasvalipaskoro dajanipe. Thaj kana o direktoro sas xoljamo ani sezona e majbare butjakoro, vakerdja mange ma kontaktirin len pobuter, na mangav asavke aranžmania te kerav (...) Adala si individualnikane čipote, nanaj adava generalno. Isi Roma save si butjarne thaj ŝukar ane save o manuŝa ŝaj te pakjal (...). Ofto časia trubul te oven ki buti thaj te dikhen o džovapipe. Kotor lendar nanaj xazari adaleske (...) Adava trubul te nakhavel pe.“ (MANUŠ KATAR RELEVANTNO INSTITUCIA KATAR SISAČKO-MOSLAVAČKA ŽUPANIA)

E pučle manuŝa katar e roma vakeren i diskriminacia ane ververikane forme sar čekatne pharipa ko butikeripe, a aver si o nanipe e sikljovipaskoro thaj adekvatikane kvalifikacijengoro. Baro problemo dikhen thaj ano tiknovaxtipe e butikeripaskoro thaj i buti ko kalo. Disave lendar dikhen pozitivnikane phirda ko butjaripe, a o isipe xari butjarno takati sar ŝansa te ovel počukar ekonomikano statuso e Romenge. O tikno butjarno siklipe nanaj penđardo sar seriozno pharipe, a jekh manuŝ na dikhel nisavo pharipe ko arkahipe buti.

TABELA 28. MAJBARE PROBLEMLIA KO ARAKHIPE BUTI – MANUŠA KATAR ROMANI POPULACIA

MAJBUT DŽOVAPIA	GENJ KODONGORO
DISKRIMINACIA	31
NANIPE SIKLJIPE THAJ KVALIFIKACIA	12
TIKNE VAXTESKORO THAJ VAXT KO VAXT ARAKHIPE BUTI	7
XARI BUTJARNE ZORA SAR ŠANSA	3
POZITIVNO PHIRD KO BUTIKERIPE	3

MAJBUT DŽOVAPIA	GENJ KODONGORO
BUTI KO KALO	3
RECESIA	2
BIXAZARIPE VAŠI KONTINUIRIMI BUTI THAJ PHERDIPE E FORMULARONGORO E BUTIKERUTNENGE	1
NANAJ LES PHARIPA KO BUTIKERIPA	1

I Diskriminacia si sa pobuter thanardi thaj putarde manifestirinel pe bizo te ovel dikhlo o polo, ling vaj berš. E diskriminacie si vakerde sar genjale thaj detalnikane.

“Kana ka dikhen kaj si Rom, sikaven adava ekstremikanes katar e butideutne. Na katar HZZ, katar e butideutne. Kana rodas ko telefono, va trubul buti, a kana avas adari thaj dikhen kaj si Rom, tadani vakeren kaj anglo pandž minute lele ki buti dikas.” (MANUŠ ROM KATAR GRAD ZAGREB)

„Diskriminacia si adava so majbut si phare e Romenge. Thaj te gelen, dikhen kaj san kalo thaj niso, nanaj buti. Sade adava si amenge pharipe. Sekote.“ (manuš Rom katar iz Sisačko-moslavačka županija)

„E Roma našti te arakhen buti adaleske so dikaske nanaj šukar amari boja e mortikakiri. Na kaj e e Roma si bitakatime, kaj sam bililvarne, ekvašlilvarne, isi thaj asavke, numaj vaši boja e mortikakiri na len amen.“ (MANUŠ ROM KATAR IZ MEDJIMURSKA ŽUPANIA)

E manuša Roma thaj o nanipe e kvalifikaciengoro vakeren sar seriozno pharipe ko butikeripe. Disave lendar gindinen kaj uzal so o lačheder sikljovipe barjarel e šajdipa butikeripaske, na činavel e diskriminatornikane praktike.

„O sikljovipa si pharipe, nanaj len škola. Numaj i škola šaj te kerel len šukarder. I diskriminacia si aver problem.“ (MANUŠ ROM KATAR IZ MEDJIMURSKA ŽUPANIA)

O tiknevaxteskoro thaj vaxt ko vaxt butikeripe si seriozno problemo e Romenge thaj na del len stimiliripe ki khedin. tiknevaxteskoro thaj vaxt ko vaxt butikeripe keren, ovel ane pervazia e napenge vašo vazdipe e butikeripaskoro. Ano putardo sektoro adala si e putarde butja, a ane privatikane si sera napia ko aktivnikano butikeripe. Numaj, ane solduj sektoria e napia e aktivnikane butikeripaskere. Numaj, ane solduj sektoria na anen savxatuno ačhovipe ki buti.

„Vakerav tumenge, adala si paramisa kaj e manuša ko adava čhand oven lele ki buti, pa duj-trin masekia ikeren len, džikaj na kheden e love katar i Europakiri unia, sikaven ake amen das len dumo thaj palo adava tikno vaxt, numaj adala duj-trin masekia so kerel buti, vov premal leste vjavaharinel pe sar premal o dživutre. Adava dikhlem thaj xošindem premal mande, kana ikhlem adari ko leskoro, ani leskiri firma, savo vjavahari sas les premal mande, a na premal o butjarno.“ (MANUŠ ROM KATAR MEDJIMURSKA ŽUPANIA)

O xari takatipe dikhel pe sar seriozno šansa vašo butikeripe e Romengoro ko baro periodo.

„Akana o tasviro si aver adaleske so but manuša gele peske palio putaripe e europakere simantrengoro thaj lele butjarne sertifikiripe ki Europa, a voj del bareder pokina, katar i Hrvatska gele but phirne thaj specialistia thaj adava pošukr lovenge ani Germania thaj Austria. Katar o Zapadno Balkano gele te keren buti thaj e butideutne nanaj len manuša ane firme, a e romen prekvalificirinen. Isi len manuša save so na prekvalificirinen, aven ane firme thaj adari sikljovent so trubul. Ki metalnikani industria na trubul bari filozofia. Trubul sade šukar marzipe thaj te ove ničalo ki buti.“ (MANUŠ ROM KATAR MEDJIMURSKA ŽUPANIA)

Diave manuša Roma dikhen pozitivnikano phird ano butikeripe:

„Ili amare čhave, save so si akatar- romane čhave thaj keren buti ki derjav. Adhinel katar e manuša. Na čhivav sa e manušen ano jekh košo. Nanaj sa jekh.“ (MANUŠ ROM KATAR BJELOVARSKO-BILOGORSKE ŽUPANIA)

I recesia disave manuša Roma dikhen sar pharipe ko butikeripe:

„But si kišli thaj kana kerdam buti jekh vaxt, sas buti ano (mukhlo anav e dizakoro). Kerenas buti 70% Roma ane privatnikane firme thaj avilo dži ačhovipe ano butikeripe vašo recesia ani RH thaj ačhilo amenge o ekonomikano dživdipe. Nanaj šukar ekonomia (mukhlo anav e dizakoro), na tamirinel pe niso pobuter. So sas tamirime, tamirindilo thaj adava si adava.“ (MANUŠ ROM KATAR SISAČKO-MOSLAVAČKE ŽUPANIA)

E manuša thaj katar relevantno institucie thaj e manuša Roma si razime ano adava kaj o nanipe e sikljovipaskoro thaj e kvalifikacie thaj e diskriminatornikane praktike si duj majbare probleme ko butikeripe e Romengoro thaj adava ko baro leipe thana. E Roma pendžaren i diskriminacia sar barder, a e relevantno instituciengere manuša o nanipe e sikljovipaskoro. E Romenge problemo si thaj o tiknevaxteskoro thaj i buti katar vaxt ko vaxt, problemo so e manuša katar e relevantno institucie na dikhen sar pharipe. O xari takatipe e butjakoro thaj e jekh thaj e dujto dikhen sar šajdipe, a o nanipe e butjarne siklipangoro si but baro vaše manuša ke relevantno institucie, a poxari si baro vaše manuša Roma.

DISKRIMINACIA KO BUTIKERIFE

Sar phandljam o grupiripe e džovapengoro katar e pučle manuša i dirkiminatornikani praktika kana si o xulipe ki buti jekh katar e nukte savake dende peskoro džovapi thaj si klidarde sar probleme savesa razinen pe thaj e manuša katar relevantno institucie thaj e Roma, a mangljam te dikha save praktike si ko pučipe.

TABELA 29. DISKRIMINACIA ANO BUTIKERIPE – E MANUŠA KATAR RELEVATNO INSTITUCIE

MAJBUT DŽOVAPIA	GENJ KODONGORO
ISIPE E DISKRIMINACIAKORO KO BUTIKERIPE	7
PREJUDICIE	4
BIBUTIPE E MANUŠENGORO SAVE SO ISI LEN MAŠKARUTNI ŠKOLA	3
BILAČHI ANGLEDERUTNI EKSPERIENCA	2

Sa e manuša ke relevantno institucie pendžaren i diskriminacia e Romengiri thaj Romnjengiri ko butikeripe, pobut lendar vakeren e prejudicie sar jekh katar e sebevia e diskriminaciakere, nekobor lendar vakeren sar pharipe ko nakhlipe e butikeripaskoro e Romengoro, a disave vakeren thaj o pharipe e bibutjarnipaskoro e Romengoro saven isi maškarni škola.

O isipe e diskriminaciakoro ko butikeripe si pendžardo sar fakto savo so thaj na trubul te ovel vakerdo.

„Koleginja jekh katar Zavodo vakerdja kaj isi butideutne so na mangel e Romen. Adava si oficialno kaj na mangel e Romen, numaj isi kana o butideutno na mangel e Romen.“ (MANUŠ KATAR RELEVATNO INSTITUCIA KATAR SISAČKO-MOSLAVAČKA ŽUPANIA)

E prejudicie si vakerde thaj sar šarti e diskriminaciakoro (bipakjavne, čoren, khanduvala, na džanen te keren buti).

„Numaj so si problemo? Problemo si kana tu keres phandlav thaj o manuša avel te kerel buti thaj palo pandž divesa putarel nasvalipe, thaj iranel pe, palo jekh masek pale putarel nasvalipe, thaj na mangel te kerel buti. Thaj palo adava vov kerel tasviro- sa von si asavke, so nanaj durust. Thaj ani them, ane pobut čipote, sa generalizirinas. Na džanav, von si čora, akala si ... sa vakeras ane bare grupe. So te vakerav, sakova lendar isi les anav thaj familiakoro anav. Dikh kon si savo, a na so si vaj kon.“ (MANUŠ KATAR RELEVATNO INSTITUCIA KATAR BIJELOVARSKO-BILOGORSKA ŽUPANIA)

O bibutjarnipe e manušengoro save so agorde maškarni škola kerel galjipe kori e manuša ke relevantnikane institucie adaleske so demotivirinel vaše aver ki romani khedin.

„(...) hemiakoro laboranto, a na kerel buti. Adaja profesia rodel but, trubul but džanipe thaj specifikane kabilipa dajekh te ovel hemiakoro laboranto, numaj nanaj ki buti adaleske kana ka avel ko lafikeripe, adava si prejudicia. Man isi thaj phiramni savi so sas roano asistento, savake me personalno xramondem rekomendacia ano anav e školakoro vašo butjarno than, asistento ani siklana nekote avere školakte, na lele la ki buti. Bari si i bariera...“ (MANUŠ KATAR RELEVATNO INSTITUCIA KATAR OSJEČKO-BARANJSKA ŽUPANIA)

Bilače anglederutno nakhlipe vakerel pe thaj sar šarto ko pharipe te oven lele ki buti e Roma.

„Me na gindinav kaj si adava va, adaleske so katar e vakeripa e manušengoro

kana si o Roma ko puči, von si but negaitvno ke lengere vakeripa, but xari ka arakhas lendar save so ka len len ki buti thaj isi len negativnikano nakhlipe e butikeripasa e Romengoro thaj adava na sikavdilo sar lačo agor e paramisjakoro.“ (MANUŠ KATAR RELEVATNO INSTITUCIA KATAR GRADA ZAGREBA)

E puče manuša katar Roma pendžaren i diskriminacia ko butikeripe sar dominantikano problemo saves lo lokhe thaj sig vakeren. O bibutjarnipe e manušengoro save so agorde maškarni škola si galjime kaj adava demotivirinel e avere Romen te džan te sikljon maškarni škola. E prejudicie si majbut vakerde sar sebepo vaši diskriminacia.

TABELA 30. DISKRIMINACIA ANO BUTIKERIPE – PREZENTENTIA KATAR RNM

MAJ BUT DŽOVAPIA	GENJ KODONGORO
ISIPE DISKRIMINACIA KO BUTIKERIPE	52
BIBUTJARNIPE E AGORDE MAŠKARUTNE ŠKOLASA	11
PREJUDICIE	9
DEMOTIVACIA VAŠO SIKLJOVIPE	7
VER FAMILIAKORO ANAV	3
LEIPE PHARE, BIKERDE BUTJA THAJ PALPALUNIKANO MUKHLJARIFE	3
BIADEKVATIKANO SIKLJOVIPE	3
NANAJ DISKRIMINACIA	1

I diskriminacia ko butikeripe si pendžardo sar fundavno sebepo vašo bibutipe e Romengoro.

„Roden buti. Aven thaj registririnen pe. Phare si mange so ka vakerav akava. Kana dikhen amen. OK.“ (manuš Rom katar Sisačko-moslavačka župania)

„Ano Vodovod me šundem e direktore čirlutne sar vakerel kaj HZZ bičhalel te pherel peske o rodipe, numaj vov na lel ki buti Romen.“ (MANUŠ ROM KATAR BRODSKO-POSAVSKA ŽUPANIA)

„Jekh terno rodindja buti, ki gazeta, kote si sas xramome kaj telefonesa šaj te phanden buti. Prekal o telefono sa sas šukar džikaj o terno na vakerda kaj avel katar i romani kuptani thaj ka ovel vaj na adava disavo problemo. Athe ulo nihšabo thaj o manuša katar aver rig vakerdja: ‘sar mange ka reagirinen e kinutne kana vakerav lenge kaj Rom ka anel lenge xabe ano kher?’.“ (MANUŠ ROM KATAR BRODSKO-POSAVSKA ŽUPANIA)

O bibutjarnipe e manušengoro save so agorde maškarni škola si fakto savo so kerel xolipe maškar e manuša Roma thaj butvar phandel pe e demotivaciassa vašo sikljovipe.

„O problemo si majbaro adale manušengoro save so agorkeren školae, a našti te arakhem buti, vaše prejudicie, save so si ane sa e segnetia katar sa e riga thaj me gindinav kaja adala manuša save so ka agorkeren škola nanaj te našalen o marzi vašo ponadarutno školipe.“ (MANUŠ ROM KATAR MEDJIMURSKA ŽUPANIA)

E prejudicije pendžaren pe sar jekh katar e sebiepa vaši diskriminacia, thaj e but lendar nanaj len temelo. Isi mangin e Roma te dikhen pe individualno, a na sar jekh grupa.

„Kana sa e butideutne ka xaljoven thaj ka čhuden sa e stereotipia gindipaskere amenge. Amen e Roma kaj na siam butjarne, kaj amen akava, kaj amen okova. Jekh Rom te kerda diso nekana bilačo. Na sas sar so trubul te ove, na avilo ko vaxt, kaj pilja thaj pala adava sa e Roma si došale thaj sarine akušen pe maškar peste. Kana ka xaljoven e butideutne kaj amen na sam asavke, te dikhen e averen kaj šukar keren buti, a na numaj jekhe Romeske kana isi panda deš Roma save so keren buti sar so trubul te keren, a palo adava jekh Rom meljarel sa, sa e averen- majbut e Romen. Palo adava Ka ovel aver amenge thaj ko adava vaxt ka len amen ki buti adaleske so sam Roma.“ (MANUŠ ROM KATAR MEDJIMURSKA ŽUPANIA).

E pučle manuša vakerde kaj si phare te den vakeripe vašo molipe e školakoro ako vov na anel butikeripe.

„Thaj katar e Roma avel tumenge adaja averzia- soske te keres zoripe, kana kobor tu te ove butjarno, godjaver pale ka čhiven tut ki majbilači grupacia.“ (MANUŠ ROM KATAR BIJELOVARSKO-BILOGORSKA ŽUPANIA)

O leipe aver familiakoro anav si pendžardo sar taktika savo so anel butikeripe.

„Akhe misal (mukhlo anav e dizakoro) vakerde mange kaj trubul te len jekhe manuše savo so ka phiravel manro, dži i furuna akate ano (mukhlo anav e dizakoro). O O terno saveskoro anglederutno familiakoro anav sas Oršuš, kerda aver familiakoro anav, soske trubulas te kerel adava, parno si thaj na sas pripilesa sar Rom, učo. Thaj jekh kurko kerdas zumavni buti thaj trubulas te anel butjake karta thaj xramonelas kaj si Oršuš. Disavenge ko adava momento sas pendžardo thaj vakerde leske tajsa ma te avel ki buti thaj iranda pe o purano butjarno.“ (MANUŠ ROM KATAR MEDJIMURSKA ŽUPANIA)

O deipe phare butja thaj pala adava mukhipe e butjakoro si čhand savo so keren e butideutne: E Romenge den phare butja save so našti te keren thaj palo adava mukhe i buti.

„Ake diskriminacia te vakerda pes kaj si rom, te si kalo thaj dikhol adava lestar. Den len majphare butja, majxari pokime. Thaj adava si adava so me gindinav. Dikhen isi pobuter tipoja diskriminaciere, thaj akana te lejlam adaleske te vakera, amen ka vakera soro dive adaleske.“ (MANUŠ ROM KATAR GRAD ZAGREB)

E pučle manuša katar e relevantno instituciengoro vakeren kaj isi xako e Romen kaj isi ekstenzivnikani diskriminacia premal e roma kana trubul te xulen ki buti, kaj adava si phandlo e prejudiciencia, thaj si galjake o fakto kaj e sikljovne Roma (agorde maškarne školasa) našti te arakhen buti. E Roma adava phanden e demotivaciasa e averengiri vašo školipe, a e manuša katar e institucije na pendžaren e adaptacie e romengere te nakhaven pe e pharipa save so anen e diskriminatorinikane praktike.

4.4.7

Phandle lava thaj diskusia

Premal i NSUR vaši i ranik butikeripe thaj inkluzipe ano ekonomikano dživdipe, generalnikano resipe si „tiknjaripe e xevakoro maškar e Roma thaj e butipaskiri populacia ko kurko e butjakoro“.¹⁵⁵ Specifikano resipe 1 si phandlo e vazdipasa e „socialnikane niveloskoro e inkuziakoro e Romengoro prekal o zuraldipe thaj inkluzipe ko kurko e butjakoro“.¹⁵⁶ Sar cxidutni nukta si dendo o evidento katar o rodljaripe e Sundaleskere bankakoro thaj DG Regio katar 2011. premal savo o procentipe e butjarnengoro Romengoro andre ke anketirime kheripa sikavel kaj i digra e butikeripaskiri e Romengiri andre ane sa e butjarne populaciakoro ko beršipe 15-64 si 34,91%, lendar murša si 41,06%, a džuvlja 24,08%, a ane andrune simantre 15-24 si 23,79%, kolendar murša si 31,06%, a džuvlja 12,96%.¹⁵⁷ Sar jekh katar e sikavutne ki NSUR si definirime i digra e inkluziakiri e Romengiri ano kurko e butjakoro premal o beršipe thaj polo ani relacia e sahne genjeskiri katar butjarne Roma.¹⁵⁸

Premal e evidentia katar rodljaripe 18,7% Roma si ko disavo čhand ki buti (adala saven isi pherdo butjakoro vaxt si 7,3%, tiknevaxteske keren buti 9,2% Roma, džikaj korkoributikerne si 2,1%). Trin štartorina e Romnjengoro si vaj ki buti vaj si kherutne džuvlja. Te si pandžtorin (18,6%) e dženengiri katar e romane kheripa save so disave butjasa diso keren buti ano nakhlo kurko analizirinel pe palo beršipe, dikhovel kaj o butjarno vaxt majxari si aktivnikani i ternikani beršipaskiri grupa, ane save, relativnikane dikhle, katar duj dži štar pandžtorina (81,3%) katar e Roma ano butjarno kapaciteteskoro beršipe dži e resle 66 berša (N=2796) nanaj len ano nakhlo kurko kerde butjasa thaj lele love butjake. Dikhlo palo polo, na karde buti 92,1% katar sa e džuvlja thaj 70,7% katar sa e murša savendar si khedime e džovapime evidente so sikavel katar statistikane bare džanlipaskere phandlipe e poloskoro thaj o kerdikane butjarne aktivipa.

Thaj adjaar, zurarde statistikane si kaj baro ververipe isi maškar e džuvlja thaj e murša ke roma kana vakeras vašo inkluzipe ko kurko e butjakoro – sade 7,9% džuvlja mamuj 29,3% murša kerde buti ano nakhlo kurko pokime buti.

E evidente katar HZZ sikaven kaj ano 2016 berš sas evidentirime 4.777 bibutjarne Roma, so si 2% katar sa e evidentirime bibutjarne.¹⁵⁹ Katar akava evidento ikljevel kaj e roma si upral o sa genja palo sahno bibutjarnipe thaj kaj trubul tiknjaripe adale xevakoro maškar e roma thaj sahani populacia thaj trubul te ovel intenzivirime aktivipa majbut o phagipe e diskriminaciakoro kana trubul te ovel butjarnipe.

E specifikane resarina 2 thaj 3 si ki relacia e baripaskoro ko konkurentipe thaj barjardipe

¹⁵⁵ Vlada Republike Hrvatske, *Nacionalna strategija za uključivanje Roma, za razdoblje od 2013. do 2020. godine*, Zagreb, studeni 2012., <https://pravamanjina.gov.hr/UserDocsImages/arhiva/Nacionalna%20strategija%20za%20uključivanje%20Roma%20za%20razdoblje%20od%202013.%20-%202020.pdf> (27. 5. 2018.)

¹⁵⁶ Ibid.

¹⁵⁷ Ibid.

¹⁵⁸ Ibid.

¹⁵⁹ Hrvatski zavod za zapošljavanje, *Godišnjak 2016.*, Zagreb, 2017., http://www.hzz.hr/UserDocsImages/HZZ_Godisnjak_2016.pdf, (23.5.2018.)

e butikeripaskoro ko terne thaj Romnja. E evidente lele e rodlijaripasa sikaven kaj e terne thaj e džuvlja poxari leljarde maškar e butjarne, thaj kaj e berša thaj o polo si phandle e butjarne statusesesa. Sar so dikhol katar o baripe e konkurentnipaskoro e ternengoro dikhoval kaj e romane sikle ane maškarne škole si 31% (ano berša katar 15-18) thaj vakerel vaši teza kaj sa e preperutne e Romendar formirinen thaj adalesa barjaren peskere šajdipa ko kurko e butjakoro. Numaj maškar e 15-beršengere si thaj 16,0% bibutjarne thaj 3,2% kherutne džuvlja. Beršenca barjovel thaj o kotor e bibutjarnengoro dži 53,6% ko 18-bršengoro thaj kherutne džuvljengoro dži 17,9%. Numaj so maškar e maškarsikljovne dikhoval thaj o xari lelipe e čhajorjengoro (36% čhave ani relacia e 26% čhajrorja), adalesa tiknjovent e šajdipa e čhajorjengere te inkluzinen pe ano kurko e butjakoro, e prezententia katar relevantno institucie sar thaj e prezententia katar romani populacia vakeren kaj isi ekstenzivnikani diskriminacia e romenge ko butikeripe, kaj adava si phandlo e prejudiciencia thaj kaj si galjelime o fakto kaj e sikavne Roma (zgordi maškarni škola) našti te arakhen buti. E Roma adava phanden e demotivaciasa e avere terne romengiri vašo šklipe. Adale dikhipandar kori o specifikano resipe 2 – o baripe e konkurentnipaskoro e terne Romengoro ko kurko e butjakoro trubul te ovel kerdo e butikerutnenca ki dekonstrukcia e stereotipengiri thaj prejudiciengiri premal e Roma thaj te oven dende e e šukar praktike ko butikeripe e terne Romengoro. Adjaar, e Roma vakeren thaj i diskriminacia savi so ovel ko arakhipe e butideutnengiri vašokeripe praktikani buti ane phirnikane škole so si šajutno e phandipasa e specializirime phirnikane školeca ano relaciripe e kurkeskoro e butjakoro gmisal skljovipe vaše luludjaria, telefonistia thaj av.) kote so but adale butjarnendar si phandle vaši ekonomikani kriza¹⁶⁰, numaj thaj aver kurkone miškupa si tiknjarde e kapacitete vašo lelipe e ternengoro ki „praktika“ ane limitirime biznisia thaj aver kurkone subjektia thaj avel dži situacia e butideutne te mentoririnen e ternen katar aver populacia, a premal e Roma te keren diskriminatornikani politika. Trubutno si thaj džipherdo deipe te šaj te ovel činavdi thaj sankcionirimi i diskriminacia ki buti thaj skljovipe, phandindo thaj i diskriminacia ki phirnikani praksa.

So si phandlo e butjarnipasa e Romnjengoro, premal e dende evidente katar akava rodlijaripe jekhutno si dikhlo kaj ane servisikane thaj bikinipaskere profesie si jekh o ovipe e džeuvljengoro thaj e mušengoro, a sa e aver kategorie ikeren pobaro inkluzipe e mušengoro ano kurko e butjakoro. I kišli situacia e Romnjengiri šaj te ovel dikhli katar o evidentno kaj 41% e romendar si ano butjarno takati thaj na kerde nijekhvar buti 25% Roma thaj 58% romnja. Thaja djaar, o evidentno kaj ane palune 365 divesa lovenge na kerde buti majxari pandžtorin e džuvljengiri (20,8%) thaj ekvaš e mušengiri (54,4%) thaj vakerel vašo baro xevipe ko inkluzipe e romnjengoro ko kurko e butjakoro. Thaj e formirime napia save so si phandle e butikeripasa e Romnjengoro, ulavde trubul te ovel vakerdo kaj isi duj grupe- romnja thaj terne, vaj pale samasa te oven targetirime e napia ko čhand te ovel lelo ko dikhipe o bilačheder xali akale grupengoro ani romani populacia ko kurko e butjakoro.

Sar so si vakerdo ki NSUR, o specifikano resipe 4 mangel te kerel baripe e konkurentnipaskoro thaj e digrakoro e butikeripaskoro e lunge vaxteskere bibutjarne Romengoro. Sa

¹⁶⁰ Ano periodo katar 2008. Berš- 2015. berš phandle si 26,368 firmipa vaj potencialnikane butideutne thaj sa adava ulo tiknjardo vašo 26,1%. (e evidente si komparirime katar HOK).

ko sa dikhlo, vaše bibutjarne takatime Roma dži o agordo 66 berš, o procentime bibutjar-nipe si xareder katar 5 berš ko so 44% si bibutjarne dži jekh berš, a e aver 56% si lungeder bizi buti. Ani majphuri beršekiri grupa o procentime bibutjarnipe si dži 18 berš adale phurederenge katar 60 berš. E bibutjarne manušenge ko beršipe katar 16-65 si pučlo pučipe vašo adava si šajdipe e džipherde školasa te arakhen buti. Katar 696 lendar save so dende džovapi ko akava pučipe, pobuter katar ekvaš (56,3%) gidninel kaj o džipherdo sikljovipe ka del len dumo. Majbut lenge thaj si dendo akava pučipe vašo mangipe te sikljoven pale. Katar 385 adalendar so vakerde kaj o školipe ka del len te arakhen buti, lendar 67,0% sikavde xazaripe te džan ko sikljovipe.

Majbaro genj e Romendar džipherde na školuinen pe sar bare manuša. Ane bare berša lendar 4,2% agorde fundavni škola, 1,9% maškarutni škola, džikaj 4,5% agorde phirninkano sikljovipe. I programa e phirninkane sikljovipaskoro majbut agordkeren ano beršipe 26-40 – lendar 5,7% džikaj sas terne katar 19-25 thaj adava 4,6%.

Adaleske trubul te ovel kreirime napi save so ka den vazdipe e bibutjarne Romen te džan ke programe katar phirninkano sikljovipe thaj sadživdipaskoro sikljovipe, numaj thaj te osigurinen e adekvatikane šartia te šaj te keren džaipe adale programende thaj realiziripe lengoro (trafiko dži lokacia e ikerdipaskoro thaj av.) O specifikano resipe 5 katar NSUR mangel te kerel baripe e digrakoro ko formalnikano korkoro butjarnipe e Romengoro.¹⁶¹ Kana si lafi vašo interesu e vazdipaskoro e korkorutne keripaskoro buti thaj e peskere butjakoro, 26,2% katar e pučle sikavde interesu vašo vazdipe korkorutno bizniso thaj kodova ano potencialo saveste šaj te oven dikhle e avutne napia thaj aktivipa vašo barder inkluzipe e Romengoro ko kurko e butjakoro. Dikhlo si thaj kaj isi baro interesu e Romengoro vašo beršipe 19-40, so si aver katar e terneder thaj adala so si upral 41 berš. Baro averdipe si sikavdo thaj premal o polo kote so o interesu e muršengoro bareder vašo vazdipe peskoro butipe numaj ko džuvlja. Kana ka ovel dikhlo akava xali thaj si phandlo e korkoributipasa premal e rezultate ane 4,5% e kheripandar (N=1493) disavo e kherutnendar peste isi le aplicirime bizniso vaj sas korkori butikerno ko agronomi-kano ekonomipe. Adalendar so si registririme ko Zavodo vašo butikeripe, lendar 5,5% mangel te keren peskiri buti. Premal o Anualo ko HZZ, ano 2016 berš si organizirime si informiripe vašo korkorobutikeripe vaše Roma save so sikavde interesu vašo vazdipe e peskere butjakoro vaj registriripe firme vaj bizniso thaj 8 džene si lele ko konsilipe vašo korkorobutikeripe.¹⁶²

O specifikano resipe akale ranikakoro si "te ovel vazdime i nivela e motivaciakiri e ma-nušengiri Romengiri vašo involviripe ko butjakoro kurko."¹⁶³ Diso pobuter katar e ekvaš e

¹⁶¹ Vlada Republike Hrvatske, Nacionalna strategija za uključivanje Roma, za razdoblje od 2013. do 2020. godine, Zagreb, studeni 2012., <https://pravamanjina.gov.hr/UserDocsImages/arhiva/Nacionalna%2ostrategija%20za%2ouključivanje%20Roma%20za%20razdoblje%20od%202013.%20-%202020.pdf> (27. 5. 2018.)

¹⁶² Hrvatski zavod za zapošljavanje, Godišnjak 2016., Zagreb, 2017., http://www.hzz.hr/UserDocsImages/HZZ_Godisnjak_2016.pdf, (23. 5. 2018.)

¹⁶³ Vlada Republike Hrvatske, Nacionalna strategija za uključivanje Roma, za razdoblje od 2013. do 2020. godine, Zagreb, studeni 2012., <https://pravamanjina.gov.hr/UserDocsImages/arhiva/Nacionalna%2ostrategija%20za%2ouključivanje%20Roma%20za%20razdoblje%20od%202013.%20-%202020.pdf> (27. 5. 2018.)

pučlengiri saven nanaj savaxtuni buti roden buti ko Sathan e butikeripaskoro (von 52,3%). Aktivnikane roden buti vakerde lendar 37,4% džikaj adalendar save so mangen te vazden peskiri korkorutni buti (5,5%) a panda 7,5% e Romendar na roden buti adaleske so gindinen kaj nanaj te arakhen la. Zurardo si kaj e preperutne e romane nacionalnikane minoritetakoro relativnikane xari labaren disave napia katar HZZ vašo aktivnikano butikeripe (ko dikhipa e procentosa katar bibutipe), a jekh katar e napisa savi so sas lenge šukar si o inkluzipe ane putardikane butja. Adjaar lendar 18% keren adaja buti.

Numaj jekh mera kerde 22% katar e preperutne e romengere pherde 16 thaj pobuter berša thaj 18% Romnja thaj 27% Roma. E evidente katar HZZ sikaven kaj isi nevellejarde labarutne ke napia e aktivnikane politikengoro, preperutnengoro ke romane nacionalnikane minoritete, a sas 569 ano 2016. Thaj uzal so e putarde butja, thaj napia save so den e Roma si labarde, pozitivnikane del pestar ko realiziripe e kerde xakongoro (misal leipe sastipaskoro osiguripe), thaj phandipe ano dživdipe e khedinakoro, thaj si trubutno te ovel vakerdo kaj e putarde butja nanaj napi so ka činavel o luno bibutjarnipe ke Roma. Adaleske trubul te dikhovet o čhand akale labardipaskoro, sar thaj avere napiengoro, te šaj lungu vaxt te ovel formalbnikane butikeripa e Romengoro.

Sastipaskoro arakhipe

Sahno resipe ki NSUR ano ranikipe e sastipaskere arakhipaskoro si „te ovel anglakerdo o sastipe e Romengoro thaj o kvaliteto thaj džiresipe dži sastipaskoro arakhipe“.¹⁶⁴ I materialnikani deprivacia thaj o čorolipe e Romengoro si direktikane phandle e socialnikane terminantena e sastipaskere adaleske so baro genj e Romengoro dživdinel ane biadekvatikane dživdipaskere šartia. Ane koncentririme kupatnja butvar si o tharipe e sekundarnikane tharipangoro thaj ikljovipe e toksikoskere thuveskoro so anel palpalunipa e pharipangoro e parne bukhenca. Disave kupatnja si paše fabrike save so džungalen (misal phandli fabrika ani Crikvenica savi si hemikalienca, a paše bešen e Roma, džungalipe e havakoro ano Slavonski Brod so si jekh katar majdžungale diza ani Europa vaši rafineria ano Bosanski Brod a o učipe si 40 var pobuter katar normala, a e Roma bešen prekal o drom e fabrikakere thuvnengere thaj av.), i kali deponia e gunojeskere si paše lengere khera, e panjeskere učaripa ko ivend thaj paši kanalizacia thaj av. Premal e raportoja vašo sastipa e Romengoro ani EK, isi konzistentikane empiriakere tasdivipa kaj i romani populacia isi la xarno dživdipa ki komparacia e avere populaciasa thaj e ikalde rodljaripa ziraren e xarnedr dživdipa e Romengoro ki komparacia e avere populaciengoro kaj si poxarno deš vaj pobuter berša.¹⁶⁵ Premal adava hango, i relevantnikani literatura thaj e akanutne evidente nanaj ano xali koherentnikane te vakeren vašo phandlipe e specifikanne amalnikane thaj socialno determinantengoro ani relacia ke konkretikane sastipaskere pharipa thaj adžikerdo lungipe e dživdipaskoro e Romengoro.

Zrniščak¹⁶⁶ ano čekatno xramovipe ki studia e sastipaskiri, „Romska svakodnevnica u Hrvatskoj: prepreke i mogućnosti za promjenu“ vakerel sar premal e dikhipe e sastipaskoro, o sastipe e Romengoro nanaj aver katar i aver populacia. Thaj, vov, vakerel kaj „e Romen isi baro pharipe e astmasa, hronikane bronhitesa ospstrukciakoro ke parne bukhe vaj emfizema¹⁶⁷, thaj vakerel kaj e sastipaskere problemia e Romengere (astma thaj hronikano bronhitiso, hronikani opstrukcia e parne bukhengiri thaj emfizema) si majbut phanle e kherikane šartenca thaj phenel so trubul te ovel sama ko sastipe thaj servisia e Romengoro. Jekh katar e pučipa savo so astarel i romani populacia si o sastipaskoro osiguripe.

¹⁶⁴ Vlada Republike Hrvatske, *Nacionalna strategija za uključivanje Roma, za razdoblje od 2013. do 2020. godine*, Zagreb, studeni 2012., <https://pravamanjina.gov.hr/UserDocsImages/arhiva/Nacionalna%2ostrategija%20za%20uključivanje%20Roma%20za%20razdoblje%20od%202013.%20-%202020.pdf> (27. 5. 2018.)

¹⁶⁵ European Commission, *Roma Health Report: Health Status of the Roma Population*, Data collection in the Member States of the European Union, 2014.

¹⁶⁶ Bačić, D., Burić, I., Dobrotić, I., Potočnik, D., i Zrinščak, S., *Romska svakodnevnica u Hrvatskoj: prepreke i mogućnosti za promjene*, UNDP, UNHCR i UNICEF, 2014., str. 69.

¹⁶⁷ Ibid.

Premal e rezultati adale rodljaripaskoro -82,5% Roma isi len sastipaskoro osiguripe.¹⁶⁸, a adava vakerel thaj i Agencia katar EU vaše temelnikane xakoja katar 2016 b. (82%).¹⁶⁹ Dujto klidardo pučipe savo so o Zrinščak pendžarel sar relevantnikano si o pučipe gbi) šajdipaskoro te kinen pe draba, so si bare džanlipastar vašo sastipe.

O ranikipe e sastipaskere arakhipaskoro, si ranik saveste nanaj odobor evidente sar so si avere ranikende ki NSUR, a sebepo si thaj adava so ano sastipaskoro sistemo nanaj khedipe e evidentengoro palo etniciteto.

Te šaj te sikaven pe e fundavne sikavutne vaši NSUR ko sastipe akate ka oven dende e evidente katar o anketikano rodljaripe save si phandle e sastipasa e romane kheripangoro, vaj pale procentipe e sastipaskere xaleskoro, isipe disave nasvalipa, sastipaskere pharipa thaj invaliditeto, sastipe e čhavengoro, sastipaskoro osiguripe, avipe thaj labaripe e sastipaskere servisongoro, eksperienca e medicinarencan, reproduktivno sastipe e džuvljengoro thaj leipe e butjengoro phanle e adhinalipasa.

Ka oven thaj sikavde e klidarde butja vašo sastipe e Romengoro ani Hrvatska, vaj pale e šerutne problemongoro ke Roma ki ranik e sastipaskere arakhipaskoro.

4.5.1

Sastipaskoro tasviro e romane populaciakoro

Ano anketikano rodljaripe, katar e pučle sas rodime te dikhen o sastipaskoro xali sakone dženeskoro katar e džene lengere kheripangoro. Vakerindoj vašo sastipe, adžikerdo si kaj o procentipe e bilače sastipaskoro trubul te ovel ke manuša, savenge si khedime evidente, phureder katar 65 berš te oven bilačheder numaj so si ke pučle katar maškarutno beršipe. Duj trintorina e majphure Romendar si generalnikane xalesa so si definirime sar bilače vaj but bilače procentosa 1,9¹⁷⁰. E čhavenge thaj ternenge dži 30 b., o sastipe si kerdo sar šukar vaj but šukar molesa 4,2, džikaj o procentipe e pučlengoro katar e aver dživdipaskere beršipa si 3,0. Akate trubul te ovel vakerdo kaj sa e evidente save so legaren pe ko sastipaskoro xali trubul te oven pale beršikane grupengoro, numaj dikhindo sa ano labaripe e pučlengoro dži 16 thaj pobuter berš. E evidente e pučlengere terneder katar 16 berš si khedime numaj ani A verzia e anketakoro, džikaj upral o 16 berš si khedime ane solduj (A thaj N) verzie e anketakoro¹⁷¹. O ververipe palo polo si zurarde sade ano beršale grupe savende si astarde e pučljarde ano beršipe katar 31-65 kote so e džuvlja vakerde kaj si pobilače numaj ko murša.

¹⁶⁸ Ibid.

¹⁶⁹ European Union Agency for Fundamental Rights (FRA), *Second European Union Minorities and Discrimination Survey (EU-MIDIS II) Roma – Selected findings*, <http://fra.europa.eu/en/publication/2016/eumidis-ii-roma-selected-findings>, (21.5.2018.)

¹⁷⁰ Adaleske so si lafi vaso pandžto sakalakoro molipe procjene (1 – but bilačo, 2 - bilačo, 3 –maškarino, 4 – šukar, 5 – but šukar) emolipa si katar majxarni 1 dži majuči 5.

¹⁷¹ Dikhen detalnikane ano kotor e metodologiakoro ko „Struktura e anketikane pučipaskoro“. Katar 1550 anketirime kheripa, ane 780 si kerdi A verzia e anketakoro thaj khedime si evidente vaše 3916 džene sa e kategorinde, džikaj i B si kerdi ane 770 kheripa thaj khedime si evidente vaše 769 džene, numaj si pučle manuša upral 16 b. Adava sikavel thaj o procentikano molipe e sastipaskoro savo so si statistikane bareder maškar e pučle ani vezia A (3,9) numaj ani verzia B ki anketa (3,2).

TABELA 31. DIKHIPE E SASTIPASKORO PREMAL O BERŠIPE

Savo si o sastipaskoro xali sakone dženeskoro ko kheripe?

	BUT		MAŠKAR	ŠUKAR	BUT		N	MOL	SD
	BILAČHO	BILAČHO			ŠUKAR	ŠUKAR			
DŽI 7 BERŠ	1,4 %	2,6 %	6,7 %	45,3 %	44,0 %	975	4,3	0,81	
8 -15 BERŠ	1,1 %	3,9 %	5,9 %	48,4 %	40,7 %	760	4,2	0,81	
16- 30 BERŠ	2,0 %	5,3 %	10,9 %	52,3 %	29,6 %	1460	4,0	0,89	
OD 31 DO 65 BERŠ	14,4 %	23,2 %	24,2 %	28,9 %	9,3 %	1399	3,0	1,21	
POBUTER KATAR 65 BERŠ	43,3 %	32,2 %	17,8 %	6,7 %	0,0 %	90	1,9	0,93	
SA*	6,2 %	10,4 %	13,3 %	42,3 %	27,8 %	4684	3,8	1,15	

Katar 4752 Roma savenge si khedime e evidente vašo sastipa thaj konkretikane nasvalipa ane palune 12 masekia, duj duj sastipaskere pharipa si ko pobuter katar 10% ke manuša save si leljarde ko lheripe. Adala si e pharipa e dukhenca ko dumo vaj menjasa (12,8%), thaj uči tenzia e rateskiri (10,8%). Sar trinto vakeren pe e sastipaskere pharipa saven aven katar vilo thaj rateskere žile.

TABELA 32. O XALI E DISAVE NASVALIPANGORO THAJ SASTIPASKORO

Išu tumen vaj na diso katar vakerdo ano palune 12 masekia?

SASTIPASKERE PHARIPE	NA		VA		SA
	N	%	N	%	N
PHARIPE E DUMESA VAJ PALE E MENJASA	4143	87,2 %	609	12,8 %	4752
UČO RATESKORO TENZIPE	4240	89,2 %	512	10,8 %	4752
PHARIPE E VILESA VAJ RATESKERE ŽILESA	4342	91,4 %	410	8,6 %	4752
PHARIPE E PARNE BUKHENCA	4455	93,8 %	297	6,3 %	4752
ALERGIA	4455	93,8 %	297	6,3 %	4752
PHARIPE E BUBREGONCA	4470	94,1 %	282	5,9 %	4752
ASTMA	4530	95,3 %	222	4,7 %	4752
PHARIPE E KONTROLASA E MUTERESKERE PIŠOTORESA	4553	95,8 %	199	4,2 %	4752
DISO AVER	4551	95,8 %	201	4,2 %	4752
PSIHIKANO PHARIPE	4584	96,5 %	168	3,5 %	4752
INVALIDITETO	4589	96,6 %	163	3,4 %	4752
DIJABETESO (ŠEKERO)	4604	96,9 %	148	3,1 %	4752
PHARIPE ANO VJAVAHARIPE	4677	98,4 %	75	1,6 %	4752
ARTROZA (PHANDINDO THAJ ARTRITIS)	4697	98,8 %	55	1,2 %	4752
DAMLA VAJ AVER NASVALIPE E GODJASA	4707	99,1 %	45	0,9 %	4752
PHARIPE ANO BARJOVIPE	4728	99,5 %	24	0,5 %	4752

Isu tumen vaj na diso katar vakerdo ano palune 12 masekia?

SASTIPASKERE PHARIPIA	NA		VA		SA
	N	%	N	%	N
CIROZA KO KALO BUKHO	4732	99,6 %	20	0,4 %	4752
HEPATITISO	4745	99,9 %	7	0,1 %	4752
DIZENTERIA	4747	99,9 %	5	0,1 %	4752

Katar e pučle ani anketa khedime si evidente e dženenge ko kheripa saven isi disavo invaliditeto. Zurardo si kaj ke 163 manuša save so sas ano rodljaripe, vaj 3,4% katar e Roma isi disavo invaliditeto. Adalestar ane 60% si lafi ko murša, a thaj ane 40% ko džuvlja. Thaj jekhende thaj e averende si lafi vašo fizikano invaliditeto, ane 29,1% čipote ssi lafi vašo senzornikano invaliditeto vaj pale pharipe e šunipasa vaj dikhipasa džikaj ane čipote save so si phandle e mentalno invaliditeto.

TABELA 33. FORME INVALIDITETOSKERE PREMAL O POLO

	SAVO INVALIDITETO ISI E DŽENE KO KHERIPE?		%
	Fizikano invaliditeto	Senzorno invaliditeto	
MURŠA (N=90)	Fizikano invaliditeto		69,1 %
	Senzorno invaliditeto		26,7 %
	Mentalno pharipa		14,4 %
DŽUVLJA (N=61)	Fizikano invaliditeto		59,3 %
	Senzorno invaliditeto		32,8 %
	Mentalno pharipa		22,4 %
SA (N=151)	Fizikano invaliditeto		65,4 %
	Senzorno invaliditeto		29,1 %
	Mentalno pharipa		17,6 %

Ko keripe e rodljaripaskoro e pučleng si dendo pučipe kobor nasvale isi maškar lengere džene ko kheripe katar disave lungovaxteskere nasvalipa (nasvalipa pobuter katar 6 masekia). E evidente sikaven kaj 18% e pučlendar isi len disavo nasvalipe savo si lungeder katar 6 masekia. Leindo ko dikhipi i relacia maškar e poloja thaj beršipa dikhlo si kaj pobuter džuvlja numaj murša ano beršipe katar 31-65 berš thaj e džuvlja upral 66 berš isi len disavi forma ko lungeder nasvalipe, džikaj averenge, adalenge telal o 30 berša, nanaj zurardo o linkipe mao polo thaj i forma e nasvalipaskiri. Dikhindo sade e rezultate pale beršipa, trubul te ovel vakerdo kaj duj trintonina e Romendar upral o 65 berš isi len lungeder nasvalipa savo si pobuter katar 6 masekia.

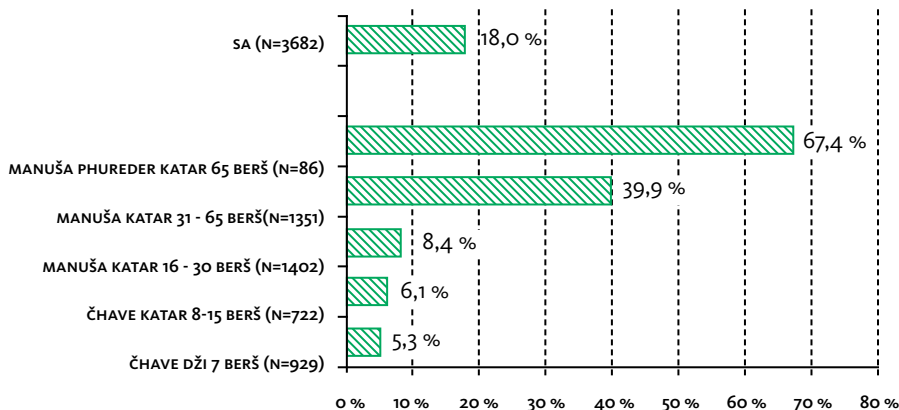

Sa e manušenge saven so isi disavo lungeder nasvalipa, vaj pale adala so si nasvale pobuter katar 6 masekia si dendo o pučipe kobor lengoro nasvalipe limitirinel len ko keripe e aktivipengoro. Ani majbari beršali grupa, adaja upral o 65 berš, dikhlo si kaj 81,8% e džuvljendar, a 60,9% e muršendar o nasvalipe limitirinel len ko keripe e lengere aktivipangoro¹⁷².

Kana si lafi vaše majbutikane nasvalipa ano beršipe dži 14, e evidente si khedime vaše 1668 čhave thaj adava ano beršipe. Ane pobuter katar ekvaš čipote, lafi si vašo gripo thaj bare luludja. Trinto majbaro sastipaskroo pharipe e romane čhavenca si o surdipe save so sa buteder katar 14 divesa. E avera nasvalipa si ano xari procentipe maškar e romane čhave. Adaleske so e surdipa majbut si katar e infekcie thaj čhadlipe katar o xabe, akaja čipota si phandli e faktosa so baro genj e Romengoro dživdinel ane bilače thaj bihigienakere šartia. E evidente sikaven kaj ko nasvalipe maškar e čhave nanaj averdipe maškar e čhavore thaj čhajorja thaj lengoro genj si identikano.¹⁷³ E evidente premal e beršipa sikaven kaj isi ververipa ke čhave dži 7 berš thaj e čhave katar 8-14 berš kana isi čipota vaše nasvalipa sar so si baril= luludi thaj gripo. E phureder čhave sas len eksperienca katar e vakerde nasvalipa numaj so sas ke čhave dži 7 berš, džikaj e ke surdipa nanaj ververipe. I trintorin e solduje grupende sas len surdipe savo so sas lungeder katar 14 dive.

¹⁷² Vašo baro genj e a.v.,kišle celule“ vaj celule tikne frekvencienca, nanaj šukar te ovel vakerdo vašo baro džanlipe e phandlipangoro e variablengoro palo kerdo statistikano testo.

¹⁷³ Katar 838 čhave save so sas ko rodljaripe 54,5% sas len bari luludi, a 55,6% sas len gripo. Avere rigatar 824 astard e rodljaripasa čhajorja 56,4% sas len bari luludi, a 56,9% gripo. Thaj ane čipote kana i trintorin e nasvalengiri o veververipe sas but tikno – 32,6% čhavore thaj 35,7% čhajorja saven so sas surdipe xarneder katar 14 divesa.

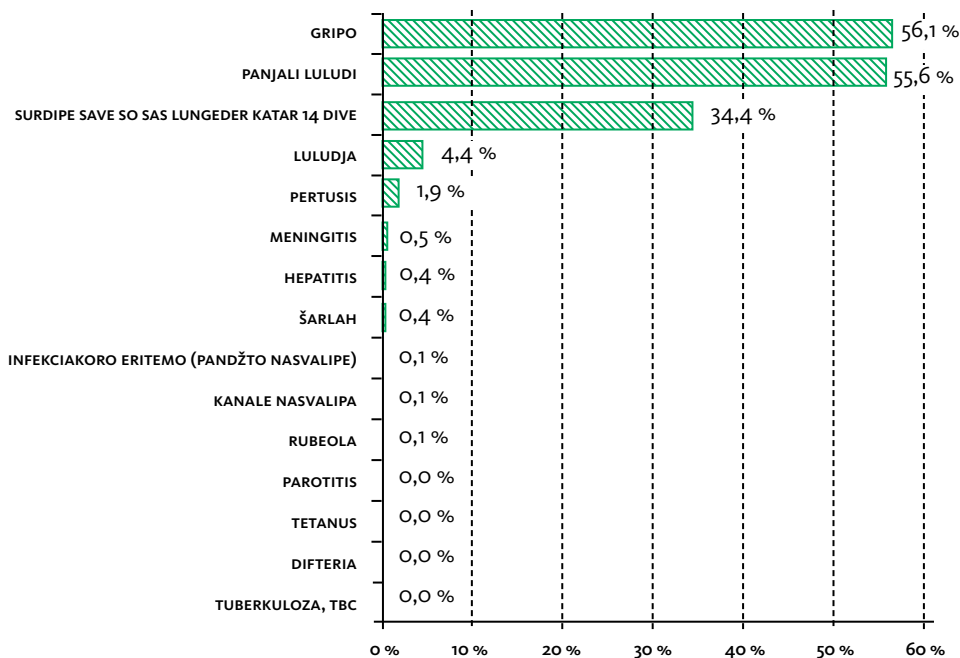

O vakciniripe e romane čhavengoro katar 7 berš si bari. Katar 813 čhave save so si lejarde rodljaripasa, von 95,5% si vakcinirime mamuj e infektivnikane nasvalipa, a 96,2% dži 7 berš isi len pediatro bizo ververipe čhave vaj čhaja.

4.5.2

I romani populacia thaj e sastipaskoro osiguripe

O isipe e sastipaskere osiguripaskoro si jekh katar e bare anglošartia vašo resipe e sistemoske ko sastipaskoro arakhipe. Katar 4688 Roma savenge si khedime e evidente, pobuter lendar (92,8%)¹⁷⁴ isi len validnikano sastipaskoro osiguripe, vaj pale isi len sastipaskiri karta. Katar sa e 7,2% e romendar save so si lele e anketasa thaj nanaj len sastipaskiri karta, statistikane si kaj si pobuter murša numaj džuvlja, a palo beršipe majbut si adala so si katar 16-30 berš thaj adala katar 31-65 berš saven nanaj sastipaskoro osiguripe.

¹⁷⁴ Premal e evidente katar FRA, EU MIDS II, 2016., Roma – sade 82% e romendar sas lejarde e sastipaskere osiguripasa. Thaj uzal so i metodologija e rodljaripaskiri nanaj direktikane komparirime e rezultatenca e rodljaripangere, si šukar te ovel dikhlo thaj o baro ververipe katar 10% savi so astarel o sastipaskoro osiguripe e Romengoro.

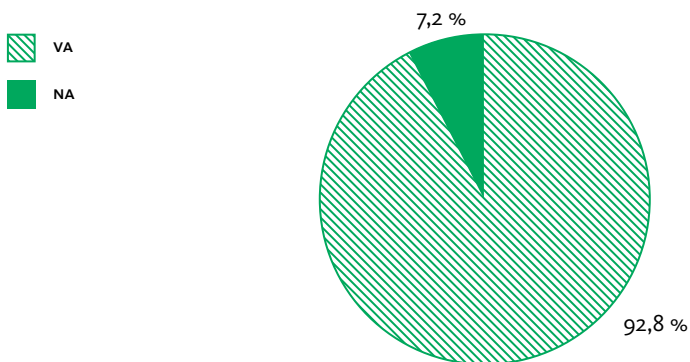

Ano štartorin e kheripaste dikhlo si kaj isi majxari jekh dżeno ko kheripe save so nanaj les savo te si sastipaskoro osiguripe. Vakerindoj vaše sebebja vašo nanajipe e sastipaskere osiguuripaskoro, von si ko sa ververikane. E evidente lele katar 133 kheripa sikaven kaj majbut e Roma, ani trintorin e čipotengiri, „disave aver sebebja“, a ano 18% o džovapi sas, „na dżanav“. Ani štartorin e kheripandar (24,8%) ane save disavo e dżenendar nanaj les sastipaskoro osiguripe lafi si vaše čipote kote so e disave džene palo pherdo beršipe, vaj pale agordipe e 18 beršengoro, na registririnde pes ko HZZO ano roko katar 30 divesa.

TABELA 34. SEBEBJA SOSKE NANAJ LEN SASTIPASKORO OSIGURIBE

Sostar e džene ko kheripa nanaj len sastipaskoro osiguripe?	N	%
DISAVO AVER SEBEPO	42	31,6 %
DŽI AGORDIPE E 18 BERŠENGORO, NA REGISTRIRINDE PES KO HZZO ANO ROKO KATAR 30 DIVESA	33	24,8 %
NA DŽENEL	24	18,0 %
PALO AGORDIPE E ŠKOLAKORO, NA REGISTRIRINDE PES KO HZZO ANO ROKO KATAR 30 DIVESA	15	11,3 %
PALO ČHINAPE E BUTJAKORO NA REGISTRIRINDE PES KO HZZO ANO ROKO KATAR 30 DIVESA	13	9,8 %
NANAJ LES BEŠIPE VAJ SAVAXTUNO BEŠIPE ANI HRVATSKA	3	2,3 %
NA MANGEL TE DEL DŽOVAPI	2	1,5 %
PALO AGORDIPE E ARMIKERE ROKOSKORO, NA REGISTRIRINDE PES KO HZZO ANO ROKO KATAR 30 DIVESA	1	0,8 %
PALO AGORDIPE E ŠKOLAKERE BERŠESKORO, NA REGISTRIRINDE PES KO HZZO ANO ROKO KATAR 90 DIVESA	0	0,0 %
PALO AGORDIPE E PHANDLIPASKORO VAJ SANKCIAKORO, NA REGISTRIRINDE PES KO HZZO ANO ROKO KATAR 30 DIVESA	0	0,0 %
SA	133	100,0 %

4.5.3

Džaipe ko sastarne thaj labaripe e sastipaskere servisngoro

Prekal anketno rodljaripe khedime si evidente adaleske so majbut e Roma labaren e sastipaskere servisia. Dikhlo si kaj majbut Roma džak ke sastarne nekobor fare ko berš (N=1484) vaj nekobor fare ko masek (N=1373), thaj ko sa sas evidente e 62,6% e pučendar. Si interesno kaj lendar 11,1% nijekhvar na džal ko sastarne, a 6,1% jekhvar ko kurko vaj pobuter. Adžikerdo si kaj sa adalendar save so džan ko sastarno, a adava keren trin štaritorina (76,1%) si adala saven isi pobuter katar 65 berš. Palo lende si adala katar 31-65 berš (45,5%), a bareder genj e čhavendar dži 7 berš (42,7%) džan ko sastarno majxari jekhvar ko masek.

I relacie e beršengere grupengiri sikavel kaj katar 16-30 berš thaj katar 31-65 berš pobuter lendar džuvlja numaj murša džan ke sastarne jekhvar ko masek. E džuvljenge, ulavde e trenenge, akava rezultato sigurnikane e bare kotoresa ikljovel katar o fakto kaj o beršipe si e fertilitietosa thaj but lendar džan vašo khamnipe pobuter katar e murša.

GRAFIKONO 23. DŽENE E KHERIPANGORO SAVEN ISI SASTIPASKORO OSIGURIFE

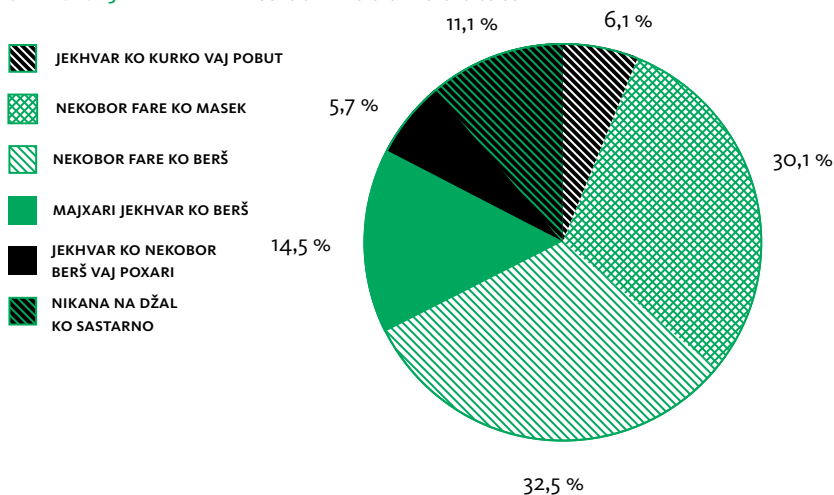

Thaj uzal so e evidente sikaven kaj e Roma (83,2%) džan ko sastarno katar nekobor fare ko masek dži jekhvar ko berš, isi thaj čipote kana e Roma uzal so trubun satarnikani arka, na gele ko sastarno. Katar 772 manuša katar 16 berš vaj phureder, lendar 27,8% na rodinde sastarnikani arka uzal o trubutnipe. Sar majbaro sebepo vakeren e finansie thaj kaj o džaipe ko sastarne si kuč. Sar dujto sebepo si vakerde o baro adžikeripe vašo disavo sastaripaskoro dikhjaripe, a trinto sas o vakeripe kaj nanaj sastipaskoro osiguripe. Uzal akala vakerde pharipa, disave Roma vakerde kaj e na kontaktirinde sastarnen adaleske so mangle te adžikeren o sastipaskoro problemo te nakhel korkoro, a kotor e Romendar vakerda so si o duripe e sastarneskoro majbaro pharipe thaj si len trafikoskere pharipa.

TABELA 35. NAKONTAKTIRIPI E SASTARNESKORO UZAL O TRUBUTNIPI KATAR ARKA SASTARNESKIRI

Ko palune 12 masekia sas situacia ekana na kontaktirinden sastarnen uzal adava so trubul tumenge sastaripaskiri arka?	POL					
	MURŠKA		DŽUVLJA		SA	
	N	%	N	%	N	%
NA	279	75,2 %	278	69,3 %	557	72,2 %
VA	92	24,8 %	123	30,7 %	215	27,8 %
SA	371	100,0 %	401	100,0 %	772	100,0 %

Tang phandlo e anglederutne pučipasa (Tabela 35) si thaj o pučipe savo so si phandlo e drabenca vaj medicnakoro serviso. Katar 1540 kheripa ane save e džene dende džovapi sas len vaj na situacia ani savi naštine te pokinen drab vaj medicnakoro serviso, ane 841 kheripe vakerde va. Ane 696 kheripa, vaj ane 45,2%, na sas asavke situacie, a trin kheripa vakerde kaj na džanle asavke čipotenge.

GRAFIKONO 24. DŽAIPIKORO KOBORIIPI KO SASTARNO (N=4560)

O kheripe na sas ko šajdipte te pokinel drab vaj medicnakoro servisipe

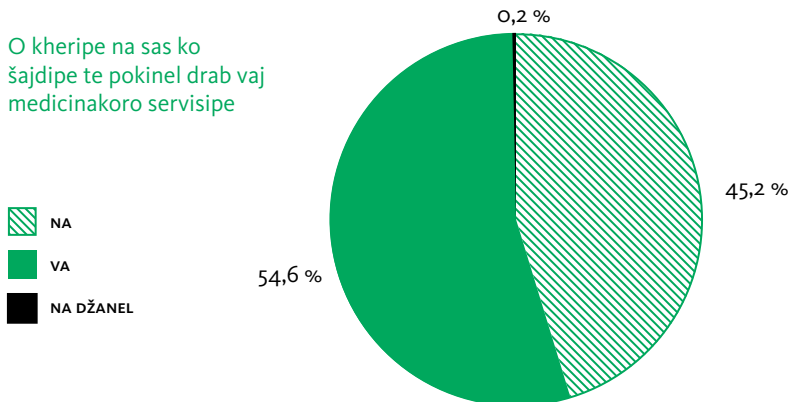

O rodljaripe sikavel kaj 13,3% Roma ano beršipe katar 16 berš thaj pobuter ane palune štar berša nijekhvar na gele ko sasoično vaj familiakoro sastarno. Ane palune štar berš, o procentime genj e džaiplikoro e džuvljengoro sas 23,8 a muršengoro 17,6. Dikhindoj sa e muršen thaj e džuvljen, lafi si vašo 20,7 džaipta ane štar berš vaj procentikane 5 džaipta ko berš ko sasoično vaj familiakoro sastarno. Premal o beršipe, adžikerdo si kaj e phureder pučle ano procentipe džan pobuter ko sasoično vaj familiakoro sastarno numaj adala so si katar 16-30 berš. E Roma katar 31-65 ano paluno berš gele 25,4 fare ko sasoično vaj familiakoro sastarno, a adala upral o 65 berš 40,8 fare. Aver so si akale duje vakerde grupengoro, e Roma katar 16-30 berš džan poxari vaj- 13,7.

TABELA 36. PROCENTIME GENJ E DŽAIKASKORO KO SASOITNO VAJ FAMILIAKORO SASTARNO ANE PALUNE 4 BERŠ PREMAL O POLO

Ane palune štar berša kobar fare gelen ko sasoitno vaj familiakoro sastarno?	N	PROSJEK
MURŠA	325	17,6
DŽUVLJA	333	23,8
SA	658	20,7

E Roma sikaven kaj isi len xošipe katar i buti e sastarnengiri katar sasoitni vaj familiakiri medicina. Ekvaš lendar si but xošime, apaše trintonir lendar xošime e butjatar katar lengere sastarne. Adala save so si but bixošime si sa ko sa 10,7%. O procentikane mola vašo xošipe e taro sasoitno vaj familiakoro sastarno si 4,12, numaj nanaj zurardo statistikano averdipe palo polo.¹⁷⁵

TABELA 37. XOŠIPE E BUTJATAR KATAR SASOITNO VAJ FAMILIAKORO SASTARNO

Kobar sen xošime e butjatar katar sasoitno vaj familiakoro sastarno ?	MURŠ		DŽUVLI		SA	
	N	%	N	%	N	%
XARI XOŠIME	21	6,8 %	18	5,1 %	39	5,9 %
POBUTER XOŠIME	19	6,2 %	13	3,7 %	32	4,8 %
THAJ NA XOŠIME, THAJ NA BIXOŠIME	30	9,7 %	37	10,4 %	67	10,1 %
POBUTER SEM XOŠIME	93	30,2 %	104	29,3 %	197	29,7 %
BUT XOŠIME	145	47,1 %	183	51,5 %	328	49,5 %

Kana si lafi vaše specialistikane dikhlaripa, baro kotor e Romendar ano beršipe dži 16 thaj pobuter adava na kerde ane palune štar berša. Katar 712 Roma save so dende džovapia vašo džaipe ko speciaiztikano dikhlaripe, 38,5% na gele ko specialisto ane palune štar berša. E Roma si ane palune štar berša ano procentipe 3,51 gele ko disavo specialisto, a e džuvlja pobuter gele ko specialisto (4,1) numaj so aadava keren e murša ano beršipe katar 16 thaj pobuter (2,9).¹⁷⁶

¹⁷⁵ Nanaj zurardo averdipe premal o beršipe ke sa e trin beršale grupe (16 -30, 31- 65, pobuter katar 65) thaj sikaven xošipe peskere sastarnestar.

¹⁷⁶ Maškar e trin beršale grupe (16 -30, 31- 65, pobuter katar 65) nanaj dikhli statistikani ververin ano procentikano genj e džaipangoro ko specialisto ane palune 4 berša.

GRAFIKONO 25. KHERIPA SAVE SO NAŠTINE TE POKINEN DRAB VAJ MEDICINAKORO SERVISIRIPE

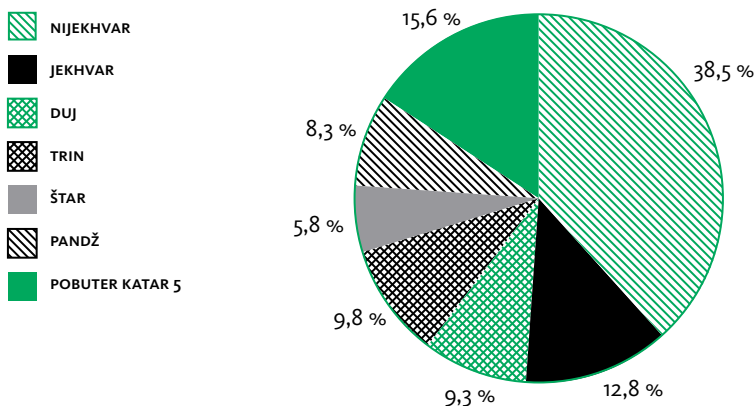

Jekh katar e pučipa ani anketa sas thaj katar o sastipaskoro arakhipe, vaj pale o labardipe e sastipaskere servisongoro thaj adava i sigjarni arka. Dikhlo si kaj pobuter katar ekvaš e Romendar ko beršipe katar 16 thaj pobuter ane palune 4 berša na labarde e servisia e sigjarne arkakere. Sa ko sa 43% e Romendar jekhvar vaj pobuter fare ane palune štar berša labarde sigjarni medicinakiri arka. Nanaj zurarde e statistikane ververina ke beršipa vaj polo.

Vvakerindoj vašo xošipe e servisosa sigjarno medicinakoro arkipe thaj e butjasa e medicinakere butjarneca, maškar e Roma save so lele adala servisia, lendar 81,8% si but xošime lengere butjasa thaj medicinarenca. O procentime molipe si 4,12. O poxari e pučendar (11,9%) vakerde kaj pobuter lendar si bixošime e servisosa e sigjarne medicinakere arkasa thaj e butjasa e medicinangiri.

TABELA 38. XOŠIPE E SERVISOSA KATAR SIGJARNI MEDICINAKIRI ARKA THAJ LENGERE BUTJASA THAJ BUTJARNENCA PREMAL O POLO

Kobor sen xošime e servisonca ki sigjarni medicinakiri arka thaj lengere butjasa?	MURŠA		DŽUVIJA		SA	
	N	%	N	%	N	%
XARI XOŠIME	14	9,5 %	13	7,1 %	27	8,2 %
POBUTER XOŠIME	5	3,4 %	7	3,8 %	12	3,6 %
THAJ NA XOŠIME, THAJ NA BIXOŠIME	6	4,1 %	15	8,2 %	21	6,4 %
POBUTER SEM XOŠIME	42	28,6 %	61	33,5 %	103	31,3 %
BUT XOŠIME	80	54,4 %	86	47,3 %	166	50,5 %
SA	147	100,0 %	182	100,0 %	329	100,0 %
PROCENTIPE		4,15		4,10		4,12

Diso poxari katar ekvaš e pučle Romendar ano beršipe katar 16 thaj pobuter (46,3%) ane palune štar berša sas ko hospitalikano sastaripe, vaj pale nakhle jekh irat ano hospitalo. E džuvlja pobuter labarde o hospitalikano sastaripe. Von 54,6% sas jekhvar vaj pobuter fare ano hospitalo thaj adava si logikano rezultato adaleske so e džuvlja majbut keren

adala servisi adaleske so labaren len bianipaske. Adale, thaj šaj avere sebepondar, poxari murša numaj so si džuvlja labaren e hospitaloskere sastaripa – von 37,2%. Sikavel pe thaj kaj isi baro ververipe maškar e majterne thaj e pajphure beršale grupe thaj o labripe e servisongoro isi les baro ververipe maškar e majterne thaj e majphure beršale grupe thaj labardipe e servisongoro ko hospitalo. Adjaar majxari si adala ko beršipe 16-30 ane palune 4 berša nakhle jekh vaj pobuter iratja ano hospitalo (42,8%), džikaj majbut si adala save so si phureder katar 65 berš -80,0%. Kana si e pučle katar 31-65 berš ko pučipe, lendar (47,6%) nakhle ko hospitalikano sastaripe jekh vaj pobuter fare.

TABELA 39. LABARIPE E HOSPITALIKANE SASTARIPASKORO ANE PALUNE ŠTAR BERŠA PREMAL O POLO

Ane palune štar berša, tumen senas vaj na ko hospitalikano sastaripe jekh irat vaj pobuter?	MURŠ		DŽUVLI		SA	
	N	%	N	%	N	%
NA	231	62,8 %	181	45,4 %	412	53,7 %
VA, JEKHVAR	80	21,7 %	103	25,8 %	183	23,9 %
VA, POBUTER FARE	57	15,5 %	115	28,8 %	172	22,4 %

E stotomatologikane serviais ane palune 12 masekia labarde 37,6% Roma ano beršipe katar 16 thaj pobuter, akatar e 761 Roma, kobor so dende džovapi ko pučipe, lendar 14,6% nikana na gele kori stomatologo. Baro si thaj o genj adalengoro save so paluno fare sas ko stomatologo ano periodo anglo jekh berš- 47,8%, adalesa so ekvaš lendar labarde stomatologikane servisia anglo 3 vaj pobuter katar 5 berš.

TABELA 40. PALUNO DŽAIPE KO STOMATOLOGO

Kana sas o paluno džaipe ko stomatologo?	16-30 BERŠ		31-65 BERŠ		POBUTER KATAR 65 BERŠ		SA	
	N	%	N	%	N	%	N	%
ANE PALUNE 12 MASEKIA	131	38,4 %	150	37,5 %	5	25,0 %	286	37,6 %
ANGLO 1-3 BERŠ	81	23,8 %	94	23,5 %	7	35,0 %	182	23,9 %
ANGLO 3-5 BERŠ	23	6,7 %	38	9,5 %	1	5,0 %	62	8,1 %
ANGLO 5 BERŠ	49	14,4 %	67	16,8 %	4	20,0 %	120	15,8 %
NIKANA	57	16,7 %	51	12,8 %	3	15,0 %	111	14,6 %
SA	341	100,0 %	400	100,0 %	20	100,0 %	761	100 %

Baro aspekto e anglipaskoro e sastipaskoro e Romengoro si i komunikacia e Romengiri e medicinarenca. E Roma vakeren peskoro baro niveli e xošipasa e butjasa e medicinarenngiri thaj sastipaskere butjarne (Tabela 42). Pobuter lendar (87,4%) save so si ano beršipe 16 vaj pobuter gindinel kaj ka ovel len medicinakiri arka te trubul lenge, von (82,2%) isi len pakjavipe ke medicinaroja, a 80,6% gindinel kaj e sasterne keren šukar peskiri buti. Katar 756 Roma ano beršipe 16 vaj pobuter, lendar 252 (33,4%), sas len negativnikane eksperience e sastarnenca.

TABELA 41. XOŠIPE E BUTJASA E MEDICINARENGIRI THAJ SASTIPASKERE BUTJARNENGI RI THAJ NEGATIVNIKANE EKSPERIENICE

ZURARDIPA:	NA RAZINAV MAN NISAR		POBUTER NA RAZINAV MAN		NA DŽANAV, NA SEM SIGURNO		POBUTER RAZINAV MAN		ANO SA RAZINAV MAN		SA PROCENTO	
	N	%	N	%	N	%	N	%	N	%	N	%
E SASTARNE GENERALNI- KANE KEREN ŠUAKR PESKIRI BUTI.	49	6,4 %	40	5,3 %	59	7,8 %	196	25,8 %	417	54,8 %	761	4,2
TE TRUBULL MANGE SASTARNIKANI ARKA ME KA LAV LA	21	2,8 %	21	2,8 %	54	7,1 %	145	19,0 %	521	68,4 %	762	4,5
ISI MAN PAKJAVIPE KE SASTARNE	36	4,7 %	37	4,9 %	63	8,3 %	176	23,1 %	450	59,1 %	762	4,3
ISI MAN NE- GATIVNIKANE EKSPERIENICE E SASTAR- NENCA	414	54,8 %	54	7,1 %	36	4,8 %	95	12,6 %	157	20,8 %	756	2,4

Katar e negativnikane eksperince, e Roma, majbut vakeren kaj trubulas te adžikeren ko termino pobuter numaj aver pacientia, a dujto majbaro misal savo so e Roma vakeren si kaj o sastarno na xaljovel lengoro sastipaskoro problemu. Trubul te ovel vakerdo kaj 140 Roma (18,6%) vakerde kaj o sastarne vaj sastipaskere butjarne premal lende na sas profesionalno, adaleske 85 Roma vakeren kaj adava ulu pobuter fare. E džuvlja pobuter numaj e murša vakeren kaj jekhvar vaj pobuter fare trubulas te adžikeren ko termino numaj aver pacientia thaj vakeren kaj o sastarno na manglja te lel len ko dikhljaripe. E analizasa e negativnikane eksperinciengoro thaj nijekh katar e trin grupe na kerde statistikane baderer ververipa.

TABELA 43. NEGATIVNO EKSPERIENICE E SASTARNENCA THAJ E SASTARIPASKERE BUTJARNENCA

ZURARDIPE:	NA, NIKANA		VA, JEKHVAR		VA, POBUTER FARE		SA	
	N	%	N	%	N	%	N	%
TRUBULAS POBUTER FARE TE ADŽIKERAV KO TERMINO NUMAJ AVER PACIENTIA	414	55,3 %	84	11,2 %	250	33,4 %	748	100 %
O SASTARNO NA MANGLJA TE DIKHLJAREL MAN	621	81,8 %	61	8,0 %	77	10,1 %	759	100 %
O SASTARNO PREMAL MANDE SAS BIČHAMJALO	627	82,2 %	61	8,0 %	75	9,8 %	763	100 %
O SASTARNO NA XALILO MIRO PROBLEMO	570	76,0 %	80	10,7 %	100	13,3 %	750	100 %
BIŠUKAR SASTARDE MAN	679	89,8 %	47	6,2 %	30	4,0 %	756	100 %
O SASTARNO VAJ E SASTIPASKERE BUTJARNE PREMAL MANDE SAS BIPROFESIONALNO	614	81,4 %	55	7,3 %	85	11,3 %	754	100 %

4.5.4

Reproduktivnikano sastipe e džuvljakoro

Kotor e pučipandar ani B verzia ki anketa sas phandli e reproduktivnikane sastipasa, kote so e džuvlja si pučle kana paluno far sas len ginekologikano dikhljaripe thaj papa-testo. Adjaar e džuvlja si pučle vašo beršipe e jekhtone čhaveskoro, genj e bianipasngoro, nasvalipe e reproduktivnikane nasvalipangoro, komplikacie e bianipasa, meripe e čhavengoro sar thaj abortusia. Kana sas pučle akala pučipa thaj pučipa vašo nasulnipe upral e džuvlja, a enketaria sas instruirime te osigurinen privatnipe e pučlengoro thaj ma te oven lenca aver džene ko kheripe. Sar adava na sas šajutno ko sa e situacie, kotor e džuvljendar na dende džovapi ke (sa e) pučipa.

Baro anglošartipe e arahipaskoro e reproduktivnikane sastipaskoro e džuvljengoro ničale džan ke ginekologikane dikhljaripa. Kana si adaleske lafi, ekvaš e džuvljendar (47,9%) sas len dikhljaripe ane palune 12 masekia. Trintorin e džuvljendar, 403 lendar, ano beršipe katar 16 thaj pobuter si ane trine grupendar save so na džan ko dikhipe but thaj len sas dikhipe anglo 3-5 berš (8,7%), a adala saven so sas dikhipe anglo 5 berš si (16,6%) thaj adala saven so na sas ginekologikano dikhipe nikana (5,5%). Zurardo si kaj maškar e džuvlja isi averdipe ane beršale grupe. Maškar adala saven so sas ginekologikano dikhipe ane palune 12 masekia, majbaro kotor lendar si ano beršipe 16-30 so si realno kana vakeras vaš majfertilnikani grupa e džuvljengiri thaj adava kerde adaleske so sas khamne. Adžikerdo si kaj i majpurani grupa, adaja savi so leljarel 65 berš, majbut si kategoria savi so dikhipe sas la anglo pobuter katar pandž berš. Baro si thaj o kotor e džuvljengoro (26,3%) ano beršipe katar 31-65 saven so sas dikhipe anglo pobuter katar e pandž berš. .

GRAFIKONO 26. GENJ E DŽAIPASKORO KO SPECIALISTO ANE PALUNE 4 BERŠA

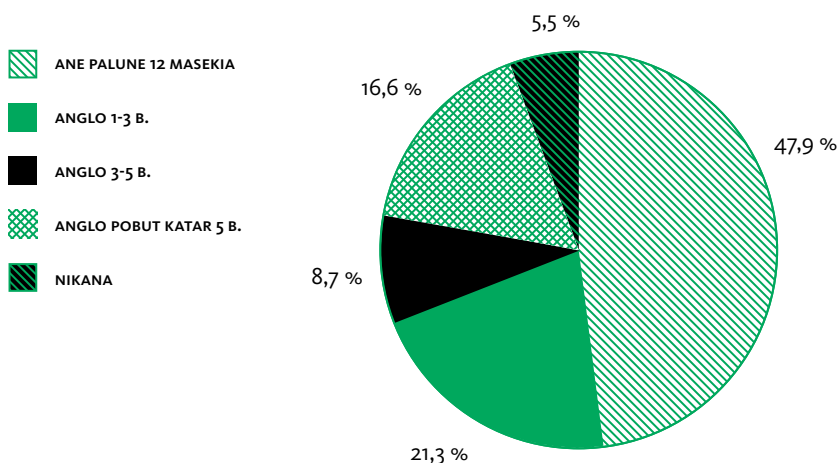

E evidente sikaven kaj taro 387 džuvlja save so dende džovapi ko akava pučipe, jekh štar-torin na kerda papa-testo, a jekh trintorin lendar akava testo kerde ane palune 12 masekia. Sar thaj ani čipota e ginekologikane dikhljaripaskoro si bari thaj i ververin ko beršipe.

E majterne džuvlja si majgenjale ani kategorija adalengere so kerde papa testo ane palune 12 masekia (40,8%), uzal o genj adalengoro so na kerde papa testo si baro (33,3%). Sasar, ani grupa e džuvljengiri save so nikana na kerde papa testo si e majphure džuvlja, vaj adala so si pral 65 berš (41,7%). Pobuter katar trintorin e džuvljengiri (34,8%) ano beršipe katar 31-65 kerde ane palune 12 masekia papa testo, a nikana adava na kerde 16,9%.

GRAFIKONO 27. PALUNO GINEKOLOGIKANO DIKHLJARIPE

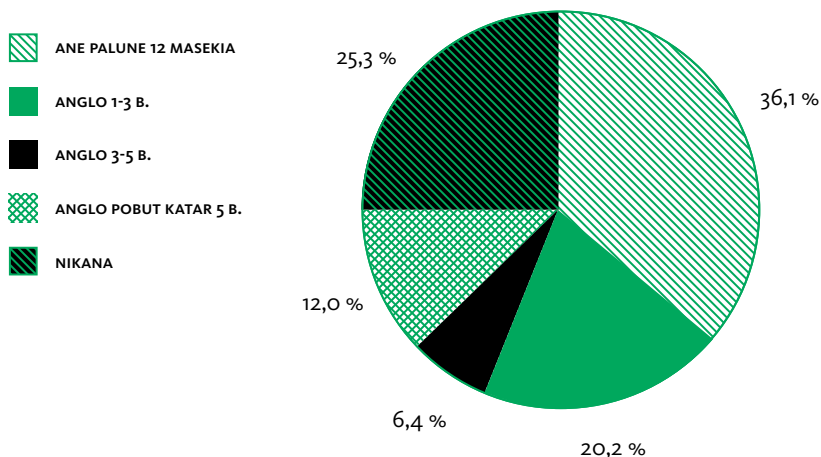

Katar 360 Romnja ano beršipe katar 16 thaj phureder save so biande, lendar 50% sas tikneberšale kana biande. Sade 9% vaj 35 džuvlja na biande nikana. Von vakerde o ververipe maškar o beršipe. O procentipe e jekhtobiande džuvljengoro si 18 berš. E Romnja thaj avdive o jekhto čhavo bianen adale beršende sar so nekana bianenas e džuvlja saven so isi 60 thaj pobuter.

E anketirime Romnja majbut sas len 4,1 bianipe, a ververipe si zurardo thaj maškar e majterne beršale kategoriengoro, vaj adala so kerde e džuvlja ano beršipe katar 16-30 berš thaj e aver duj beršale kategorije katar o 31-65 berš thaj adala upral 65. Logikane si kaj o procentime genj e bianipaskoro e romnjengoro ano beršipe 16-30 si tikneder. Sar ververipe e džuvljengoro ano beršipe upral o 65 berš saven so sas 6,8 bianipa thaj e džuvlja katar 31-65 saven so sas 5,2 bianipa, a e trene romane džuvlja sas len 2,5 bianipa.

Katar 385 džuvlja ano beršipe katar 16 berš thaj pobuter, lendar 16,9 vakerde kaj sas len disavo nasvalipe e reprodukciakere organengoro (materica, jajorinore, jarengere tube) a e komplikacie sas phandle e bianipasa thaj adava sas maškar 30,9% džuvlja.

Zurardo so kaj tare 406 pučle džuvlja Romnja, 8,4%, sas len meripe e čhaveskoro ko bianipe. Adava so si phandloe e meriapsa e nevebiande čhavengoro, vaj pale e čhave so mule ano jekhto 4 kurrke e dživdipaskere, adava sas ulipe e 4% e pučlengoro, džikaj o meripe e čhaveskoro maškar o jekhto masek thaj dži jekh berš sas maškar 5% e pučlengoro.

Ekvaš katar 413 džuvlja save so vakerde kaj sas len abortuso (50,5%).

Bimanglo abortuso sas kori 126 džuvlja (30,8%) džikaj inducirime abortuso, vaj manglo abortuso sas ke 86 džuvlja vaj 21,2%.

4-5-5

Adhinalipe: alkoholo, cigare, droga

Kana si lafi vaše verver adhinalipa akate si dendo o pučipe e dženenge e kheripaskoro ano beršipe katar 14 berš thaj pobuter. Pobuter katar ekvaš, 55,2% thuvarel cigare, alkoholo konzumirinel 15,6%, džikaj 16 dženenge vaj (0,5%) si vakerdo kaj len droge vaj opiatia. Vašo konzumiripe e alkoholeskoro sar thaj thuvaripaskoro e cigarengoro si zurardo o ververipe premal o beršipe. Majbut si adala maškar 31-65 berš save so pien alkoholo, vaj adala katar 14 thaj 15 berš si sade duj katar sa 492 savenge si vakerdo kaj pien alkoholo. Identikani si thaj i relacia e cigarengiri. Majxari si adala so ane terne berša, a majbut si adala maškar 31-65 berš. I analiza premal o polo sikavel kaj baro ververipe kote so e murša si bareder konzumentia thaj cigare thaj alkoholo adalesa so o ververipe ki konzumacia e cigarengiri si tikneder numaj alkoholeskiri. Dikhle si kaj 58,8% murša thaj 51,6% džuvlja thuvaren cigare, a alkoholo konzumirinen 23,0% murša thaj 8,3% džuvlja.

GRAFIKONO 28. PALUNO KERDO PAPA TESTO

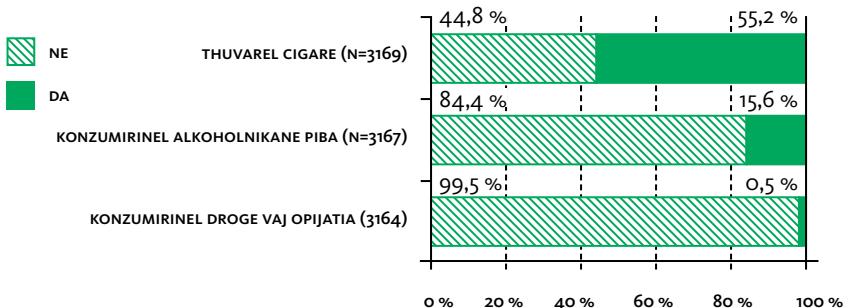

4-5-6

Struktura e parvaripaskiri - konzumacia e disave xabaskiri

I analiza e strukturakiri e parvaripaskiri ano kheripe indicirinel učo kotor e bikvalitetikane xabaskoro thaj pibaskoro save so oven konzumirime nekobor fare ko kurko vaj sakodive. Adjaar ano pobuter katar o 60% e kheripandar len pe gazirime piba, čokolada thaj gudle nekobor fare ko kurko vaj sako dive. E grisine thaj e khilale thaj začinia konzumirinen pe nekobor fare ko kurko vaj sakodive ane pobuter katar 50% e romane kheripandar. Sasto xabe sar so si mače vaj derjavakere reslipa si but xari sar xabe. But, 21,9% katar e kheripa na xal amče nikana, a von 29,6% keren adava jekhfara ko masek vaj poxari. Jekhutno pozitivnikano aspekto e parvaripaskoro ke romane khera si ko relativnikano učo kotor e konzumaciakoro e emišeskoro thaj zarzavateskoro. Ane 23% katar kheripa lel pe adava nekobor fare ko dive, a ekvaš lendar (50,9%) adava keren sako dive.

TABELA 43. STRUKTURA E PARVARIPASKIRI - KOBOR KONZUMIRINE PE DISAVE XABE

Kobor fare ani tumari familia xala pe akava xabe?	NIKANA	JEKHFAR KO MA-SEK VAJ POXARI	NE-KOBOR FARE KO MASEK	NE-KOBOR FARE KO KURKO	SAKOVA DIVE	NA DZANEL	SA N
KHILALO VAJ BUT ZAČINESKORO XABE	9,0 %	14,5 %	20,5 %	22,2 %	33,2 %	0,5 %	785
ČOKOLADA THAJ GUDLE	6,1 %	14,7 %	17,4 %	18,3 %	43,0 %	0,4 %	781
SIGUTNO XABE (PIZZA, POMFRIT, HAMBURGERIA, HOT-DOG THAJ AV.)	18,8 %	29,2 %	22,4 %	17,0 %	12,6 %		784
GAZIRIME PIBA	8,2 %	12,9 %	17,5 %	18,5 %	43,0 %		784
GRISINE (ČIPS THAJ AV.)	10,1 %	13,9 %	19,9 %	21,1 %	34,9 %		782
MAČHE THAJ DERJAVAKERE XABE	21,9 %	29,6 %	27,5 %	11,0 %	9,6 %	0,5 %	785
MAS	0,8 %	3,8 %	16,2 %	17,2 %	61,9 %	0,1 %	785
MASEKERE Kerdina (SALAME, PAŠTETE THAJ AV.)	2,2 %	6,6 %	14,5 %	20,9 %	55,6 %	0,1 %	784
EMIŠI THAJ ZARZAVATI	1,5 %	8,4 %	16,2 %	23,0 %	50,9 %		784
GIVA THAJ GIVESKERE PRODUKTIA (MSL. MARO, TESTENINE THAJ AV.)	1,8 %	4,6 %	4,5 %	10,6 %	78,6 %		784

4.5-7

Gindipa e klidarde manušengoro vaše šerutne probleme ano ranikipe sastipe

Kvalitativnikane rodljaripasa e metodasa ekvaštrukturirime intervjuia thaj fokus grupe khedime si e dikhpa e klidarde manušengoro vašo adava so si e šerutne problemia ko Roma vašo ranikipe sastipe. Pobuter džene katar e relevantno institucie e šerutne problemia ano ranikipe e sastipaskoro dikhen ani buvleder definicia e sastipaskiri savi so si ki relacia e nanipaskiri e nasvalipaskiri. Von komentirinen i prevencia e nasvalipaskiri ko Roma, na pendžaren e avere ikljovipaskoro e nasvalipangoro sava isi tikno nivelope e higienakoro, tikneder sastipaskere kulturakoro, biničalo thaj biadekvatikano parvaripe, čorolipe, biadekvatikano kheripe thaj nanipe e sastipaskere osiguripaskoro thaj palpalutne bilabardipe e sastipaskere servisongoro ani nibades faza e nasvalipaskiri.

TABELA 44. ŠERUTNE PROBLEMA ANO RANIKIPE E SASTIPASKORO – MAJBUT DŽOVAPIA KATAR MANUŠA KATAR RELEVATNIKANE INSTITUCIE

MAJBUT DŽOVAPIA	GENJ KODONGORO
TIKNO NIVELO E HIGIENAKORO	20
TIKNEDER LABARDIPE E SASTIPASKERE SERVISONGORO	18
TIKNO NIVELO E DŽANIPASKORO VAŠO DŽANIPE THAJ NANIPE PREVENCIA	17
NANIPE LOVE VAŠO SASTIPASKORO ARAKHIPE	15
BINIČALO THAJ BIADEKVATIKANO PARVARIPE	9
BIADEKVATIKANO KHERIPE	9

MAJBUT DŽOVAPIA	GENJ KODONGORO
NANIPE E SASTIPASKERE OSIGURIPASKORO	7
XARNEDER DŽIVDIPASKORO VAXTIPE	6
BILAČHO STOMATOLOGIKANO ARAKHIPE	6
BILAČHO GINEKOLOGIKANO ARAKHIPE	6
JEKH PREVALENCIA E SASTIPASKERE PROBLEMENGIRI SAR KI AVER POPULACIA	5
ADHINALIPA	3
NANIPE E STATISTIKANE EVIDENTONGORO	3

Vakerdipe aniu kategorija „tikno nivelo e higienakoro“ si but thaj sikaven e higienikane sikljovipa e kotoreskoro katar e Roma.

„Vakerav adaja higiena, biužipe, phiren e čhave nange pirnange... Adava si lenge normalno.“ (MANUŠ KATAR RELEVANTNO INSTITUCIA KATAR SISAČKO-MOSLAVAČKA ŽUPANIA)

„I biadekvatno higiena. I higiena si genj jekh ani sahani adaja paramisi, thaj sa adala so isi len šartia na labaren len savaxt. Nanaj len adava siklipe. Nekana anen tumenge e čhave ki pediatria, i medicinakiri phen majanglal trubul te nangjarel le, tikno čhavoro. Našti te kerav buti e čhavesa, o čhavo si biužo. Te dikhlam adava so sas anglo biš berš, kana sas, ajd vakeres nanaj len pani, nanaj en akava okova, thaj na adžikeres, numaj isi man xoši kaj akana si pomelale numaj so sas.“ (MANUŠ KATAR RELEVANTNO INSTITUCIA KATAR OSJEČKO-BARANJSKA ŽUPANIA)

„Te dživdines ke akala šartia si katastrofa, bihigienakoro. Dikhen sade e procentipa e dživdipaskere e Romengere thaj sa ka ovel tumenge sajijalo.“ (MANUŠ KATAR RELEVANTNO INSTITUCIA KATAR OSJEČKO-BARANJSKA ŽUPANIA)

„Gindinav kaj lengoro sastipaskoro xali si but šukar te ulo dikhli i higiena, adava si lende but xari, numaj e dikhipasa ko stilo e dživdipaskoro thaj lengiri situacija si šukar.“ (MANUŠ KATAR RELEVANTNO INSTITUCIA KATAR KOPRIVNIČKO-KRIŽEVAČKA ŽUPANIA)

„O tikneder rodipe e labaripaskoro ke sastipaskere servisia“ si kerdo e nanipasa e lovengoro vašo resipe dži e sastipaskere servisia, nanipe love vašo adekvatikano labaripe e terapiakoro, pharipe dži avipe ke sastipaskere servisi vašo resipe dži adala thana, siklipe te ovel isthanardo o vaxt ko džaipe ko sastarno ane širdutne stadiumia e nasvalipaskoro. Thaj poxari len pe e servisia e primarnikane arakhipaskoro, a pobut e sigiarne servisia vašo direktikano resipe ko hospitalo.

„Akana isi pobuter čhave, pharjovel apendikso, thaj o dad na anel pes ko vaxt palo adava komplikacie. Isi len bruhu.“ (MANUŠ KATAR RELEVANTNO INSTITUCIA KATAR IZ OSJEČKO-BARANJSKA ŽUPANIA)

„O tikno džanipe vašo sastipe thaj nanipe e prevenciakoro“ anel dži ikljovipe e nasvalipaskoro save so oven prevenirime e averdipasa ko dživdipaskoro stilo vaj dži barjovipe e hronikane nasvalipaskoro. Kotor e relevantno instituciengoro gindinel kaj si trubutno

organizirime sastipaskoo educiripe thaj preventivnikane dikhlaripe resipasa ke Roma.

„So si phandlo e vakciniripasa, so si phandlo e ničale kontrolenca. Nanaj but ažurno. Trubul lenge motiviripe. But si phare ko xulipe.“

(MANUŠ KATAR RELEVANTNO INSTITUCIA KATAR SISAČKO-MOSLAVAČKA ŽUPANIA)

„pobuter lendar nanaj len misa vaši preventiva, sasto xabe, adava si plastime, isi athe but butja, thaj ko agor sa adava kerel asari ko lengoro sastipe thaj lengoro anglederutno meripe.“ (MANUŠ KATAR RELEVANTNO INSTITUCIA KATAR GRAD ZAGREB)

„Generalno tikno si lengoro džanipe vašo sastipe- katar i fundavni higijena, kher, xabe, kote soven, kote thoven pe- sa adava phandel thaj o sastipe. Sastipe phandel thaj i sociala, a adava si phandlo e tikne standardosa ko dživdipe, bilačo xabe, sa adava si riziko vaše disave nasvalipa.“ (MANUŠ KATAR RELEVANTNO INSTITUCIA KATAR GRAD ZAGREB)

„Nanipe e lovengoro vaše sastipaskere arakhipa“ si ki relacia e nanipaskoro love te aven dži e sastipaskere thanengoro thaj o bišajdipe te pokinen vaj kinen i dendi terapija.

„(...) thaj kana si khamne na džan ke ginekologikane dikhlaripa, von džanen 4, 5, 6 masekia te oven khamne, a nijekh var na avile ko jekhtho ginekologikano dikhlaripe. Sar sebepo vakeren ‘sa si šukar’ vaj pale ‘na džav, nanaj man love’, ‘nanaj man trafiko’.“ (MANUŠ KATAR RELEVANTNO INSTITUCIA KATAR GRAD ZAGREB)

„Biničalo thaj biadekvatikano xabe“ majbut dikhel pe sar binagipe numaj sar ano aver agor sar spektro e ruminipaskoro e parvaripaskoro.

„Biadekvatno parvaripe katar o tikno čavoripe thaj dureder... (...) Von si praktikane sa adipoznikane, but xari lendar nanaj. Isi diabeteso ano paluno vaxt lende.“ (MANUŠ KATAR RELEVANTNO INSTITUCIA KATAR SISAČKO-MOSLAVAČKA ŽUPANIA)

„Vaj si majthule vaj si anoreksično, nanaj kontrola ko xabe. Adjaar činaven pe e emocionalno pharipe.“ (MANUŠ KATAR RELEVANTNO INSTITUCIA KATAR OSJEČKO-BARANJSKA ŽUPANIA)

„Biadekvatno kheripe“, si nanipe e infrastrukturakoro, bilače sanitarnikane situacie e panjeskere thaj bareder riziko katar nasvalipe (PORJENGERE THAJ RESPIRATORNIKANE NASVALIPA)

„Akate trubul te ova čačutne. But biadekvatikano dživdipe thaj lengo čhand dživdipaskoro.“ (MANUŠ KATAR RELEVANTNO INSTITUCIA KATAR PRIMORSKO-GORANSKA ŽUPANIA)

„Dikhen, lengere dživdipaskere šartia lenge na den te oven šukar ke sa e segmentia e sastipaskere arakhipaskoro, galja peske, te oven ki jekh pozicijai.“ (MANUŠ KATAR RELEVANTNO INSTITUCIA KATAR MEDJIMURSKA ŽUPANIA)

„Nanipe e sastipaskere osiguripaskoro“ si pendžardo sar problemo ki romani khedin.

„Thaj akava realiziripe e sastipaskere arakhipaskoro, te nanaj len činavdo o statuso

e bilovengere sasljari paskoro ani Hrvatska, pala adava sa pokinel pe lenge, e bianipa, sa e dikhlaripa ko doktorija thaj nanaj len love thaj te dživdinen ane bilače situacije tadani na džan- ačhol tumenge i varianta sigjarni arka, numaj thaj von den pokinipe adalenge so nanaj osigurime.“ (MANUŠ KATAR RELEVANTNO INSTITUCIA KATAR GRAD ZAGREB)

„Tikender dživdipaskoro vaxt“ sar potencialno rezultato ke sastipaskere problemia pendžaren kotor katar relevantno institucije.

„Jekhutno so džanav kaj isi len poxarno dživdipaskoro vaxtipe katar e aver. Thaj adava si vaso čhand e dživdipaskoro. Isi athe lokalno ambulanta, numaj von na džan.“ (MANUŠ KATAR RELEVANTNO INSTITUCIA KATAR MEDJIMURSKA ŽUPANIA)

„Bilačo stomatologikano arakhipa“ vaj durustane, bidzaipe ko stomatologo anel dži mukhipa e mujeskere čučipaskoro thaj e dandengoro. Nekobor prezententia vakerde kaj den e Romenge te džan ko stomatologo.

„Baro bignipe e mujeskere čučipaske- danda. Len isi len but bišukar, rumime danda. Džanen adava so nanaj phandlo 'ajde te keras jekh akcija adaleske.“ (MANUŠ KATAR RELEVANTNO INSTITUCIA KATAR ISTARSKA ŽUPANIA)

„Dendi si sama sarinenge te džan ko stomatologo.“ (MANUŠ KATAR RELEVANTNO INSTITUCIA KATAR SISAČKO-MOSLAVAČKA ŽUPANIA)

„bilači ginekologikani analiza“ ovel vašo bimangipe e Romnjengoro te džan ke ničale dikhlaripa. Nanajipe e edukaciakoro vaši kontracepcija sikavel kaj isi tikneberšale khamnipa save so nanaj vaj si bilače kontrolirime.

„Kana amen isi ambulanta, isi amen pobter džanipa pobuter. Konkretikane i medicinakiri phen savi so kerel buti ani ambulanta sikhel korkori pestar te educirinel len ki kontracepcija, thaj kerel jekh proekto, te anen pe finansie savenca ka ovel činavdi o bimanglo khamnipe e ternenge.“ (MANUŠ KATAR RELEVANTNO INSTITUCIA KATAR MEDJIMURSKA ŽUPANIA)

„Disave Romnja džanen te kern sa o khamnipe bizo dikhlaripe. Akana isine man jekh terni daj, nekote 96-to berš, nijekh dikhlaripe na kerda, nijekh.“ (MANUŠ KATAR RELEVANTNO INSTITUCIA KATAR SISAČKO-MOSLAVAČKA ŽUPANIA)

Ani kategorija „jekh prevalencia e sastipaskere problemenge sar thaj ko butipaskoro dživdutnipe“ e manuša katar relevantno institucije vakeren kaj isi baro ververipe maškar i romani populacija thaj butipaskiri populacija, nasvalipe eventualno te ikljevel angleder vaše dživdipaskere stiloja, thaj e komplikacija vašo ponadarutno širdipe e sastaripakoro.

„Katar tereno, jekh si sar ani naromani populacija.“ (MANUŠ KATAR RELEVANTNO INSTITUCIA KATAR OSJEČKO-BARANJSKA ŽUPANIA)

„Nsvajloven katar but nasvalipa jekh sar amen. Šaj katar bilače socialnikane šartia

o dživdipe si diso tikneder. Isi thaj but phureder sar amende (mukhlo si o anav e gaveskoro).“ (MANUŠ KATAR RELEVANTNO INSTITUCIA KATAR KATAR KOPRIVNIČKO-KRIŽEVAČKA ŽUPANIA)

E vakeripa ani kategoria ‘adhinalipa’ vakeren vaši droga ane romane khedina, uzal o al-koholizmo.

„Ienca trubul te ovel činavdo jekh sar prevencia e alkoholeskiri thaj drogakiri. Gindinav kaj adava isi thaj lende. Te isi thaj droga athe, dikhav kana avav ki vizita. Isi athe sa thaj so na.“ (MANUŠ KATAR RELEVANTNO INSTITUCIA KATAR SISAČKO-MOSLAVAČKA ŽUPANIA)

„nanipe e statistikane evidentongoro“ ovel kana isi bišajdipe e khedipaskoro e sastipaskere evidentongoro pale nacionalnikanipa vašo bimisalipe e khedipangoro.

„Jekhto problemo savo so si phandlo e deletipasa sa e evidentongoro e romenge si thaj adava so amen khedas rutinakere statistikane evidentoja ko sastipe. Evidente vaši religia thaj nacionalnikano terminiripe nanaj. Nikaske thaj adjaar e Romenge.“ (MANUŠ KATAR RELEVANTNO INSTITUCIA KATAR GRAD ZAGREB)

Numaj e manuš katar relevantno institucia, ko pučipe e šerutne problemenge ko Roma ani ranik sastipe vakerde thaj e manuša katar Roma. Pobuter lendar sar šerutne problema vakeren o ranikipe e sastipaskoro thaj dikhen le ano nanipe thaj tiknovaxtipe e sastipaskere osiguripaskoro. Ani dujto grupa arakhen pumen: nanipe e galjipaskoro vašo lengoro sastipe, biadekvatikano kheripe savo so kerel nasvalipe, diskriminatoripe ano sastaripaskoro sistemo, nanipe e lovengoro savo so anel dži o nanipe e kotor katar e sastipaskere serviais. Disave pendžaren thaj i prevalencia e sastipaskere pharipangiri sar thaj i aver populacia, a kotor vakerel kaj nanaj probleme.

TABELA 45. ŠERUTNE PROBLEMA ANI RANIK SASTIPE- MAJBUT DENDE DŽOVAPIA KATAR E ROMA

MAJBUT DŽOVAPIA	GENJ KODONGORO
NANIPE SASTIPASKORO OSIGURIPE	25
NANIPE GALJIPE VAŠO SASTIPE	9
BIADEKVATIKANO KHERIPE	8
DISKRIMINATORNIKANO VJAVAHARIPE ANDRE ANO SASTIPASKORO SISTEMO	6
NANIPE LOVE VAŠO SASTIPASKORO ARAKHIPE	5
BIRESIPE DŽI SPECIALISTIA	5
JEKH PREVALENCIA E SASTIPASKERE PROBLEMENGORO SAR THAJ KORI I AVER POPULACIA	4
NANAJ PROBLEMA	4
TIKNO NIVELO E DŽANIPASKORO VAŠO SASTIPE THAJ NANIPE E PREVENCI AKORO	3
TIKNO NIVELO E HIGIEN AKORO	2

„Nanipe sastipaskoro osiguripe“ si ki relacia e situaciengoro vaše save e Roma na osigurinde statuso e sastipaskere osigurimengoro. Disave Roma nanaj len kerdo statuso ani RH thaj nanaj len sastipaskoro arakhipe, disave lendar mukhle e rokoja vašo apliciripe ko HZZO palo agordipe e školakoro, vaj našlape e butjakoro, thaj nanipe e džipherde osiguripaskoro.

„So si adalesa phandlo, isi amen doktorja, te dža lende. Normalno te isi amen karta. Problemo si ki karta savi so las la ko berš korkori, vaj na las la. Las karta prekal o socialno. Adava si amenge majbilačo sarinenge, na sade akale kupatnjate. Amen sa e Romana sam ki buti.“ (MANUŠ ROM KATAR VARAŽDINSKA ŽUPANIA)

„Na džanav save sebeginar nanaj len sastipaskoro osiguripe thaj adava džiperdo, nanaj buten, adava si problemo.“ (MANUŠ ROM KATAR OSJEČKO-BARANJSKA ŽUPANIA)

„te si ano phandlipe trin-štar dive tadani len karta trin berš. Adjaar disave keren diso misalesa te šaj te len karta. Dikh savi godjaver buti katar i rig e Romengiri.“ (MANUŠ ROM KATAR BJELOVARSKO-BILOGORSKAŽUPANIA)

„Nanipe e galjakoro vašo sastipe“ si kategorija savate arakhen pe e vakerdipa save so vakeren kaj e Roma korkori peske na gindinen vašo sastipe thaj na labaren e servisia save so si te šaj te oven resle thaj bilovengere.

„Šaj adava bidajatvipe jekhe kotoresa cxidel, so pobuter katar ladži but džuvlja na mangen te džan ko ginekologo, so kotar o bixaljovipe, dikhen numaj e doktore, a na xaljoven les, thaj kerel komplikacie, isi len problemia e bianipasa, e čhavesa, e tumoresa (MANUŠ ROM KATAR PRIMORSKO-GORANSKEA ŽUPANIA)

„Isi thaj adala save so si socialno kišle thaj na den galja odobor. Jekh lendar vakeren, ajde so ka dža ko stomatologo. (MANUŠ ROM KATAR VARAŽDINSKA ŽUPANIA)

„E manuša, majbut e džuvlja, Roma si specifikane, trubul te xule ki lengiri mez, šaj te ovel disavo Rom doktoro vaj disavi romnji, šak ka ptardjoven, adjaar si phandle, konzervativnikane thaj phenen 'so me ka džav akana adala avera te šunen man' thaj aver diso.“ (MANUŠ ROM KATAR GRAD ZAGREB)

„Biadekvatikano kheripe“ si percipirime sar faktoro savo so del ko vazdipe e nasvalipa-skoro ke but nasvalipa.

„Te dživdinav ko agor e gaveskoro, adari nanaj man pani pibaske, kanalizacia thaj sa aver so averen isi, a adava si faktoro e sastipaskoro.“ (MANUŠ ROM KATAR OSJEČKO-BARANJSKA ŽUPANIA)

„Trubul te ovel amen pani vašo higiena. Isi len pani, numaj nanaj len lengoro, adava si tikno thavdipe, jekhe tubate savate si sare phandle thaj palo adava sare keren maškar peste lafi kon avdive ka nanjarel e čhaven a kon tajsa adaleske so isi len tikno thavdipe. A das love adale.“ (MANUŠ ROM KATAR PRIMORSKO-GORANSKA ŽUPANIA)

„Diskriminatorsnikano vjavaharipe andre ano sastipaskoro sistema“ si kerdo ko biavipe vaj aver vaxtipe e pacientengoro ano primarnikano arakhipe.

„Sas amen misal jekh džuvli sava sas damla thaj geli ko županiakoro hospitalo thaj vakerde lake- tumen sien mate, kana ka nernjoven aven. Voj nijekhtar

na pielas alkoholo, ane javinakere arende pale ande la thaj tadani vakerde kaj si damla. Isi athe drastikane čipote thaj misala, thaj akava anel thaj bareder nasvalipe ke disavem manuša.“ (MANUŠ ROM KATAR MEDJIMURSKA ŽUPANIA)

„Numaj adava xarnjol lenge o sastipaskoro resipe thaj servisi. Isi athe thaj teloxarnipe katar aver populacia. I ambulanta si amenge (mukhlo anav e gaveskoro). Nanaj problemo, roden thaj len aver termino, adžikeren 4-5 časura thaj adava dives na len tumen. Jekh butjarno vaxt nakhel lenge, a von vakeren tumenge kaj trubul tajsa te avemn. Thaj adava ovel. Thaj man sas man pharipa, rodindem sigjarni arka, i sigjarni arka na avili, vakerde mange kaj me trubul te džav sar džanav thaj kerav. Adava si o pharipe.“ (MANUŠ ROM KATAR MEDJIMURSKA ŽUPANIA)

„Nanipe e lovengoro vašo sastipaskoro arakhipe“ anel dži našalipe e phandle lafeskoro te ovel avipe ko doktoro vašo nasvalipe ano pherdipe e dende terapiasa.

„E akate avav dži o problemo, na dži ko doktoro, numaj dži e daj/dada save so si bišajdutne te džan, a trubul te džan ano (mukhlo o anav e dizakoro), nanaj len love vašo trafiko, thaj palo adava na džan.“ (MANUŠ ROM KATAR OSJEČKO-BARANJSKA ŽUPANIA)

„Bišajdipe te avel pe dži specialisto“ sphandel pe ano bišajdipe te pokinel pe trafiko vašo dikhljaripa ko komplicirime sistemo e pokinipaskoro.

„Akana si aver, si lungeder, numaj si dikhljaripe, thaj kerdoval varesavo tretmano te bičhalen nekote ane disave institucije, banja vaj vareso aver, adava si xari vaj nisar.“ (MANUŠ ROM KATAR MEDJIMURSKA ŽUPANIA)

„Jekh prevalencia ke satipaskere problemia sar ki aver populacia“ lel thaj e džovapia save so na dikhen o averipe ane sastipaskere pharipange ki romani thaj aver populacia.

„Jekh sar tumende, cigare, alkoholo, diso majnormalno.“
(MANUŠ ROM KATAR VARAŽDINSKE ŽUPANIA)

„A so si adalesa specifično, nasvaljoven sar sa e aver, athe nanaj nisavo averipe.“ (MANUŠ ROM KATAR BIJELOVARSKO-BILOGORSKA ŽUPANIA)

„Nanaj problemo“ si kategorija savate ovel vakerdo kaj o sastipaskoro pharipe nanaj problemo, thaj te si si tikno, adaleske so isi bareder problemia ane romane khedina.

„Ma sastipe, sa si okej, majbare džanlipastar si o kheripe thaj butikeripe.“ (MANUŠ ROM KATAR ISTARSKA ŽUPANIA)

„Tikno nivelipe e džanipaskoro vašo sastipe thaj nanipe e prevenciakoro“ phandljol ko nanipe e aktivipangoro save so vazden o razipe e džanipaskoro thaj kerde prevenciakere dikhljaripangoro vaj na mangipe e khedinakoro te isi.

„Sas amen duj-trin fare thaj te avel o sastipaskoro kombe vašo mamografija,

„Tikno nivelipe e higienakoro“ nanaj pendžardo ano baro genj e čipotengoro.

„Sastipaskoro arakhipe e dandengoro, higienakoro, vastengoro, higiena kompletikane badaneskoro, planirime parivaripe. Adava amare na keren, bezexaske na, thaj adava si jekh katar e problema.“ (MANUŠ ROM KATAR OSJEČKO-BARANJSKA ŽUPANIA)

E ververipa maška e vakerde faktia e manušengoro katar relevantno institucie thaj e Romengoro si bare. Disave kategorie ei jekh, ki tabela arakhen pe aver thana. Misal, tikno nivelipe e higienakoro vakerel pe ke solduj tabee e manušengoro katar institucie thaj e Romengoro. Disave kategorie inkljoven sade ane grupe e institucionalnikane manušengoro (parvaripe, statistikane evidente). E Roma pendžaren e diskrimiatornikane vjavaharipa, saven e aver na dikhen.

4.5.8

Phandlelava thaj diskusie

I nacionalno strategija thajo akciakoro plano pendžarde pharipe save so si phandle e Romenca ko sastipaskoro osiguripe sar jekh katar e klidarde problema, thaj adaleske o specifikano resipe 1 ani ranik sastipe si¹⁷⁷te barjovel o leljardipe e Romengoro save so si problemo ko nanipe e sastipaskere osiguripaskoro¹⁷⁷. Adava problemo ano anketiripe pendžarde thaj e Roma, save so o problemo e nanipaskoro e osiguripaskoro vakerde sar šerutno problemo e Romengoro, sar averipe e manušengoro katar e relevantno institucie ki lokalnikani thaj županiakiri nivela. Premal e rezultate akale anketikane rodljaripaskiri, 92,8% e manušengiri save so si lelel e rodljaripasa isi len sastipaskoro osiguripe, vaj sastipaskiri karta, džikaj 7,2% e manušendar nanaj len. Thaj uzal i metodologija akale rodljaripangiri na anel komparativnikane rezultate, si šukar te ovel vakerdo sar i studia¹⁷⁸, „Romska svakodnevnica u Hrvatskoj – prepreke i mogućnosti za promjenu“ katar UNDP katar 2014 sikavel kaj 17,5% Roma nanaj len sastipaskoro osiguripe. Ki komparacia e rezultatengiri akale rodljaripangirim si šukar te ovel lelo o vaxt thaj o thavdipe e vaxteskoro, ano savo šaj te ovel averdipe e situaciakoro.¹⁷⁸ Adjaar thaj i studia katar UNDP vakerel kaj 97% e populaciakiri ani Hrvatska isi la sastipaskoro osiguripe, thaj te kerdam komparacia akale rezultatengoro dikhas kaj isi xevipe maškar i romani thaj aver populacia ani Hrvatska ko astaripe e sastipaskere osiguripasa. I distribucia del džovapi katar o anketikano pučljaripe vaše sebebepia e nanipaskere e akanutne fundavne sastipaskere osiguripaske thaj šaj te del drom ko bišukar informiripe thaj/vaj tikno angažiripe e Romengoro vašo činavdipe e pučipangoro ko realiziripe e xakoskoro ko sastipaskoro arakhipe. O pučipe vašo registriripe ko HZZO palo našalipe disave fundengoro savesa ovel realizirime o xako e sastipaskere osiguripaskoro sikavda pe sar legarutno, eksplicitnikane dende sebebepa

177 Vlada Republike Hrvatske, *Nacionalna strategija za uključivanje Roma, za razdoblje od 2013. do 2020. godine*, Zagreb, studeni 2012., <https://pravamanjina.gov.hr/UserDocsImages/arhiva/Nacionalna%20strategija%20za%20uključivanje%20Roma%20za%20razdoblje%20od%202013.%20-%202020.pdf> (27. 5. 2018.)

178 Bagić, D., Burić, I., Dobrotić, I., Potočnik, D., i Zrinščak, S., *Romska svakodnevnica u Hrvatskoj: prepreke i mogućnosti za promjene*, UNDP, UNHCR i UNICEF, 2014.

vašo nanipe validnikane sastipaskere osiguripaskoro, so del drom ko but rodutne juristikane xramovipa te šaj akava xako te ovel regulirime. Adaleske si šukar, sar so si vakerdo ki NS, džipherde, „te oven kerde sistematikane informiripa thaj motiviripe e Romengoro te činaven e statusnikane pučipa savenca ka ovel šajutno realiziripe e xakoskoro ko sastipaskoro osiguripe“¹⁷⁹ ko so majanglal ka ovel dikhlo sar šaj te ovel kerdo aver zakonipe savo so ka del thaj buvlo realiziripe e xakongoro ko sastipaskoo arakhipe, save so sas Konstitucionalesa dende.

Uzal akava si phandlo thaj o aver specifikano resipe ko NSUR ki akaja ranik, a adava si 'te ovel vazdime o resipe ke sastipaskere servisia e romenge akcentosa ke manuša katar i trinto vaxtipe, manuša invaliditetosa, ulavde trubutnipanca thaj mobilnikane romane grupe“.¹⁸⁰ Premal e rezultatia katar o anketikano rodljaripe, thaj 54,6% katar e kheripa ano jekh berš kana sas anglovakerdipe e realizaciakoro arakhle pe ki situacia kaj našti te pokinen disavo drab vaj medicinakoro serviso savo so trubulas disave dženeske ko kheripe, so sikavel ko nabut resipe e sastipaskere galjakoro. Adjaar, prema o rodljaripe, thaj 27% e pučendar ane palune 12 čhona na kerde kontakto e sastarnesa, thaj uzal so sas lenge trubutni sastarnikani arka. Ko adava sar sebepo vašo bikontaktiripe e sastareneskiri vakeren kaj ano kotor e romane populaciakoro lenge nanaj paše e sastipaskoro serviso, ko so majbaro procentipe lendar vakerel kaj nanaj len love, vaj o džaipe dži o sastarno si but kuč. Akava sebepo xari si phandlo thaj e dislociripasa e lokaliteteskoro savende e Roma dživdinen katar e sastipaskere institucie. Numaj adava, o dujto sebepo si, sar so vakeren, si o lungo adžikeripe ke disave sastaripaskere dikhlaripa, so si pharipe thaj e avere populaciengne ani Republika Hrvatska. Ano dikhipe e resipaskoro e sastipaskere servisongoro, thaj akate e pučle vakerde o fakto kaj nanaj len sastipaskoro osiguripe thaj na kontaktirinen adaleske e sastarnen. Trubul te ovel dikhlo thaj o specifikano resipe 3 katar NSUR ki ranik e sastipaskere arakhipaskiri, vaj pale te ovel vazdime o resipe dži sastipaskoro arakhipe thaj adava šaj te ovel pozitivnikane reakciasa ko sastipe e romane populaciakoro.“¹⁸¹,

O lačhederipe e reprodukiakere sastipaskoro e džuvljengoro thaj e sastipaskoro e khamnengoro thaj e čhavengoro pendžardo si thaj sar jekh specifikano resaripe 4 ki akaja ranik, e akcentosa ko informiripe thaj edukacia e „Romnjenge vašo reproduktivnikano sastipe thaj sastipe e khamnjengoro thaj e rizikongoro save si phandle e tikneberšale khamnipasa“.¹⁸²

Dikhindo e evidente vašo galjipe vašo reprodukiakoro sastipe, pakjas kaj o majrelevantnikano evidento katar o anketikano pučipe vašo butipe e keripangoro e ginekologikane dikhlaripangoro, savo so vakerel vašo adava kaj paše trintorin e pučlengiri ano beršipe

¹⁷⁹ Vlada Republike Hrvatske, *Nacionalna strategija za uključivanje Roma, za razdoblje od 2013. do 2020. godine*, Zagreb, studeni 2012., <https://pravamanjina.gov.hr/UserDocsImages/arhiva/Nacionalna%2ostrategija%20za%20uključivanje%20Roma%20za%20razdoblje%20od%202013.%20-%202020.pdf> (27. 5. 2018.)

¹⁸⁰ Vlada Republike Hrvatske, *Nacionalna strategija za uključivanje Roma, za razdoblje od 2013. do 2020. godine*, Zagreb, studeni 2012., <https://pravamanjina.gov.hr/UserDocsImages/arhiva/Nacionalna%2ostrategija%20za%20uključivanje%20Roma%20za%20razdoblje%20od%202013.%20-%202020.pdf> (27. 5. 2018.)

¹⁸¹ Ibid.

¹⁸² Ibid.

katar 16 berš thaj pobuter e ginekologikane dikhlaripa kerel but xari (30,8% e pučendar paluno ginekologikano dikhlaripe sas len anglo 3 berš vaj pobuter berš vaj ginekologikano dikhlaripe na sas len nikana). Adaleske trubul pobuter te ovel kerdi buti ko putardosastipaskoro kampanjipe te šaj te ovel barjardo o informiripe thaj o educiripe e dživljengoro thaj vašo džanlipe e ginekologikane dikhlaripangoro ano arakhipe e reproduciakere sastipaskoro thaj sastipaskoro generalnikane, ko so ulavdi sama trubul te ovel dromardi ke džuvlja matar maškaruno thaj phureder beršipe thaj te ovel vazdime i minsa kaj o ginekologikano dikhlaripe na trubul numaj ano fertilitetesoro vaxt, numaj thaj palo adava. Dikhindo i statistika vašo bianipe e jekhto čhaveskoro, dikhoval kaj e tikneberšale prandina ki romani populacia si but, thaj jekh ekvašin katar adala so biande e jekhto čhave adava kerde sar tikneberšale. Numaj ani ranik e sastipaskiri, tiknjardo si thaj o genj e tikneberšale khamnipangiri thaj adava trubul te ovel jekh katar e prioriteta te šaj e Romane džuvlja te oven kotor katar avera sfere e dživdipaskere, sar so si sikljovipe, butikeripe thaj aver.

Dikhindo e evidente katar o xošipe e butjasa e medicinaker butjranenca, dikhoval kaj isi baro nivelipe e pakjavipaskoro premal e medicinaria, sar thaj o pakjavipe kaj e sastarne majbuti šukar keren peskiri buti. Numaj jekh trinton lendar (33,4%) vakerel kaj isi negativnikane eksperience e sasternenca. Ko adava, majbut vakerde kaj trubulas te adžikeren lungeder katar e aver pacientia thaj vov na xaljo vda lengoro sastipaskoro problemo. Jekh pandžtorin lendar vakerde kaj o sastarno premal lende sas birpfesionalno, a poxari katar pandžtorin vakerda kaj o sastarno premal lende sas bičhamjalo, so šaj te sikavel diskriminacia thaj prejudicie katar i rig e medicinarengiri. Thaj uzal so isi negativnikane eksperience e pučle vakerde kaj trubul te ovel thaj sikljovipe thaj senzibilizacia e sastipaskere butjarnenca vaši buti e Romenca, thaj adaleske jekh katar e ulavde resipa ko NSUR ka ovel o „senzibiliripe e medicinarengoro vaši buti e romane populaciasa thaj te ovel kerdi pošukar komunikacia e romane populaciasa sava isi familiakiri medicina“.¹⁸³ O pakjavipe premal e medicinaria si importantno anglošarti ko efektivnikano sastipaskoro arakhipe generalnikane e Romenge.

Jekh katar e specifikane resipa ko NSUR si thaj te oven „tiknjarde e nasvalipa save so aven e tikne higienasa thaj e nasvalipanca save so aven katar bivakciniripe“ vaj pale „kombinacia katar e napia save so ka osigurinen higienikane šartia e kheripangere e romane populaciakere, te ovel vazdime o vakciniripe thaj edukacia thaj informiripe e romane populaciakoro vaše higienikane siklipa, te ovel vazdime prevencia katar e nasvalipa save so aven katar bihigienipe thaj vazdipe e higienikane standardongoro thaj e nasvalipangoro savendar vakcinirinel pe“. O problemo e tikne nivelipaskoro e higienakoro thaj higienakere standardongoro e kheripaskoro majbut si vakerdo sar čekatno pharipe ani ranik e sastipaskiri vakeren e relevantno institucie, džikaj poxari pendžaren le e Roma save so lele than ko kvalitativno kotor e rodjaripaskoro. I problema e kheripaskere standardongiri, thaj adjaar e osiguripaskiri e anglošartengoro vaši higiena, pendžardo si katar e solduj roga, thaj o rdoljaripe vakerel kaj kotor e kheripandar thaj ponadari nanaj len fundavne

¹⁸³ Vlada Republike Hrvatske, *Nacionalna strategija za uključivanje Roma, za razdoblje od 2013. do 2020. godine*, Zagreb, studeni 2012., <https://pravamanjina.gov.hr/UserDocsImages/arhiva/Nacionalna%20strategija%20za%20uključivanje%20Roma%20za%20razdoblje%20od%202013.%20-%202020.pdf> (27. 5. 2018.)

anglošartipa vaši higiena, sar so si pani ano kher kanalizacia, kerdo funkcionalnikano nanjarlipaskoro than.

E evidente save vakeren vaše biadekvatikane kherikane šartia, sar so si memi thaj pura-nipe e objektongoro, thaj adjaar našti pozitivnikane te keren asari ko xali r Romengoro, a majbut e čhavengoro. Ano jekh dikhipe, trubul džipherde zora e instituciengere save so keren buti avrial katar sastipaskoro sistemo te šaj te ovel o xali averkerdo, saveske ka ovel lafi ko vakeripe e tanikakoro thaneskoro lačharipe thaj kheripe.

Dureder, e evidente katar anketikano rodljaripe sikaven kaj o sahno vakciniripe e romane čhavengoro dži efta berš si 95,5%, so si xošipaske ani relacia ko adava so si resipno ke sa e vakciniripa 95%, kobor si trubutno te šaj te činavel pe o keripe e epidemiengoro ke disave nasvalipa.¹⁸⁴ Thaj uzal so akala evidente na sikaven o nivelipe e vakciniripaskoro ke romane čhave vašo sakova katar e disave nasvalipa si, sar thaj ko savo napi e daja/dada patjivkeren o vakciniripe, vaj pale kaj o vakciniripe dikhel o kalendaro, o vaxtikano keripe, dikhovel kaj i zakoneskiri regulativa ano akava ranikipe, sar thaj o baripe e minsakoro e dajengoro ki akala populacia si baredr, sar thaj o baripe e e kjareskoro katar o vakciniripe anel dži e terminirime rezultatia, savenge ano avutnipe ka trubul te kerel pe ane palpalu-ne berša thaj si e tiknjaripa e nivelipaskoro ani sahno populacia.

Palune vakerde specifikane resipe ki NSUR ano ranikipe sastipe si, te ovel tiknjardo o genj e konzumiripaskoro sa e vastušejengoro maškar i romani populacia, dende akcentosa ko čhave thaj terne so ka vazdel o nivelu e minsakoro ko škodipe e adhinaliangoro¹⁸⁵, so xaljovel majangal aktivija savenge so vazdindjovel o nivelu e informiripaskoro thaj i minsa vašo škodipe e konzumiripaskoro alkoholo, cigare thaj opiatia maškar i populacia. Premal e evidente e anketatar, dikhovel kaj pobuter katar ekvaš e populaciatar lel daxani thaj majbut ke murša. Dikhnido e evidente vašo alkoholo, premal save numaj 15,5% katar i romani populacia piel alkoholo, šaj te ovel dikhlo kaj si keripe e amalnikane lelime džovapengoro, sar thaj o vakhajipe kaj e konzumentia vakerde kaj lena les butvar, te uli dikhlo o sasoi nipe e anketikane pučjaripaskoro kote na sas dendi skala savi so sikavel o butvaripe e konzumaciakoro e alkoholeskoro. Bare džanlipastar akate si thaj te ovel dikhlo so i konsumacia e alkoholeskiri buvleder maškar e murša numaj so si maškar e džuvlja, thaj adava del neve dromore kaj e informacia vašo škodipe e konsumaciakoro e alkoholeskoro thaj aver napia ka oven dromarde pobuter kori e murša no so si ke džuvlja.

Si vaj na i generalno resipe ki NSUR ani ranik sastipe, a adava si o „anglipe e sastipaskoro e Romengoro thaj kvaliteto thaj resipe dži sastipaskoro arakhipe“ kerdo, ka ovel šajutno te ocvel dikhlo kana ka ovel kerdo o rodljaripe akale metodologiakoro palo vaxtipe. Akava rodljaripe majbut ka zurarel e pakjavipa thaj e vjavaharipa e Romengoro ani ranik e sastipaskiri thaj o resipe e sastipaskere servisongoro, no thaj ka zurarel e realnikane

¹⁸⁴ Zavodo vašo putardo sastipe Dubrovačko-neretvanska župania, *Procijepljenost*, <http://www.zzjzdnz.hr/hr/kampanje/zastitimo-nasu-djecu/1104> (22.5.2018.)

¹⁸⁵ Vlada Republike Hrvatske, *Nacionalna strategija za uključivanje Roma, za razdoblje od 2013. do 2020. godine*, Zagreb, studeni 2012., <https://pravamanjina.gov.hr/UserDocsImages/arhiva/Nacionalna%20strategija%20za%20ukljucivanje%20Roma%20za%20razdoblje%20od%202013.%20-%202020.pdf> (27. 5. 2018.)

pharipa e preperutnengere ki romani populacia, te šaj te kerel džipherde rodljaripa thaj analiza. Adava šaj te ovel dikhlo ke duj čhania: jekh phandel o khedipe e evidentongoro katar e institucie save so ka kheden e evidente ki nacionalno baza e pacientengiri. Dikhlo katar šajutne pharipa save so aven e khedipastar, majbut e pharipa si phandle e arakhipasa e plesutne evidentongoro thaj lengoro bilačo kerdipe, akava resipe trubulas te ovel gindime thaj ano kolaboriripe e institucionalnikane akteronca thaj manuša Roma. Aver šajutno resipe šaj te ovel kerdo rodljaripe savo so ka kerel thaj ankete thaj aver resipa, sar so si sastipaskere dikhljaripa savenca ka ovel zurardo o čačutno sastipaskoro xali akale populaciakoro, so si resipe savo so kerde disave thema ki EU.¹⁸⁶

¹⁸⁶ Misaleske, e finskakoro Nacionalno instituto vašo sastipe thaj šukaripe (*National Institute for Health and Welfare*) kerel rodljaripe e Romenge, savo so uzal o pučipe del obligacia vaše sastipaskere dikhljaripa e Romengoro.

Socialnikani arka

O NSUR pendžarel ranikipa katar i socialnikani arka vašo inkluzipe e Romengoro. O generalnikano resipe ani akaja ranik si, „te tiknjarel o čorolipe e romane populaciakoro thaj te anglikerel o kvaliteto e socialnikane servisengoro ani khedin.“¹⁸⁷

O čorolipe ovela dikhlo sar jekh katar e šerutne problemia savenca khuven pe e Roma ani Hrvatska. Zrinščak, autoro e čekatnipaskoro, „Siromaštvo i životni standard“ ano rodljaripe, „Romska svakodnevnica u Hrvatskoj: prepreke i izazovi za promjenu“ vakerel kaj, „premal sa e sikavdipa e čorole Roma si čoroleder averendar (...) Adavaano jekhto nič si ke phirda e apsolutnikane čorolipaskere, biadhinala katar adava kerel pe napipe premal o avine love vaj premal o xardžipe thaj ki phird e relativno čorolipaskoro. E averdipa si bare, a majbut ki phird e rizikoskiri katar o čorolipa premal e napia save so si kerde ke Roma so si čorole (92%), ani komparacia e 42% katar aver populacia“.¹⁸⁸ E rodljaripa katar EU MIDIS II so kerda i Agencia vaše bazikane xakoja katar 2016 berš avili ke adala phandle lava- kaj premal adala rodljaripa, 93% katar Roma ani Hrvatska arakhen pumen ko čorolipe, te ulo dikhlo o avipe e lovengoro palo socialno transfero.¹⁸⁹ Dikhlo katar akala sikavipa ani ranik e butikeripaskiri thaj inkluzipe ano enkonomikano dživdipe, si sajijalo kaj but e Romendar adhinel katar sociala te šaj te xošinel e majfundavne dživdipaskere trubutnipa. Adaleske o Zrinščak del phandlo lav kaj, „akale rodljaripanca si zurardo o fakto kaj o sistemo e socialakoro bare džanlipastar vaše romane kheripa, thaj bi lengoro i piktura e Romengiri ka ovel but pobilači.“¹⁹⁰

Uzal o čorolipe, ani NS, te ule dikhle thaj e autoroziripa, ulavdi sama si dendi thaj e marginalizirime vaj kiše grupenge (čhave, terne, manuša invaliditetosa, džuvlja) thaj i galja lenge sar thaj o pučipe e familiakere nasulipaskoro.

Adaleske ano čekatipe savo so avel sikavde si e anketrikane pučipa ane romane khera

¹⁸⁷ Vlada Republike Hrvatske, *Nacionalna strategija za uključivanje Roma, za razdoblje od 2013. do 2020. godine*, Zagreb, studeni 2012., <https://pravamanjina.gov.hr/UserDocsImages/arhiva/Nacionalna%20strategija%20za%20uključivanje%20Roma%20za%20razdoblje%20od%202013.%20-%202020.pdf> (27. 5. 2018.)

¹⁸⁸ Bagić, D., Burić, I., Dobrotić, I., Potočnik, D., i Zrinščak, S., *Romska svakodnevnica u Hrvatskoj: prepreke i mogućnosti za promjene*, UNDP, UNHCR i UNICEF, 2014., str. 40

¹⁸⁹ European Union Agency for Fundamental Rights (FRA), *Second European Union Minorities and Discrimination Survey (EU-MIDIS II) Roma – Selected findings*, <http://fra.europa.eu/en/publication/2016/eumidis-ii-roma-selected-findings>, (21.5.2018.)

¹⁹⁰ Bagić, D., Burić, I., Dobrotić, I., Potočnik, D., i Zrinščak, S., *Romska svakodnevnica u Hrvatskoj: prepreke i mogućnosti za promjene*, UNDP, UNHCR i UNICEF, 2014., str. 40

save so si phandle e avine lovenca ano kheripe thaj i materialnikani deprivacia, labaripe e sistemskoro e socialakoro (kontakta e butikerutnenca ko centroja vaši sociala, socialakere servisia vaše manuša invaliditetosa), xošipa e socialno arkasa (avipe dži sociala thaj deipe ko vaxt (avipe ko vaxt e socialakere arkakoro, xošipe e butikerutnenca koc entroja vaši sociala), čhavorikano šukaripe thaj familiakoro nasulipe thaj nasulipe upral e džuvlja. Thaj adjaar sikavde si thaj e dikhina e klidarde manušengoro thaj e relevantno instituciengoro thaj e manušengoro Romengoro savenca si kerde ekvašstrukturirime intervjuia thaj fokus grupe vaše šerutne pharipa phandle e Romenca ani ranik e socialnikane arkasa.

4.6.1

Čorolipe thaj materialnikani deprivacia

Sar so si vakerdo ano teločekatnipe e sociodemografikane profiloskoro, pobuter katar ekvaš e romane kheripandar isi len avipa e 3000 kn ko masek, ano procentipe palo kheripe sakone dženeske si po 611 kn (median 450 kn), palo dženo ko kheripe adava si 1070 kn. Komparaciakere ani aver populacia ko 2016 berš o procentipe palo kheripe sas 7213 kn ko masek.¹⁹¹ O prago e čorolipaskoro sadanes sikavel pe ko 60% katar o maškarutno molipe (median) e ekvivaletno deipasa e lovengoro sa e manušenge ani sahani populacia. O prago e rizikoskoro katar o čorolipa ani RH ki 2016 vašo jekhe džaaenskoro kheripa sas 2139 knm džikaj vašo dujedženengoro kherioe e duje čhavenca katar 14 berš sas 4492 kn ko masek¹⁹². I digra e rizikoskiri katar o čorolipe (procentipe e manušengoro telo prago e rizikoskoro) sas 19,9% (kana ka ikalen pe e leipastar e socialnikane transferia save so barjoven ko 27,8, a kana ka ikaljen ki penzia 44,9%). Ani romani populacia ano akava rodljaripe e jekhedženeskere kheripanca o procentikano masekoskoro leipe si 1027 kn (85% e leipasa tikender katar 1501 kn), a ane štaredženengoro kheripe 2659 kn. E digre e riyokoskere katar o čorolipe vaši romani populacia si bareder numaj so si vaši sahani populacia, thaj adava te ikaldile e socialnikane transferia.

E saho maškarutne kerde xardžipano anglederutno amsek sas 2500 kn, a o masekoskoro xardžipe palo dženo 556 kn (akala evidente si mediania) so si pobuter katar e registririme procentime mediania e avile lovengoro. E rezultatia sikaven kaj thaj ani trintorin e romane kherengiri disavo manuš katar e kherutne trubul te iranel kredito vaj durudžipe.

O digro e deprivaciakoro sikavel o procentipe e manušengoro save so dživdinen ano kheripe save so našti, vaše finansiakere sebepondar, te keren trin katar enja xardžipa save so sikaven e indikatore e materialnikane deprivaciakere (tatjaripe ke majšilale masekia, jekh kurko ko nilajipe avrial e kherestar, barvalo xabe sako dujto dive, deipe love vaše biadžikerde finansiakere deipa, ničalo pokinipe e režiengoro vaj kreditongoro, telefono, TV ani boja, mašina thovipaske, automobil). Vaši komparacia vašo 2016 berš o digro e

¹⁹¹ Državni zavod za statistiku, *Anketa o dohotku stanovništva, Pokazatelji siromaštva i socijalne isključenosti u 2016. – konačni rezultati*, Priopćenje 14.1.1., 2016., https://www.dzs.hr/Hrv_Eng/publication/2017/14-01-01_01_2017.htm (22.5.2018.).

¹⁹² Ibid.

materialnikane depriviaciakoro sas 30,7%, a digro ki phari materialnikani deprivacia (na-nipe realizaciake štare katar enja indikatoria ki deprivacia) 12,6%.¹⁹³

Ano akava rodljaripe labarde pe trin direktikane sikavutne ki materialnikani deprivacia¹⁹⁴, a indirektikane panda štar ano pučipe e isipaskoro tv, telefono/mobitelo, mašina thovipaska thaj automobilo. Vaše ververikane forme e pučipaskere nanaj šajutno ano sa te ovel ginatime i komparirimi digra ki aver populacia, numaj katar e khedime evidente sa ko sa si sajijalo kaj ki relacia e avere populaciasa o kotor e Romengoro saven isi riziko katar socialno ekskluzipa isi les agorne bimangle materialnikane xalia.

GRAFIKONO 30. TRIN SIKAVUTNE E MATERIALNIKANE DEPRIVACIAKERE PALO KHERIPA (N=1512)

O kheripe našti peske te kerel...

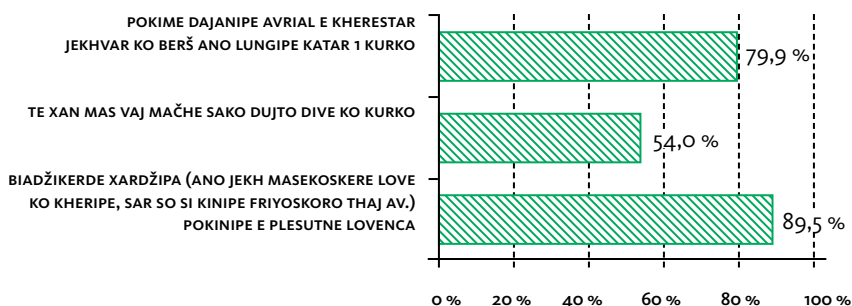

Premal Grafikonu 30, o kotor e romane kheripangoro (N-1512) save so našti te pokinen peskere lovenca e biadžikerde xardžipa (sar so si kinipe e frizoskoro thaj av.) si baro-79,9%. Kori aver indikatoro e materialnikane depriviaciakoro: xal mače vaj mas sako dujto dive ano kurko, 54% katar e Roma našti adava te keren, džikaj 89,5% našti te džal ko beršeskoro nilajipe ano thavdipe katar jekh kurko.

Šaj jekh katar e majšuakr sikavipa e bilače ekonomiakere situaciakoro si i savaxtuni bokh savi so si bazirimi ko bidžaipe ke sastipaskere vaj estetikane sebestia. Štatorin e Romendar katar finansiakere sebestia ko sovipe džal bokhali ano procentipe jekhvar ko kurko vaj si les dženo ki familia adale problemsa.

¹⁹³ Državni zavod za statistiku, *Anketa o dohotku stanovništva, Pokazatelji siromaštva i socijalne isključenosti u 2016. – konačni rezultati*, Priopćenje 14.1.1., 2016, https://www.dzs.hr/Hrv_Eng/publication/2017/14-01-01_01_2017.htm (22.5.2018.)

¹⁹⁴ Te šaj te ovel zurardo o kotor e čorolengoro katar e Roma labarde si e indikatoria save so si labarde ano rodljaripe ki EU vaše minoritete thaj diskriminacia (EU-MIDIS) save rezultate sas ikalde ano 2016 berš (FRA, 2016a thaj FRA, 2016b). Adjaar ane anketirime kheripa si dikhlo šaj vaj na e Roma: 1) te pokinen nilajipe avrial e kherestar jekhvar ko masek ko vaxtipe katar jekh kurko; 2) mas thaj mače ko xabe sako dujto dive ano kurko thaji 3) biadžikerde trubutne xardžipa (ani suma e maskoskiri e kheripaskoro sar so si kinipe e frizoskoro thaj av.) sar te šaj te pokinen e plesutne lovenca.

GRAFIKONO 31. O VAXTIPE E BOKHAKORO (KHERIPA - N=1533)

Ano paluno masek, kobor tumen vaj aver dżeno e kheripastar gelen te soven bokhale, adaleske so na sas tumen xabaske?

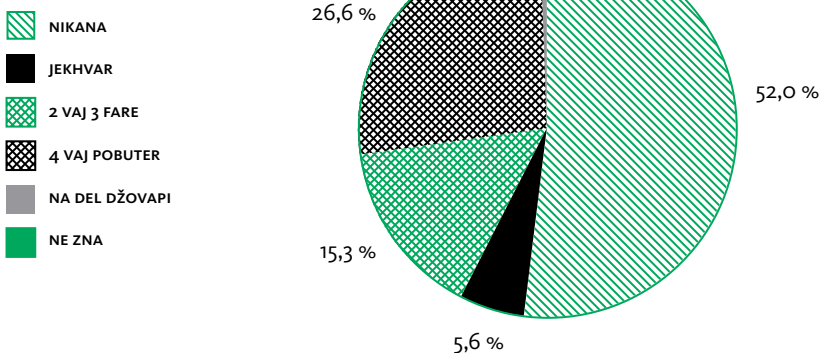

4.6.2

Romane nakhle vaxta e labarutnenca ko sistemo e socialno arkakoro

Vakerindoj vašo kontaktiripe e butjarnenca katar socialakiri arka, premal e evidente katar i anketa, paše duj trintorina e Romendar sas len asavke kontaktia, vaj pale 64,7%. Kore 505 lendar save so sas len kontaktia e butjarnenca ko centro vašo socialnikani arka, nanaj dikhlo averdipe ko polo. E murša thaj e džuvlja jekhajekh isi len kontakte e butikerutnenca ke centroja

GRAFIKONO 32. KONTAKTIA BUTIKERUTNENCA VAŠI SOCIALNO ARKA

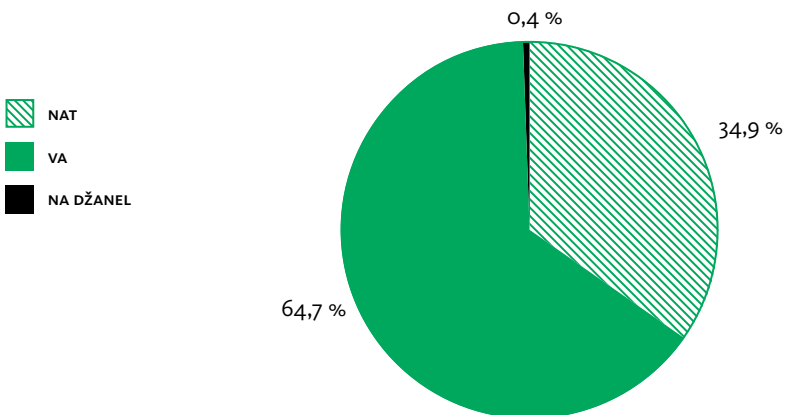

Kana pale ano dikhipe oven lele e pučle palo beršipe, dikhovel kaj e manuša katar 31-65 si buteder ko kontakto e butikerutnenca ano centro vašo socialnikani arka, numaj so si e pučle ani grupa katar 16-30. Numaj majbaro kotor lendar sas ano konakto e butikerutnenca ke centroja vašo sociala maškar e pučle upral o 66 berš- 78,3%.

TABELA 47. KONTAKTO E BUTIKERUTNENCA PALO BERŠIPE

Senas vaj na ano kontakto e butikerutnenca ane centroja vaši socialno arka?	BERŠIPE I PUČLENGORO					
	16 - 30 B.		31 - 65 B.		66 B. +	
	N	%	N	%	N	%
NA	141	40,8 %	126	31,1 %	5	21,7 %
VA	204	59,0 %	277	68,4 %	18	78,3 %
NA MANGEL TE DEL DŽOVAPI	0	0,0 %	0	0,0 %	0	0,0 %
NA DŽANEL	1	0,3 %	2	,5 %	0	0,0 %
SA	346	100,0 %	405	100,0 %	23	100,0 %

E anketikane pučipasa o rodljaripe si zurardo sar procentipe e kheripangoro so len socialno arka. Katar 1550 kheripa ane save si kerde e rodljaripa, e džene ke kheripa ano majbaro napi labaren o minimalnikano lovipe, vaj pale pobuter xari katar ekvašo kheripa, vaj 832 džene si labarutne e dende arkakere. O dujto majlabardo napipe si adava e xardžipanca vašo tatjaripa savo labaren ane 671 kheripa leljarde e rodljaripasa, a o trinto deipe vaše xardipa e khereskere save so labaren 343 kheripa. Kana si ko lafi o labaripe e lovengoro, majbut si o deipe e čhavgene, a.v., „čhavorikano deipe“, savo so ovel labardo ko 59% e kheripandar.

GRAFIKONO 33. LABARIPE E SOCIALNO ARKAKORO (N=1550)

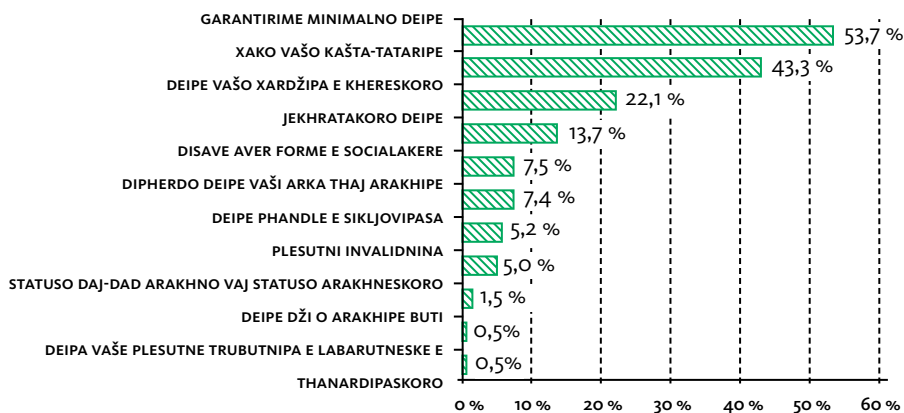

Dikhindoj o labaripe e socialno arkakoro, von labaren pe ano poxari katar 10% e romane kheripandar astarde e rodljaripasa. Adjaar jekhethane e jekhto socialno servisos, aver socialnikane servisia, deipe godi thaj arka vaše parvardipe labaren ano 15,8%, vaj 245 katar e 1550 kheripandar¹⁹⁵

¹⁹⁵ Sa e psihosocialno arke, arka ko kher, jekhto intervencia, deipe dumo ko inkluzipe e programengoro thaj ničalo sikljovipe, thanardipe, pokinipe e kheripnaskoro, sphosocialno tretmano vašo ansulnipe ani familia, deipe dumo kana isi trubutnipe vašo dajipe/dadipe thaj thanaripe e džuvljengoro so si viktime katar nasulnipe ane sigurno khera) labaren pe ano poxari katar 1% e kheripandar.

Premal e lele evidente, e anipa e socialno arkakere na realizirinen pe sade ko 14,5% e kheripastar. Ano 1282, vaj 84,7% e kheripandar savende sas socialnikani arka jekhutno hango e lovipaskoro si 2170 kn.

TABELA 48. LOVE SAVE AVEN KO KHERIPE KATAR SOCIALNO ARKA

	SOCIJALNO ARKA- SA E TIPOJA	
	N	%
NA	219	14,5 %
VA	1282	84,7 %
NA MANGEL TE DEL DŽOVAPI	6	0,4 %
NA DŽANEL	7	0,5 %
SA	1514	100,0 %
KHERIPA ANE SAVE SI VAKERDO VA:		
PROCENTIME LOVIPE		2169,69kn

Zurardo si kaj ki disavi forma e invaliditetoskiri isi 3,4%, vaj 163 Roma. Adaleske so e pučle akate korkori trubulas te vakeren savo tipo e socialno arkakoro len vašo invaliditeto, e džovapia sas ververikane, a majbut vakerdo „invaliditeto“ ko so gidninel pe vašo plesutni invaliditeto, a ane deš čipote si vakerdo kaj na labaren niso.

Ko thavdipe e rodljaripaskoro, e pučle trubulas te dikhen ko savo napi si xošime e sistemosa e socialakoro. E Roma sikaven baro nivelipe katar bixošipe e socialasa thajis ervisosa. Ane 61,9% e kheripandar save so len disavi socialno arka vaj servisia e roma si bixošime, a numaj ane u 18,3% e kheripandar si but vaj pobuter lendar xošime katar i sociala vaj serviso¹⁹⁶.

GRAFIKONO 34. XOŠIPE E LELE SOCIALNO ARKASA/SERVISOSA

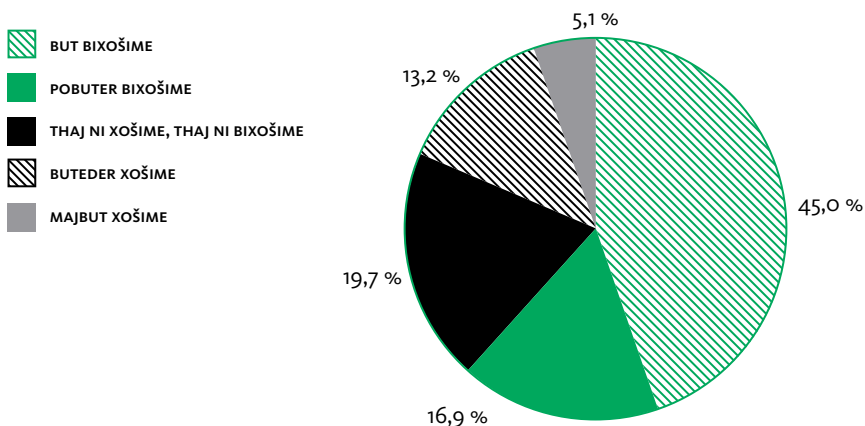

¹⁹⁶ Katar analiza e xošipaskiri sar thaj e pozengiri vašo šajdipe thaj vaxtipe si ikalde adala save so dende džovapi „na džanav“ thaj adala so „na mangle te den džovapi“ ke pučle pučipa.

Sar o saho resipe ki NSUR akale ranikate si te ovel tiknjardo o čorolipe e romane popu-
laciakoro thaj te ovel kerdo anglipe ke socialnikane servisia thaj ani khedin, a Ulavdo resi-
pe si te ovel vazdime i kvaliteta, resljaripe thaj vaxtipe e socialakoro thaj e servisongoro e
dende aktentosa ke čhave. Džuvlja thaj terne, e manuša sve so si phureder dživdipaskere
beršenca thaj e manuša invaliditetosa, prezentirime si evidente save so vakeren vašo
relevantnipe e sahne thaj ulavde resipaskoro, sar thaj e trubutnipangoro e resipangoro
save so oven kerde e kvalitete katar socialno servisia. Ko pučipe gindine vaj na si vaj na
lenge i sociala šajutni, vaj realizirinen vaj na sa e socialno servisia savende isi len xako,
majbaro kotor lendar 47%, katar 1423 save so si phandle e leipasa e socialakoro/servise-
skoro vakerde kaj i sociala thaj e servisia si lenge bišajutne. Sade štartorin e pučnegiri
gindinel kaj e socialakiri arka si lenge šajutne. Kana ovel lafi vašo vaxtipe, o rezultato sas
aver. Pobuter katar ekvaš katar 1404 gindinel kaj i sociala si ko vaxtipe dendi, a 19,7% gin-
dinel kaj nanaj lenge ko vaxt dendi. Thaj uzal adava trubul te ovel vakerdo kaj isi ververipe
ko gindiye maškar adala save so len disavi forma e socialakiri thaj adalengiri save so na
len thaj nijekh arka thajjs erviso. Adala so na len nijekh forma e socialakiri vaj servisongiri
pobuter vakeren sar i sociala si lenge bišajutni džikaj adala so len numaj jekh socialakoro
arkipe vaj serviso vakerde kaj i sociala si lenge šajutni ko sa vaj tikne kotoreste. Identika-
ne si thaj e gindipanca vašo leipe ko vaxt. Adala so na len nisavi forma e dende dumeskiri
vaj servisoskiri thaj phenen kaj i arka nanaj ano vaxt, a adala so len disavi forma e socia-
lakiri vakeren kaj i sociala si ko vaxt, sar te si kotorvale vaj ano pherdipe.

GRAFIKONO 35. GINDIPE VAŠO VAXTIPE THAJ ŠAJDIPE E SOCIALNO ARKAKORO

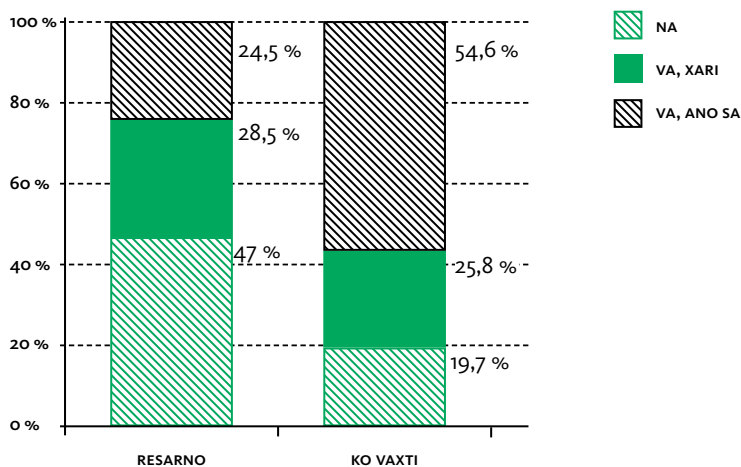

Ko terminiripe e xošipaskoro e sistemosa vašo sociala, pučle si thaj kobor e pučle si xoši-
me e butjarnenca ane centroja vaše socialnikane arkipa, thaj save gindipa isi len lenge.
Buteder e Romendar sas len kontakto e butikerutnenca vašo socialnikani arka, majbut
65%. Katar 496 pučle saven sas kontakto, trintorin lendar si bixošime e relaciasa, a ekvaš
si but xošime e butikerutnenca ke centroja.

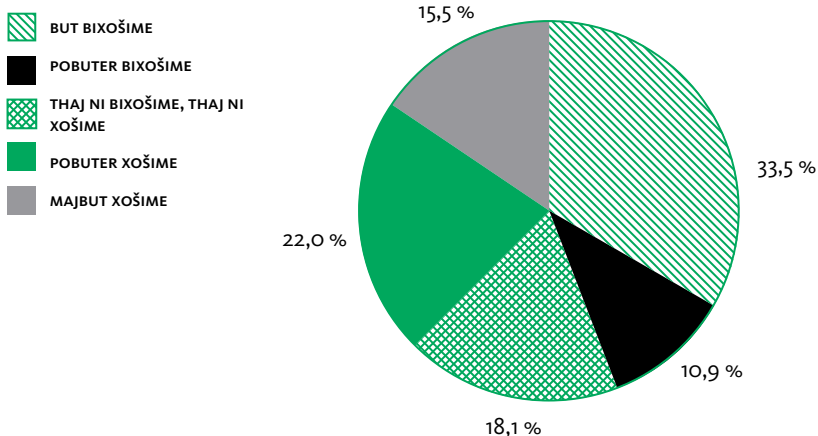

E gindipa vaše socialno butikerutne thaj lengiri buti vakerde e Roma save so sas ko kontakto lenca, numaj thaj adala so na sas, sa ko sa 720 pučle (o pučipe sas dendo sade ani B verzia e anketakoro). Majbut vakerde kaj e socialno butikerutne vaše bilačhe zakonია lenendar e socialno xakoja thaj i arka thaj adava e manšenge so trubul, palo adava si o vakerdipe kaj e butikerutne but isi len papirologia, a xari manuša thaj kaj adala manuša trubul te džan ko tereno thaj te dikhen disave romane familie sar dživdinen. Majxari sas e razipasa kaj e socialno butikerutne majbut keren peskiri buti. O procentime molipe sas 3,06 thaj ano akaja čipota džanljarel kaj e Roma ano procentipe na džanen vaj na sas sigurno keren vaj na e butjarne šukar peskiri buti.¹⁹⁷

TABELA 49. GINDIPA VAŠE SOCIALNO BUTJARNE

ZURARDIPA:	NISAR NA RAZI- ZINAV MAN	POBU- TER NA RAZI- NAV MAN	NA DŽA- NAV, NA SEM SIGUR- NO	PO- BUTER RAZI- NAV MAN	KO SA RAZI- NAV MAN	NA DŽA- NAV	%	N	SA PROCENTO
E SOCIALNIKANE BUTJARNE VAŠE BILAČHE ZAKONIA LEN E SOCIALNIKANE XAKOJA E MANUŠENGE SAVENGE SI TRUBUTNE.	6,5 %	3,3 %	13,9 %	11,0 %	64,7 %	0,6 %	100 %	720	4,83
E SOCIALNO BUTJARNE ISI LEN BARI PAPIROLOGIA, A XARI MANUŠA	7,5 %	3,6 %	17,6 %	14,2 %	56,3 %	0,7 %	100 %	717	4,81

197 E gindipa ani tabela si sortirime pali procentikani mol, katar majuči dži majxarni. Adaleske so si lafi vaši pandžtomongiri skala e genjipaskiri ke procentikane mola sakone pozake, šaj te oven ko diapazono katar 1, so sikavel ko pherdo birazipe, dži 5 so sikavel pherdo razipe. Evidentikane si kaj o procentikano molipe akale gindipange, numaj e paluneske, te oven uče thaj adava maškar 4 thaj 5.

ZURARDIPA:	NISAR NA RA- ZINAV MAN	POBU- TER NA RAZI- NAV MAN	NA DŽA- NAV, NA SEM SIGUR- NO	PO- BUTER RAZI- NAV MAN	KO SA RAZI- NAV MAN	NA DŽA- NAV	%	N	SA PROCENTO
SOCIJALNO BUTIKERUTNE TRUBUL POBUTER TE OVEN KO TERENO THAJ TE DIKHEN SAR E ROMA DŽIVDINEN.	3,3 %	1,5 %	6,5 %	10,8 %	77,7 %	0,1 %	100 %	721	4,80
SOCIJALNO BUTJARNE TRUBUL TE DEN ARKA E ROMENGE TE ARAKHEN BUTI.	4,4 %	2,2 %	7,2 %	10,6 %	75,4 %	0,1 %	100 %	720	4,72
SOCIJALNO BUTJARNE NA DEN ARKA E ROMENGE SAR SO SI LENGERE TRUBUTNIPA.	5,8 %	5,2 %	13,2 %	12,7 %	62,7 %	0,4 %	100 %	718	4,67
SOCIJALNO BUTJARNE TRUBUL TE DIKHEN KO TERENO SOSKE E ROMA XARDŽINEN E LOVE KATAR SOCIALNO ARKA.	13,2 %	4,4 %	12,4 %	15,4 %	54,2 %	0,4 %	100 %	720	4,41
SOCIJALNO BUTJARNE MAJBUT ŠUKAR KEREN PESKIRI BUTI.	35,6 %	9,9 %	16,3 %	17,2 %	20,9 %	0,1 %	100 %	717	3,06

Disave gindipa vaše butjarne ko centroja vaši sociala si ververikane thaj adaleske sas vaj na e pučle ko plesutno kontakto lenca vaj na. Adjaar misaleske adala so sas len kontakto iskaven bareder razipa e zurardipanca: socijalno butjarne na den arka e Romenge sar so si lengere trubutnipa; socijalno butjarne trubul te den arka e Romenge te arakhen buti; e socialno butjarne isi len bari papirologia, a xari manuša; socijalno butikerutne trubul pobuter te oven ko tereno thaj te dikhen sar e Roma dživdinen; e socialnikane butjarne vaše bilače zakonija len e socialnikane xakoja e manušenge savenge si trubutne. Avere lafenca, e Roma save so sas ko kontakto e butjarnenca ke centroja si poxari xošime lengere butjasa e Romendar saven na sas kontakto lenca. Zurardo si kaj palo polo nanaj ververipe ano procentime xošipe e butjasa e socialno butuikerutnenca, vaj pale e muršenca thaj e džuvljenca asr jekh (bixošime) lengere butjasa.

TABELA 50. GINDIPA VAŠE SOCIALNO BUTIKERUTNE- KOMPARIACIA E PLESUTNE KONTAKTIRIME BUTJARNENCA ANE SOCIALNO CENTROJA

Senas vaj na ko kontakto e butjarnenca ane socialno centroja?

ZURARDIPE:	PROCENTO	SD	NA N	PROCENTO	SD	VA N
E SOCIALNO BUTJARNE ISI LEN BARI PAPIROLOGIA, A XARI MANUŠA	3,87	1,343	246	4,14	1,22	492
SOCIJALNO BUTIKERUTNE TRUBUL POBUTER TE OVEN KO TERENO THAJ TE DIKHEN SAR E ROMA DŽIVDINEN.	4,43	1,095	251	4,62	0,87	493
E SOCIALNIKANE BUTJARNE VAŠE BILAČHE ZAKONIA LEN E SOCIALNIKANE XAKOJA E MANUŠENGE SAVENGE SI TRUBUTNE.	4,02	1,307	248	4,32	1,17	493
SOCIJALNO BUTJARNE NA DEN ARKA E ROMENGE SAR SO SI LENGERE TRUBUTNIPA.	3,94	1,268	248	4,28	1,217	492

4.6.3

Šukaripe e čhavengoro

Analizasa katar disave sikavipa save so si phandle e čhavenca zurardo si kaj i piktura e romane popualciakiri dikhindo ko adava, majkiše si e čhave. Ano avutno teksto ka oven sikavde akala sikavipa vašo šukaripe e čhavengoro.

E rodljaripasa si kerdo zurardipe thaj kobor e čhavendar dživdinen ano riziko e čorolipangoro. Sar prago e čorolipaskoro terminirime si e beršeskere lovipa palo dženo katar 16 berš thaj pureder katar o 24 000 kn. E evidente sikaven kaj štar pandžtorina e romane čhavendar ano beršipe dži 15 berš dživdinen ano riziko e čorolipaskoro¹⁹⁸.

GRAFIKONO 37. KOTOR E ČHAVENGORO SAVE SO DŽIVDINEN ANO RIZIKO E ČOROLIPASKORO

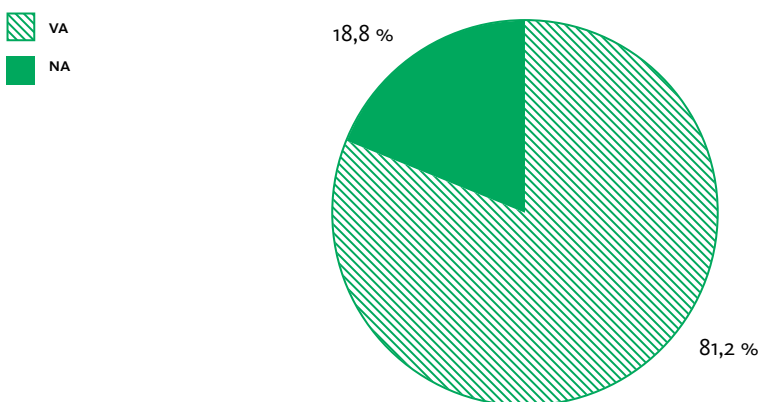

Premal indikatoria vašo šukaripe e čhavengoro thaj kvalitetno kheripaskoro thanipe ano štar indikatoria e kheripaskoro: tunjarno, memikano, bizo sanitarno kombo, bizi nanjarlin, vaj specifikane si:

- / Kotor e čhavendar dživdinel ano kher saveste thavdel i čatia, memikane duvarenca, phodonca thaj temelosa, vaj kirne pervazia → memikano;
- / Kotor e čhavendar saven nanaj kada vaj tušo ano peskoro kher → bizi nanjarlin;
- / Kotor e čhavendar saven nanaj WC e phandle sistemosa ano peskoro kher → bizo santirano kombo

198 Vašo zurardipe e xaleskoro e romane čhavengoro save so dživdinen ano čorolipe majbut sas kvantificirime i ordinalnikani variabla savate e lovipa savende dende e pučle e procentipa si katar anglederutno masek. Palo adava si ulavkerni i suma e genjesa e dženengiri ano kheripe katar 16 bers vaj phureder. Palo adava e masekoskere sume si kerde ke beršeskere sume, vaj leipe ane 12 masekia. Sar prago rizikoskoro si dendo 24 000 kn ko berš palo čhavo katar 16 vaj phureder. Kreirime si binarno bariabla kote so ani jekh rig si čhave save so na nakhaven i simantra 24 000 kn thaj adala čhave so dživdinen ano riziko katar čorolipe, a ki aver rig si adala so nakhaven 24 000 kn. E verziasa A ko anketikano pučipe si khedime e evidente katar čhave katar 16 vaj phureder. O genj e kheripangoro si palo adava ponderirime e genjesa e čhavengoro ano kheripe. Palo ponderiripe si zurardo kaj sa e čhave save si ano riziko e čorolipsakoro. Trubul te ovel vakdero kaj vašo prakrita savi so si kerdi ko rodljaripe akate si labardi i metodologija e čhavengiri save so si anoriziko katar o čorolipe thaj nanaj direktikani e metodologiasa savi so labarel o Themakoro zavodo vašo statistika (DZS). Detalnikane ko: https://www.dzs.hr/Hrv_Eng/publication/2017/14-01-02_01_2017.htm (30.04.2018.)

/ Kotor e čhavendar save so dživdinen ano kher saveste si but tunjaralo → tunjarikno.¹⁹⁹

E khedime evidente si ki relacia e čhavenca dži 15 berš, a e rezultatia sikaven ko baro bilačhipe e dživdipaskoro e romane čhavengoro, a majbut ekvaš lendar (48,2%). Katar 3930 čhave savenge si khedime e evidente, majbut 78% dživdinen ane memikane šartia, a ekvaš lendar nanaj len nanjarlin. Pobuter katar ekvaš e čhavendar (56,2%) isi len WC e phandle sistemosa e thovipasa ano kher. I trintorin e čhavendar dži 15 berš (33,3%) dživdinen ane šartia save so so molime sar but tunjarne.

GRAFIKONO 38. KOTOR E ČHAVENGORO SAVE DŽIVDINEN ANE KHERA SAVEN ISI BIADEKVATIKANE ŠARTIA DŽIVDIPASKE (N=3930)

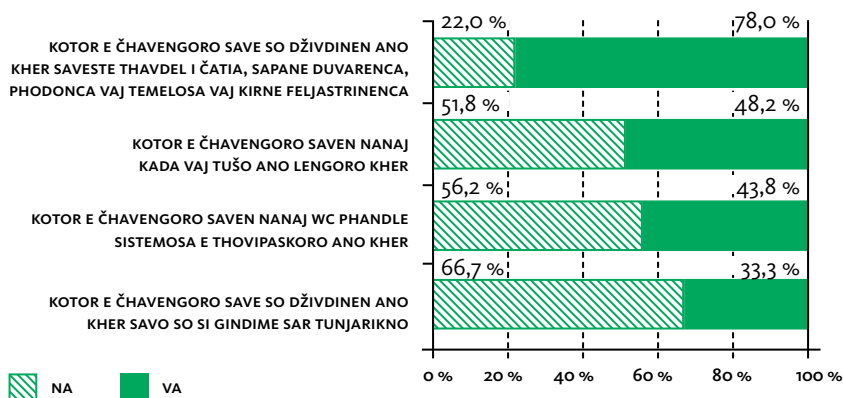

Dikhipasa kaj o baripe e sikljovipaskere sistemaskoro vašo šukaripe thaj barjovipe e čhavengoro si baro, khedime si e evidente vaši percepcia e asaripaskoro ko školakoro sistemo thaj barjovipe lengere čhavengoro. Sa e parivarnenge savengoro numaj jekh čhavo džal ki fundavni škola si dendo o pučipe ano savo napi dikhen o sahno školakoro programo kori lengere čhave thaj barjarel e terminirime džanipa thaj e phirnipa. But e parivarendar ke sa e vakerde džanipa thaj phirnipa vakerde kaj o školakoro programo ano baro napi vazdel pe ko lengere čhave. Numaj ano dikhipa e drabaripasa, xramovipasa thaj e matematikane phirnipanca, palo adava e kabilipasa e sikljovipasa, komunikaciaakere phirnipasa. Si interesno kaj e daja/dada ano majbaro napi (42,6%) vakerde kaj i školakiri programa na barjarel džanipa thaj phirnipa sar so si buti e kompjuterenca thaj aver kompjuterikane tehnologiasa.

TABELA 51. GINDIPE E DAJ/DADENGORO VAŠO ŠKOLAKERE PROGRAME

Ano savo napi moljaren o sahno školakoro programo thaj so barjarel ko Tumaro čhavo:	KO SA NA	XARI	BUT	UKUPNO	PROCENTO
DRABARIPE, XRAMOVIPE, MATEMATIKANE PHIRNIPA	6,7 %	16,3 %	77,0 %	313	100,0 %

¹⁹⁹ Ajduković, M. i Šalinović, M. (ur.), *Indikatori dobrobiti djece*. Prijedlog dokumenta., 2017., str 45.

BUTI E KOMPJUTERENCA THAJ KOMPJUTERIKANE TEHNOLOGIASA	21,8 %	20,8 %	57,4 %	303	100,0 %	2,36
KOMUNIKACIAKERE PHIRNIPA	10,7 %	14,9 %	74,4 %	308	100,0 %	2,64
KAPACITETIPE SIKLJOVIPASKE (DŽANEL SAR TE SIKLJOL)	8,2 %	18,3 %	73,5 %	306	100,0 %	2,65
TIMSESKIRI BUTI THAJ JEKHETHANO BUTIKERIPE	9,7 %	16,7 %	73,7 %	300	100,0 %	2,64
KAPACITETIPE E TERMINIRIPASKORO KE PLESUTNE RESIPA THAJ ČHANI SAR ADALA RESIPA TE OVEN REALIZIRIME	13,7 %	20,2 %	66,1 %	277	100,0 %	2,52
UZURARDIPE E PROBLEMENGORO THAJ LENGORO ČHINAVIPE	15,1 %	22,1 %	62,8 %	285	100,0 %	2,48
KREATIVNIPE	11,3 %	17,8 %	70,9 %	292	100,0 %	2,60
KORKORIKANO PATJIVIPE	12,6 %	16,6 %	70,9 %	302	100,0 %	2,58
VASTARIPE E EMOCIENCA	14,8 %	18,0 %	67,3 %	284	100,0 %	2,52

Ane anketikane vaše čhave dži 15 berš si dikhle e indikatora e informatikane xramovipaskere, indikatora vašo kulturnikano kapitalo thaj a.v. indikatora vaše „šuaqr čhavripa“ savo si phandlo e isipasa kherikane dživutro thaj lengiri rola ko barjovipe e čhavengoro. Adjaar thaj o kotor e čhavengoro ano kheripe saven isi kompjutero, laptopo vaj tableto (indikatoro vašo informatikano lilvarnipe) si 19,6%. Kana si lafi vašo indikatoro e kulturnikane kapitaloskoro savo so dikhel o kotor e čhavengoro save so ano kheripa isi len 30 vaj pobuter lila (bidikhindo e školakere lila) dikhlo si kaj adava koto si but tikno, vaj 4,5%. Kotor e čhavendar isi len kherikano dživutro (msl. džukel, pisika, papagalo thaj av.) si 55%.

Vaše Čhave ko baripe katar 8-15 berši si dikhlo thaj kobor šukar keren i hrvatikani čhib te dikhlam lengoro beršipe. Adava si dikhlo ke adala džene saev so ani A verzia e anketakoro dende džovapipa vaše sa e džene ko kheripa. E evidente si khedime vaše 689 čhave, a lendar 90% vakerde ke pučipa sa e dženege ko kheripe. E evidente si khedime vaše čhave, a vakerdo si kaj i hrvatikani čhib keren jekh sar e aver šukar thaj e čhave katar adava beršipe. Vaše 62 čhave e pučle vakerde kaj vakeren i čhib poxari katar e pobut čhave ko lengoro beršipe, a 7 čhave si vakerde sar nisar na džanen i hrvatikani čhib.

GRAFIKONO 39. KOBOR E ČHAVE DŽANEN I HRVATIKANI ČHIB

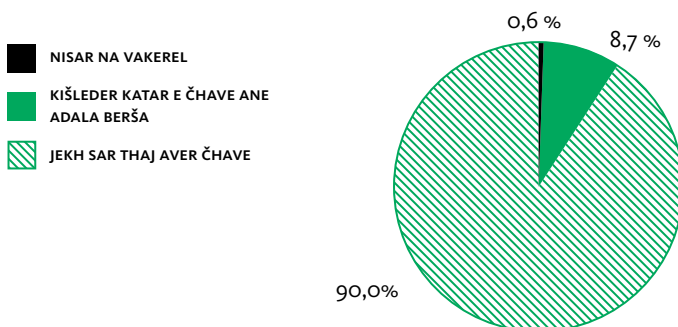

Ko pučipe savo so si dendo e daj/dadenge, a savo si phandloe e metodenca vašo sankcioniripe e čhavengoro, zurardo si kaj xari daja/dada maren peskere čhaven (7%). Adjaar e daja/dada vakeren kaj kana e čhave keren diso bilače vaj bidendo, majbut na den len

te khelen peske, čingaren upral lende, na pheren lengere mangina vaj pale bičhalen len ko anglo.

TABELA 52. METODE E SANKCIONIRIPASKORO E ČHAVENGORO

Tumare čhave te kerde diso bilačhe vaj bidendo save metodenca sankcinirinen len?	VA		SA	
	N	%	N	%
BIČHALAV LES ANO ANGLO VAJ ANI AVER ODAJA	111	27,0 %	411	100,0 %
NA DAV LES TE KHELEL PESKE VAJ AKTIVIPE SO MANGEL	218	52,0 %	419	100,0 %
NA PHERAV LESKE E MANGINA (MSL. NA KINAV LESKE KHELORIN)	118	28,6 %	413	100,0 %
ČHINGARAV UPRAL LESTE	142	34,1 %	416	100,0 %
KHUVAV LES	24	6,0 %	402	100,0 %
MARAV LES	5	1,3 %	400	100,0 %
DISO AVER	77	18,9 %	407	100,0 %

Sa e čhavege ano beršipe katar 10-18 berš si dendo o pučipe vašo rumindipe ano vjavaharipe. E evidente si khedime vaše 950 čhave, a zurardo si kaj 4,9% čhave na pherde e školakere dajatve, lendar 2,9% kerde disavo materialno škodipe, našle katar kher thaj phiren, thaj nasulnikane vjavaharinen pe, džikaj lendar 1,8% lele than ko čoripe.

O ververipe ko polo si evidentikane ane misala e čoripangoro kote so 16 čhave thaj 1 čaj, a ko nasulipaskoro vjavaharipe si vakerde vaše 9 čhave thaj 1 čaj

TABELA 53. RUMINDIPASKERE ČIPOSE ANO VJAVAHARIPE

Si vaj na ane palune berša kerdo diso akalestar?	VA		SA	
	N	%	N	%
LELJA THAN KO ČORIFE	17	1,8 %	950	100,0 %
KERDA DISAVO MATERIALNIKANO ŠKODIPE	10	1,1 %	940	100,0 %
NAŠLJA KHERALDAN THAJ PHIRDJA	7	0,7 %	940	100,0 %
NASULNIKANE VJAVAHARINEL PE	10	1,1 %	942	100,0 %
NA PHERDJA SA E ŠKOLAKERE DAJATVE	46	4,9 %	946	100,0 %

Resarinasa te ovel dikhlo o nasulnikano vjavaharipe premal e Roma save so školinen pe, sa e dženenge phureder katar 6 berš si dendo jekh pučipe adaleske sas vaj na viktime e nasulnipaskere vaj maltretiripaske ani škola adaleske so si Roma. Von 19,9% vakerde kaj sas viktimia e nasulnipaskoro ani škola adaleske so sas roma, a nanaj zurardo o ververipe premal o polo, thaj adava čhave thaj čhaja katar Roma thaj si ano jekh napi viktime e nasulnipaskoro ani škola. Dikhindoj o nivelipe e sikljovipaskoro (fundavni thaj maškarutni škola) na sas kerde e statistikane ververina, adaleske so sas adala so si viktime e nasulnipaskere kaj si Roma ane fundavne thaj ane maškarutne škole thaj si trujal 20% (fundavni škola – 19,3%, maškarni škola – 20,3%).

TABELA 54. NASULNIPE ANE ŠKOLE PREMAL O POLO

Senas vaj na viktima e nasulnipaskiri ani škola adaleske so san Rom?	POLO					
	MURŠA		DŽUVLJA		SA	
	N	%	N	%	N	%
NA	399	77,3 %	362	80,3 %	761	78,7 %
VA	112	21,7 %	80	17,7 %	192	19,9 %
NA MANGEL TE DEL DŽOVAPI	0	0,0 %	0	0,0 %	0	0,0 %
NA DŽANEL	5	1,0 %	9	2,0 %	14	1,4 %

I Kvaliteta e parvaripaskiri e čhavengiri si jekh sar adaja ano kheripe. Vakerindoj vaše indikatora ki bikvalitetnikano parvaripe ano savo si thaj o sigutno xabe thaj e gazirime piba thaj si but dikhli i konzumacia lengiri savi si 46% katar 1973 ano beršipe 15 thaj po-buter lena adava sako dive vaj paše sako dive. Paše trintorin e čhavendar nekobor fare ko dive vaj pale sako dive konzumirinel disavo sigutno xabe. Kana si lafi vaše indikatora ko kvalitetnikano xabe, mače vaj derjavakere reslina si majxari ano xabe e čhavengoro ko kurko (22%), a pozitivno si akate so majbaro kotor e čhavendar (73%) len emiši thaj zarzavati nekobor fare ko kurko vaj sako dive.

4.6.4

Familiakoro nasulnipe thaj nasulnipe upral e džuvlja

O pučipe e familiakoro si dendo e muršenge thaj e džuvljenge ani B verzia e anketatar. Ko pučipe vašo adava si vaj na disavo fare e nasulnipaskoro katar disavo dženo lengere familiatar, 12,0% vakerdas va. Numaj, trubul te ovel dikhlo kaj o rodljaripe e eksperenciengoro e mododasa anketa majbut rezultirinel e teloxarnipasa e čačutne gnjesa e viktimgoro e nasulnipaskoro. Adava zuraren thaj e evidente katar o rodljaripe save so si sade ke džuvlja, numaj si lele e detalnikan pučljjaripasa e disave formengoro e nasulnipaskoro. Athe e procente vaše disave forme e nasulnipaskoro si bareder thaj adaleske e prezentirime arakhina trubul te las distancasa. Adjaar, trubul te ovel vakerdo kaj nanaj zurardo o statistikano ververipe premal o polo sar nijekh ververin premal e beršikane grupe. Thaj e murša thaj e džuvlja si ano jekh napipe vakerde kaj džiresle disavi forma e nasulnipaskiri katar džene o e familiakoro. Kana si o berš, kotor lendar sas len forma e nasulnipaskoro ano barie katar 16-30 berš, sar thaj adala katar 31-65 adalendar so si upral o 66 berš..

TABELA 55. VIKTIMIA E FAMILIAKERE NASULNIPASKORO PREMAL O POLO

Sas tumen vaj na disavi forma e nasulnipaskiri katar disavo dženo ki Tumari familia?	POLO					
	MURŠ		DŽUVLI		SA	
	N	%	N	%	N	%
NA	330	89,4 %	346	85,2 %	676	87,2 %
VA	38	10,3 %	55	13,5 %	93	12,0 %
NA MANGEL TE DEL DŽOVAPI	1	,3 %	3	,7 %	4	,5 %
NA DŽANEL	0	0,0 %	2	,5 %	2	,3 %
SA	369	100,0 %	406	100,0 %	775	100,0 %

Bixošime kotor e pučipaskoro, maškar saveste si thaj e pučipa vaše disave forme e nasulnipaskere upral e džuvlja katar i rig lengere intimnikane partnerongere si dende sade e džuvljenge. Ko pučipe adaleske xošinden vaj na dar katar tiro rom vaj partnero, von 14,3% dende džovapi kaj, 8 lendar, vakerde kaj adava xošinde jekhvar, 25 lendar vakerde kaj xošinde nekorbor fare, 14 butvar, a 8 majbut var. Sade duj džuvlja na mangle te den džovapi ko akava pučipe, džikaj 46 lendar, vaj 12%, vakerde kaj nanaj len rom vaj partnero.

TABELA 56. NASULNIPE UPRAL E DŽUVLIJA- DAR KATAR PARTNERO

Xošinden vaj na disavo fare dar katar rumaro rom?	N	%
NANAJ MAN ROM/PARTNERO	46	12,0 %
NA, NIKANA	281	73,2 %
JEKHVAR	8	2,1 %
NEKORBOR FARE	25	6,5 %
BUTVAR	14	3,6 %
MAJBUT FARE	8	2,1 %
NA MANGEL TE DEL DŽOVAPI	2	0,5 %
SA	384	100,0 %

Ko pučipe adaleske sas tumen vaj na nekana disavi forma e nasulnipaskiri taro savo te si murš savesa ano thavdipe e dživdipaskoro senas ani intimnikano phandipe, panda si poxari o genj e džuvljengoro save so dende džovapi ka sas len. Kaj sas len adava katar rom vaj partnero vakerde 19 džuvlja, vaj 4,8% džikaj 25 vaj 6,3 vakerde kaj adava dživdinde katar o anglederutno rom vaj partnero.

Kana si lafi vašo psihikano nasulnipe, e preperutne e Romendar dende procentipe kaj o butipe e čipotengoro vašo psihikano nasulnipe (čingaripe thaj teloxarnipe, vakeripe kaj si bičhamjale thaj damkeripe ko fizikano nasulnipe). Kaj sas viktime ko psihikano nasulnipe, vaj kaj o rom/partnero čingardas upral lende, teloxarnindja len, jekhvar vaj butvar, vakerde 36,7% e pučlendar. Jekh pandžtorin (21,8%) sas došakerde vašo bičhamipe katar lengere roma/partneria, a 14,5% sas len damkeripe kaj ka oven marde fizikane.

TABELA 57. PSIIKANO NASULNIPE

Premal tumaro molipe kobor fare tumaro rom/ partnero kerda tumenge akava čhand?	NIKANA	JEKHVAR	NEKOBOR FARE	BUTVAR	MAJ BUTVAR	NA DEL DŽOVAPI	NA DŽANEL	SA	
	%	%	%	%	%	%	%	N	
ČHINGAREL UPRAL TUMENDE, TELOXARNEL TUMEN VAJ PALE ASALAS TUMENGE	62,6 %	4,8 %	19,0 %	7,0 %	5,9 %	0,5 %	0,3 %	100,0 %	374
DOŠALKEREL TUMEN KAJ SEN LESKE BIČAMJALI	77,2 %	3,5 %	8,3 %	4,6 %	5,4 %	0,8 %	0,3 %	100,0 %	373
DAMEKREL KAJ FIZIKANE KA MAREL TUMEN	84,2 %	3,2 %	4,6 %	2,4 %	4,3 %	0,8 %	0,5 %	100,0 %	373

Kaj sas len fizikano nasulnipe katar i rig e peskere romendar/ partnerondar thaj adalestar so čhudinde šeja upral lende, sas jekhvar vaj pobuter var, vakerde 11,5% e džuvlendar. Kaj o rom iradasa bucidas len, cidindas len balendar, kanendar thaj aver vakerde 14,1% žena, a 18,5% vakrde kaj o rom/partnero khuvdas len čhamidin, vastesa vaj piresa vaj pale mardas.

TABELA 58. FIZIKANO NASULNIPE

Premal tumaro molipe kobor fare tumaro rom/ partnero kerda tumenge akava čhand?	NIKANA	JEKHVAR	NEKOBOR FARE	BUTVAR	MAJ BUTVAR	NA DEL DŽOVAPI	NA DŽANEL	SA	
	%	%	%	%	%	%	%	N	
ČHUDINDAS ŠEJA UPRAL TUMENDE	86,8 %	1,6 %	4,8 %	1,9 %	3,2 %	0,8 %	0,8 %	100,0 %	372
IRADASA BUCINDAS TUMEN, CIDINDAS TUMEN BALENDAR, KANENDAR VAJ AVER	84,6 %	2,4 %	6,5 %	1,4 %	3,8 %	0,8 %	0,5 %	100,0 %	370
ČHAMIDINDAS TUMEN, KHUVDAS VASTENCA, VAJ MARDA TUMEN	80,2 %	5,9 %	5,9 %	1,9 %	4,8 %	0,5 %	0,8 %	100,0 %	373

Ekonomikano nasulnipe sar tipo e anipaskoro ki situacia te nanaj len love vaše fundavne dživdipaskere trubutnipa (xabe, režia, šeja thaj av.) katar i rig e romskiri/ partnerskiri, jekhvar vaj pobuter var, dživdinde 17,5% Romnja. Lendar 11,2% vakerde kaj sas ani situacia ani savi peskere romestar/partnerostar garavde kaj diso kinde. 10,1% katar e Roma vakerde kaj sas ani situacia peskere romestar/partnerostar te rudjinen love, a 11,6% Romnja vakerde kaj lengere roma/partneria kerde buti sar te phene sa e love si lengere, a na jekhetane.

TABELA 59. EKONOMIKANO NASULNIPE

Premal tumaro molipe kobor fare tumaro rom/ partnero kerda tumenge akava čhand?	NIKANA	JEKHVAR	NEKOBOR FARE	BUTVAR	MAJ BUTVAR	NA DEL DŽOVAPI	NA DŽANEL		SA
	%	%	%	%	%	%	%	%	N
ANELAS TUMEN KI SITUACIA KAJ NANAJ TUMEN LOVE VAŠE FUNDAVNE DŽIVDIPASKERE TRUBUTNIPA (XABE, REŽIE, ŠEJA THAJ AV.)	80,9 %	2,4 %	7,5 %	1,9 %	5,7 %	0,5 %	1,1 %	100,0 %	371
ANELAS TUMEN KI SITUACIA KAJ TRUBUL TE GARAVEN KAJ DISO KINDEN	88,4 %	2,2 %	3,0 %	1,6 %	4,1 %	0,5 %	0,3 %	100,0 %	370
ANELAS TUMEN KI SITUACIA KAJ TRUBUL TE RUDJINEN VAŠE LOVE	88,4 %	1,1 %	3,0 %	1,6 %	5,1 %	0,5 %	0,3 %	100,0 %	372
KERDE BUTI SAR TE PHENE SA E LOVE SI LENGERE, A NA JEKHETHANE	87,6 %	1,1 %	3,2 %	1,9 %	5,4 %	0,5 %	0,3 %	100,0 %	370

Kaj sas len seksualnikano vjavaharipa mamuj lengoro marzipe e romesa/partnerosa jekhvar vaj pobuter var, vakerde 8,7% katar e Roma katar sa 370 save so dende džovapi ko akava pučipe.

4.6.5

Gindipe e manušengoro vaše šerutne problemia e Romengoro ani ranik vaši socialakiri arka

Ano pervazi e realiziripaskoro e rodljaripaskoro e metodasa xorikane inrevjuia thaj fokus grupe, khedime si e dikhina ke klidarde manuša, vaj e relevantnikane institucie ki lokalno thaj županiakoro nivelipe e Romengoro vašo adava so si trubutnipe, numaj thaj e pharipa vašo inkluzipe e Romengoro ani ranik e socialnikane arkakoro. Ano durederipe e vakerde rezultatengoro katar analize save so si šerutne probleme savenca khuyen pe e Roma ano sistemo e socialno arkakoro.

Jekh kotor katar e relevantno instituciengoro save so dende džovapi ko akava pučipe pendžaren biadekvatikani socialno strategia vaj pale lakoro nanipe, bišukar kerdi, telokapacitirime thaj bikoordinirime sistemo e biadekvatikane distribuciasa e socialno transfereingiri, so but kerel phare i buti. E manuša katar relevantno institucie na dikhen nisave problemia ani ranik e socialno arkakiri, ko so e gindinen kaj e Roma šukar džanen peskere xakia thaj kaj lena sociala dži e agorutne šajdipa, so anel dži adhinalipe vaše socialnikane napia. Adjaar, kotor e intervjuirime manušengoro katar relevantno institucie kaj keren šukar buti ki sociala, a ikljoven thaj e bahania vašo trubutnipe e kontrolakoro ko xardžipe e lovengoro

MAJBUT DŽOVAPIA	GENJ KODONGORO
BIADEKVATIKANI SOCIALAKIRI STRATEGIA, BIŠUKAR KERDO SISTEMO, BIADEKVATIKANI DISTRIBUCIA E SOCIALNO TRANSFERENGIRI	11
STILO DŽIVDIPASKORO/KULTURA	10
ŠUKAR INFORMIRIPE, PENDŽARIPE THAJ KONZUMIRIPE E SOCIALNO SERVISONGERE	10
ADHINALIPE KATAR SOCIALNO ARKA	8
TELOKAPACITIRIPE KO CZSS THAJ BIBAXTAGORIPE E KERIPANGORO E NAPIENGORO	5
STEREOTIPIA	5
SOCIJALNO SERVISIA KEREN ŠUKAR BUTI	5
POTREBA KATAR KONTROLA E LABARUTNENGIRI VAŠO XARDŽIPE E SOCIALNO ARKAKORO	3

„Biadekvatikani socialakiri strategija, bišukar kerdo sistemo, biadekvatikani distribucia e socialno transferengiri“ si grupa e dende džovapengiri ane save pendžaren pe e pharipa save so si phandle e akanutne strategiasa, nanipe e koordinaciakoro maškar e nacionalno thaj lokalno niveli, biadekvatikano sistemo e socialakoro thaj problema e kriteriumengoro save premal i percepcia e manušengoro katar relevantno institucie nanaj adaptirime e Romenge.

„Me adaleske pobuter na gindinav. Me sem xoljami. Adala cenzuse si odobor bilačhe, odobor diskriminirinen. Dikhen tumen, kana disavo manuš ka vakere tumenge, sar majbaro resipe e deipaskoro si o cenzuso e čhavengere pokinipaskoro palo manuš 543kn. mange si adava diskriminatorno, te ovel vakerdo o pokinipe ko publikumo thaj te ovel vakerdo kaj adava si napi, thaj adava so vakere adava si vaj na ki disavi funkcija. 543 kn? 4 fare po odobor thaj ka ovel tumen 2200 kn thaj varekon mange phenel kaj adalesa jekh familia šaj te kerel diso, so, so šaj te kerel jekh familia? Dar si akava. Bari dar. Diskriminarno. Pučipaske si adala amare napia thaj amare cenzusia generalnikane thaj amare socialno xakoj, kobor ano starto nanaj diskriminirime dikhindo o amalnipi ko sahnipe. Džanen thaj tadani kana sa adava ko jekh ka dikhen gindinav kaj amaro amalnipi ano sahnipe si diskriminarno. Džanen kana sa adava ka dikhen gindinav kaj ano majučo than amen nanaj amen jekh šukar kerdi strategija savi si phandli e socialno xakonca. Adale jekhe lovenca šaj te ovel kerdo but te ovel kerdo pobuter e phirnipa thaj te ovel šundo o tereno. Ake adava si e čhavorikane pokinenca, numaj mangav pobuter te ovel šundo save si adala procentipa...“ (MANUŠ KATAR RELEVANTO INSTITUCIA KATAR PRIMORSKO-GORANSKA ŽUPANIA)

„Adala so ko disavo čhani si bikinutne thaj adalesa keren buti, von thaj dureder, čekatno si problemo so amen dikhas ke sa e transakcie save so len, taksakiri vastarin dela amen sa e evidente vaše sa e lovipa thaj adjaar von ano paluno vaxt čhinas katar e verver forme e socialnikane dende dumeskere adaleske so len terminirime suma, a varesavo fare adala nanaj tikne love... akana dikhoven thaj našti te bikinen adava ko kalo, sa evidentirinel pe. Thaj adjaar isi amen evidencia e automobilengiri, but lendar bikinen len adaleske so isi len pobuter thaj athe si o problemo.“ (MANUŠ KATAR RELEVANTO INSTITUCIA KATAR KARLOVAČKA ŽUPANIA).

„Stilo dživdipaskoro/kultura“ si grupa džovapia save so vakeren vašo xarinipe ano phe-ripe e rokongoro, bišajdipte te kheden pe e trubutne dokumentia, averčhando stilo eko-munikaciakoro, leipe love thaj vjavaharipe ane familie thaj aver čhivdi piktura ani skala e molipangiri ano familiakoro dživdipte.

„A amenge si problemo akalesa vašo bidžaipe ki škola. A akana? Ok. Von si asavke save si. Numaj thaj amen trubulxari te sikljova, vaj pale e institucie xari te adaptirinas adaleske. Adale dizjate (mukhlo anav e dizjakoro) sar me kerav buti ki škola agorde numaj duj džene. Duj čhave. Tadani isi disavo problemo. Nanaj sade o problemo lende numaj o problemo si adava so pobuter čhave šaj te agoren fundavni škola. I škola ano (mukhlo anav e dizakoro) majbut sade xramonel kaj na avile thaj bičhalen xavljaripa e policiake. Isi bigodjane procedure. E čhave thaj pale na aven ki škola. Akate trubul...“ (MANUŠ KATAR RELEVANTO INSTITUCIA KATAR PRIMORSKO-GORANSKA ŽUPANIA)

„Adava lengoro iranipe premal e dajekh dajatte adaleske o xako savo so anel pe anel thaj obligacia.“ (MANUŠ KATAR RELEVANTO INSTITUCIA KATAR ZAGREBAČKA ŽUPANIA)

„Šukar informiripe, pendžaripe thaj konzumiripe e socialno servisongere“ si bari grupa e džovapengoro savi so vakerel kaj e Roma pendžaren peskere xakoja vašo mujeskoro vakeripa jekh avereske ane lengere khedina thaj o mangipe te oven realizirime.

„Nanaj athe disave problema. Sar jekhto, o Zakono vaši socialno arka nanaj khañči mamuj e Roma. Sa si sar jekh, sar e aver, sar thaj e aver labarutne. Von labaren socialno arka sa so si e zakonesa dendo, thaj adava šaj pobuter adalestar so len e aver labarutne.“ (MANUŠ KATAR RELEVANTO INSTITUCIA KATAR BJELOVARSKO-BILOGORSKA ŽUPANIA)

„(...) majbaro problemo si so anen dokumente vaše realiziripe e xakongoro, von na anen butvar, agresivno si, čhungaren upral amare kolegice, damkeren, akošen, e kolegice xavljaren adaleske, butvar gidinen kaj amen adjaar vjavaharina amen sade adaleske so si Roma, džan ki adaja karta. Adava nanaj sade von, me pakjav thaj kaj aver manuša, aver minoritete, thaj e Hrvatia keren, isi amen anonimno xavljaripe vašo realiziripe e materialnikane xakongoro, našti te ovel len auto, a len isi len sade so adava vakeren kaj si avereskoro. Butvar e thema gidinen kaj diso durudžinen pobuter katar aver, labaren sa dživdo, akate si materialno xako, phari si lenca i kolaboracia thaj o leipe e dokumentengoro lendar, butvar sikaven pe xovavne, a adava sarine keren.“ (MANUŠ KATAR RELEVANTO INSTITUCIA KATAR GRAD ZAGREB)

„Adhinalipe katar socialno arka“ vakerel kaj E Roma si adhinale katar sociala. Ko adava pendžarel pe thaj kaj si šartime e čorolipasa thaj e nanipasa butjakoro, numaj thaj biadekvatikano kerdo sistem o ko socialno transfero.

„Adala save so ka len post-traumatsko stresikano sindromo (PTSP) kana ačhven bisocialakoro, sar te phene dende len ikaldipe e butjatar, isi len adala simptome- thaj von bisocialakoro našti te dživdinen, adava so isi len ki rig- si ki rig, numaj ani lengiri psiha kaj si našalde te nanaj len socialno arka...“ (MANUŠ KATAR RELEVANTO INSTITUCIA KATAR KARLOVAČKA ŽUPANIA)

„Telokapacitiripe vaši socialno arka (CZSS) thaj bibaxtagoripe e keripangoro e napiengoro“ si potikni grupa e džovapengiri, numaj bari adaleske so vakerel vašo nanipe e perso- naleskoro save so adekvatikane del džovapi ke socialno trubutnipe e Romenge.

“o bikerdipe thaj bizeripe e centrongo vaši socialno arka. Thaj bizeripe.”

(MANUŠ KATAR RELEVANTO INSTITUCIA KATAR PRIMORSKO-GORANSKA ŽUPANIA)

„Amen isi xari e kadrongo, adava džanen. Mange si adava asavki kupatni sar so si (mukhlo anav e kupatnjakoro), thaj adava si bare kupatnja a isi jekh manuš savo trubul te džal ko tereno. Te mangas te ovel timo- psihologo, socialno butikerutno, defektologo trubul te ovel jekh asavki kupatni... O minsteripe nanaj len love thaj akharen pe ko čhinavdipe e bibutipaskoro (...) Sakana šaj te arakhes pošukar, numaj amen sam educirime, sa e butjarne džan kote so šaj te sikljon pošukar. Isi amen familiakoro centro savo so akana isi manušen kobar so šaj thaj von keren but šukar buti, na keren buti ki preventiva, von si ane škole. Majbut ane adala škole ane save isi amen pobuter romane sikle.” (MANUŠ KATAR RELEVANTO INSTITUCIA KATAR MEDJIMURSKA ŽUPANIA)

„Stereotipia“ si grupa savi so putarde sikavel e sadano stereotipiziripe e romane khedina- nakoro.

„Akava so ka šunen sa adava si stereotipia. Džanen adava siklikano. Von len socialno arka, so ka len von te lena socialno arka? E faktia adalenge so peren katar i socialno arka adaleske so na avile ko akhardipe e jekhinakoro ki lokalnikano korkoriradžin adava časo kana me ka akharav tut, a tu na des džovapi si kaj i lokalnikani korkoriradžin automatikane cxidel len katar lista e labarutnengiri. Adjaar. Xaljoves man?” (MANUŠ KATAR RELEVANTO INSTITUCIA KATAR PRIMORSKO-GORANSKA ŽUPANIA)

„e socijalno ofisia šukar keren buti“ si molipe e manušengoro katar e relevantno institu- cie notasa kaj o sistemo nanaj funkcionalno.

„Centro kerel buti but šukar palo pučipe e parivarnengere arkakoro thaj kerel šuakr buti. Isi amen škola vaše parivarne ane save oven bičhalde e parivarne kana trubul te keren disavi familiakoro-juristikano arakhipe, kana dikhol diso so nanaj sar so trubul thaj kana si buti e nasulnipaske, bimukhipaskoro vaj čhavorikane rumindikano vjavaharipe.” (MANUŠ KATAR RELEVANTO INSTITUCIA KATAR MEDJIMURSKA ŽUPANIA)

„Ptrubutnipa e kontrolakoro vašo xardžipe e socialno arkakoro“ si tikni, numaj si bari ka- tegoria adaleske so del napia e kontrolakere e labarutnenge. E napia si kerde ane bahania save so den vaučeria save so limitirinen o leipe e robakoro (xabe, fundavne higienakere trubutnipa), ulavdipe e robakoro (xabe, higiena, šejja, trubutnipe e školake), kothan e deipaskoro e lovengoro thaj kontrola e lovengiri sar so si dendi.

„Akana si sade problemo sar pošukar te ovel o xardžipe ko regulirime minimalno deipe, savo so si 1250-1260 kn. Adava si khelipe xazardo, thaj o bicontrolirime xardžipe si fundavno pučipe so akate arakhas. Vaučerenca vaj na, dikhen isi vaj na butjakiri grupa savi so si formirime akava berš pale, savi so kerel buti te ovel regulirime

E Roma save so lele than ke ekvašstrukturirime intervjuia thaj fokus grupe dikhen nanipa e socialno sistemskoro ano sakodivutno dživdipe peskere khedinengoro, a majbut si lenge pharo o biadekvatikano distribuiripe e socialno transferengoro thaj o definirime kriteriumo e ikaldipangoro vaši socialno arka. Numaj akava, isi thaj perceptia e arbitri-ripaskiri ano vjavaharipe e socialno butjarengoro thaj lengere indicidualnikane vakhajengoro ko jekh zakono, so ačhavel e manušen te oven bitransparentno thaj sebezosa e sistemskere khuvipasa. E napia e ulavdipangoro katar e familie thaj thanardipe ane familie si lenge galjakiri čipota, sar thaja dhinalipe vaši socialno arka (majbut e ternengiri). I diskriminacia nanaj vakerdi sar savaxtuno džovapi.

TABELA 61. ŠERUTNE PROBLEMA ANO SOCIALNIKANO ARKIPE- E MANUŠA ROMA

MAJ BUT DŽOVAPIA	GENJ KODONGORO
BIADEKVATIKANI SOCIALNO STRATEGIA, BIPHERDO LAČHARDO SISTEMO, BIADEKVATIKAI DISSTRIBUCIA E SOCIALNO TRANSFERONGIRI	12
KRITERIUM VAŠI SOCIALNO ARKA	11
VJAVAHARIPE E SOCIALNO BUTJARNENGORO	9
LEIPE E ČHAVENGORO THAJ DEIPE ANE AVER FAMILIE	5
ADHINALIPE E SOCIALNO ARKAKORO	4
DISKRIMINACIA	2
SOCIJALNIKANE OFISIA SAVE SO ŠUKAR KEREN BUTI	2

„Biadekvatikani socialno strategija, bipherdo lačhardo sistemo, biadekvatikai distribucia e socialno transferongiri“ vakerel vaši perceptia e biadekvatikane funkcioniripaskoro e socialno arkakoro: lungo thaj komplicirime procesongoro e anipaskoro činavdipe thaj ojavakerdipe e rodipangoro, korupciakoro, bisebepikano labardipe e vastušejegoro, ververikano vakhajipe e adale zakoneskoro.

„Me gindinav kaj sa e ofisoja nanaj len kontinuirime dikhljaripe e xaleskoro... thaj činavdipe so si xarinime, šaj sem došalo“ (MANUŠ ROM KATAR PRIMORSKO-GORANSKA ŽUPANIA).

„Na den man kašta tharipaske thaj kana aven kašta vašo takjaripe, tadani džal ki Komuna thaj lel vašo panja. Majbut amen e Roma, s ave so sam andre ano than (mukhlo o anav e thaneskoro), thaj pala adava, sar ka kina kašta? Kon si adava () leske si... Von korkori pokinen peske, pala adava trubul, adava si problema...“ (MANUŠ ROM KATAR MEDJIMURSKA ŽUPANIA)

„Sa me so gindinav, nisar o sistemo na funkcionirinel... Gindinav, vov funkcionirinel sar dikaske si šukar, a amenge adava nanaj paše adaleske so adava si sistemo kote so isi ne džanav kobor čhave thaj nanaj normalno thanipe vaši buti thaj dživdipe e čhavengoro, aven tumenge thaj len e čhaven.“ (MANUŠ ROM KATAR MEDJIMURSKA ŽUPANIA)

„Kriterium vaši socialno arka“ si bari grupa e džovapengiri e Romengiri, adaleske so si phandle e sakodiveskere dživdipasa e Romengoro. Majbut si phandle e xulipasa e neve

Zakonesa vašo socialno arkiye thaj i percepcia e neve ikalde kriteriumengoro save so von anen, misal e isipasa automobilo (bizo kriterium vašo mol leskoro) savo so bute romane familiege si trubutno vašo sakodiveskoro dživdipe.

„Adaleske, me na džanav save xakoja, adaleske so isi dikas auto? Vov pobuter na lel socialno, sostar dživdinel? Na ikerav o kriminalo, numaj kana trubul te xal pe, o Rom trubul te arakhel pes ko disavo čhani...“ (MANUŠ ROM KATAR MEDJIMURSKA ŽUPANIA)

„Nanaj pobuter adava so sas. Kana na sas amen khera, thaj kana kerdam, vakerde nanjarlina, kaj nanaj šartia vašo dživdipe e čhavenge, lele e čhaven, pa dende averthe. E, akana, kana amen isi khera, pendžeria, nanjarlina, kerdam dživdipe standardikano, a akana pale na kerel, akana isi tumen pošukar amendar, isi tumen akava, te isi tumen pošukar auto, dži dikhipe.“ (MANUŠ ROM KATAR KRIŽEVAČKO-KOPRIVNIČKA ŽUPANIA)

„Vjavaharipe e socijalno butjarnengoro“ si katar i rig e intervjuirime Romendar definirime sar kontrolirime e arbitranikane anipasa e činavdipangoro. Kotor katar e lafikerutne gidninel kaj e socialno butikerutne si bisaburikane e romenca, na informirinen vaše xakoja thaj favorizirinen disave labarutnen ano vjavaharia e averenca.

„Ka šajdarav leske adava xako, adaleske so si adava garantirime, a na te iranel pe, adaleske so dikhel les thaj isi les pherdo bidende xakoja, adaleske so sakoja butikerutni katar centroja vašo sociala, bezexaske, ama čače, kerel vakhaj ki zakoneskiri šabdin, numaj na sar so si xramome. Amen sam but thaj von interviriinde, majbut vaše adala jekhratakere arke. Džanel pe ko berš den les 1500 vaj 2000 kn. Palo adava šajdaren leske kaj isi le trubutnipe, kerel akharipe, kerel rudjinipe te den les jekhratakoro arkiye, beršeskoro, thaj del le, te isi zakono, a te nanaj, adava si aver buti. Na premal e avera te ove daj, a premal avera sar ugedaj.“ (MANUŠ ROM KATAR GRAD ZAGREB)

„Šaj te vakerav tumenge kaj na odobor e socialno butjarne, numaj i direktori vašo sociala. Rodel pobuter numaj so trubul. Amen, kobor te džana thaj kobor siam pendžarde, len isi len xako ko štar fare ko berš te den jekhratakoro arkiye. Numaj džikaj džal pe adari, a manges na manges trubul, pheres e dokumentia, a kana pheres, šaj tu vaj našti, tuaj akava thaj okova, tut isi odova, thaj pale so si e tikne arkasa, von na den. Adava si i jekhto kritika. A pale džikaj disavo mangel te nakhel ki sociala thaj adava si problema dži ki dukh, majbut adava so na džanel te arakhel pe thaj na komucirinel sar so trubul te ovel, len palden sade adjaar, dži dikhipe.“ (MANUŠ ROM KATAR KRIŽEVAČKO-KOPRIVNIČKA ŽUPANIA)

„Leipe e čhavengoro thaj deipe ane aver familie“ si grupa savi so vakerel vašo percepcia e Romengiri te len lendar e čhaven kaj adava si vašo čorolipe.

„Von aven kana si ko pučipe disavo problemo ani škola, ani disavi familia. Von nikana na avile te pučen, isi len vaj nanaj len maro, thud, isi len tablete vaj aver. Na aven kana trubul. Von aven sade adale lole vaj aver autosa, sar lešinaria. Me korkori ka dav len te den len kukle te čhiven lenge ko auto. Aven e lešinaria čhavorikane, te dikhen savo problemo, e familiendar te len e čhaven, e averen čhiven ano phandlpe thaj bikinen

e čhaven sekote. Von si laešinaria, savenge našti te vakere khančik, thaj palo adava tu sian lenge karo ki jakh thaj damkeren kaj ka len e čhaven thaj ka den avereske so si pošukar tumendar. Thaj kana aven ki adaja familia, athe ovel sa. Thaj adava manuš si biazbado, thaj isi incidentia.“ (manuš Rom katar Medjimurska župania)

„Amen ki čipota kana tumen nanaj šartia vašo normalnikano barjovipe tumare čhavengoro, me tumendar te lav o dajakoro/dadeskoro xako. Me sem mamuj adaja solucia.“ (MANUŠ ROM KATAR MEDJIMURSKA ŽUPANIA)

„Adhinalipe katar socialno arka“ si percepcia e intervjuirime manušengoro romengoro, a majbut si galjelime e ternenge.

„Thaj saske amen akana vakeras, saske si majbut došali i sociala, sa e romenge adari (mukhlo anav e lokalitetoskoro). Kerde lendar but bikapacitetime manuša, a e roma si but kablime manuša. E Roma si ulavde manša, adalesa kaj i sociala lendar kerdas bikabilime sel. Soske? Adaleske so sakova masek den len 5-6000 kn thaj von ne roden te keren buti. Adžikeren sociala, pien, peken mas sako dive, a e čhave ačhon ki ulica. Thaj i sociala nikana na avili te dikhel so isi adathe.“ (manuš Rom katar Istarska župania)

„O šukaripe sakone familiakoro si kana jekh lakoro dženo vaj duj keren buti si e finansiakere resurse te šaj te parvaren peskere familia, a na te dživdinen ki sociala. Ma gindinen kaj e Roma mängen te dživdinen ki sociala, von si zorasa dende te dživdinen ki sociala. Adava si fakto.“ (MANUŠ ROM KATAR GRADA ZAGREBA)

„Diskriminacia“ vakerel pe ke duj fare e manušengoro Romengoro.

„I sociala si mange adava so xari pobuter te del pe sociala e Romenge saven so nanaj adekvatikano dživdipe thaj ko čhave save so čače isilen trubutnipa thaj xari te oven inkluzime thaj te keren sama, a na te vjavaharinen pe sar policajcia. Nikana na pučen soske na arakhen buti, numaj sade keren pučipa adaleske so si diskriminirime thaj adaleske so na mängen te len amen ki buti thaj adava jekh vaj duj amendar ko šel ...“ (MANUŠ ROM KATAR SISAČKO-MOSLAVAČKA ŽUPANIA)

Šukar buti e sistemskiri si pendžardi sade ane duj čipote.

„E šaj te vakerav, šukrikerav e centroske vaši sociala kaj von keren peskiri buti. Varekon kerel piri buti, a varekon kerel bilačhipe.“ (MANUŠ ROM KATAR MEDJIMURSKA ŽUPANIA)

Solduj gruoe, manuša katar relevantno institucie thaj manuša Roma si ko jekh razime kaj i biadekvatikani socialno strategija, o bilačhardo sistema thaj i biadekvatikani socialno distribucia e transferongiri si sistematikano problemo ano sakodiveskoro dživdipe. Vaše e manuša Roma majbut si e kriteriumia vašo deipe e socialno arkakoro baro problemo (misal isipe e automobileskoro činavel e socialno transferia). Jekhethane si pendžarde e kategorije vašo adhinalipe e socialnikane arkakoro, thaj šuakr buti e sistemskoro. E manša Roma na dikhen o problemo palo peskoro stilo dživdipaskoro/kulturakoro savo so e relavno institucie thanaren ko aver than palo thanipe. E note vašo vjavaharipe e

socialno butjarnengoro vakerde e manuša Roma thaj si phandle e telokapacitetosa e sistemskoro savo so vakeren e manuša katar e relevantnikane institucie.

4.6.6

Phandlelava thaj diskusia

E rezultatia e rodljaripaskere sikaven kaj, sar e aver kerde rodljaripa, kaj o čorolipe si sakote buvljardo maškar e Roma. Misal, štar pandžtorina e romendarkatar finansiakere sebestia, ko soviipe džan majxari jekhvar ko kurko vaj ulaven o dživdiipe asavke manušesa/njasa.

istraživanja pokazali su, kao i prethodna provedena istraživanja, kako je siromaštvo izrazito rašireno među romskom populacijom. Primjerice, čak četvrtina pripadnika romske nacionalne manjine, iz finansijskih razloga, na počinak odlazi gladna najmanje jednom tjedno ili dijeli kućanstvo s takvom osobom. Ani romani populacia ano akava rodljaripe e jekhedženeskere kheripanca o procentikano masekoskoro leipe si 1027 kn (85% e leipasa tikender katar 1501 kn), a ane štedredženengoro kheripe 2659 kn. E digre e riyokoskere katar o čorolipe vaši romani populacia si bareder numaj so si vaši sahani populacia, thaj adava te ikaldile e socialnikane transferia.

E rodljaripa so kerda i Agencia vaše bazikane xakoja katar 2016 berš avili ke adala phandle lava- kaj premal adala rodljaripa, 93% katar Roma ani Hrvatska arakhen pumen ko čorolipe, te ulo dikhlo o avipe e lovengoro palo socialno transfero.²⁰⁰ Majxari 84,7% e kheripandar labarel jekh forma e socialno arkakoro, a majbut labaren o minimalnikano deipe– 53,7%.

Leindo ko dikhipe o tikno butikeripe maškar Roma, putardo si kaj o sistemo e socialakoro si but baro ano tiknjaripe e čorolipaskoro e romengoro. Premal e rezultatia e rodljaripaskere, „O romano sakodivipe ani Hrvatska: pharipa thaj šajdipa vašo averdipe“, „i struktura e deipaskiri e romane kheripangiri sikavel tikneder kotor e deipaskiri katar o butikeripe thaj penzie, a pobuter si katar i sociala thaj čhavengoro deipe“²⁰¹.

Adjaar si generalnikano resipe ki sociala katar i NSUR si definirime sar, „tiknjaripe e čorolipaskoro e Romengoro thaj anglipe e kvalitetoskoro e socialakoro thaj srevisengoro ani khedin.“²⁰²

Kotor e klidarde manušendar (sar katar e relevantno institucie thaj adjaar e Roma) o sistemo dikhen sar bišukar kerdo, akcentosa ko najekh leipe e relevantno zakonoanipa-

²⁰⁰ European Union Agency for Fundamental Rights (FRA), *Second European Union Minorities and Discrimination Survey (EU-MIDIS II) Roma – Selected findings*, <http://fra.europa.eu/en/publication/2016/eumidis-ii-roma-selected-findings>, (21.5.2018.)

²⁰¹ Bagić, D., Burić, I., Dobrotić, I., Potočnik, D., i Zrinščak, S., *Romska svakodnevnica u Hrvatskoj: prepreke i mogućnosti za promjene*, UNDP, UNHCR i UNICEF, 2014., str. 25.

²⁰² Vlada Republike Hrvatske, *Nacionalna strategija za uključivanje Roma, za razdoblje od 2013. do 2020. godine*, Zagreb, studeni 2012., <https://pravamanjina.gov.hr/UserDocsImages/arhiva/Nacionalna%20strategija%20za%20uključivanje%20Roma%20za%20razdoblje%20od%202013.%20-%202020.pdf> (27. 5. 2018.)

skoro, kriteriumia vašo realiziripe e terminirime xakongoro save so si adekvatno e labarutnenge thaj e nanipaske e šukar kerde strategiakoro thaj koordinaciakoro maškar e akteria ki socialno politika. Thaj uzal adava, manuša katar relevantno institucie vakerde kaj e kapacitetia e centrongoro vaši sociala te šaj te ovel osigurime o kvaliteto e socialnikane servisongoro. Akava gindipe vakeren thaj e aver rodlijaripa sar misal, Ajduković, Matančević i Rimac²⁰³ ani studia „O čorolipe e čhavengoro katar i perspektiva e ekspertengoro: deipa thaj šajdipa e keripaskoro buti“ pendžaren o biadekvatnipe e sistemskoro e socialakoro ano konteksto e anipaskoro e problemengoro e čorolipasa e čhavengoro, savo so dikhel pe ane limitirime finansiakere resurse ane centroja vaši sociala, bifleksibilnipe e formenca ko deipe arka „xarinipe e sistemskoro“, tikne manuškane resursia, kišle organizaciakere kapacitetia thaj thanardipe e čhavengoro ani sistema e socialakoro vašo čorolipe.²⁰⁴ Disave adale faktorendar save so si kotor katar i buvleder piktura, thaj adjaar o Zrinščak pendžarel kaj o“ pučipe e napiskoro e politikakoro racionalizirinel pe ano putardo sektoro thaj realizacia e resipangoro katar NSUR ...“²⁰⁵

Ulavdo resipe i ki NSUR akale ranikate „vazdel i kvaliteta, o resipe thaj o vaxtipe e socialnikane servisongiri ani khedin ulavde akcentosa ke džuvlja, čhave thaj terne, e phureder manuša thaj manša invaliditetosa.“²⁰⁶ Ano pervazo akale rodlijaripaskoro, lele si e sikavdipa save so si kerde e temelosa save so zuraren o xošipe e pučlengoro (Roma) e dende servisonca thaj e gindipanca vašo vaxtipe thaj resardipe e socialakoro. Maškar e pučle save so dživdinen ane kheripa save so len socialnikano deipe vaj servisia, 61,9% vakerde kaj nanaj xošime, a sade 18,3% katar e pučle vakerde kaj si xošime katar o lelipe e socialnikane deipasa vaj servisosa. E evidente save so vakeren vaši percepcia e resipaskoro e socialnikane deipaskoro thaj adjaar sikaven e probleme ani akaja ranik, dikhindoj i percepcia e labarutnengiri thaj aver Romengiri- numaj jekh štartorin e pučlendar gindinel kaj si i sociala ko sa šukar lenge. Ko jekh vaxt, pobuter katar ekvaš e pučlengiri gindinel kaj o socialno deipe ano sa si ko vaxt dendo. E gidnipa e socialnikane butikerutnengoro ko sa putarel i kvaliteta e sistemskiri e socialakoro. Thaj, maškar i romani populacia isi baro nivelipe e razipasa e zurardipanca kaj e socialnikane butikerutne vaše bilačhe zakonoja len lendar e socialnikane čačipena thaj arka, a voj si lenge trubutni; kaj e socialnikane butjarne but keren papirologia, a xari e manušenge thaj kaj e socialnikane butjarne trubul te džan ko tereno thaj te dikhen e disave romane familien sar čače dživdinen.

Adaleske, trubul te ovel kerdo džipherdo lačhardipe e sistemskoro e socialnikane deipaskoro ko čhand te oven barjarde e kapacitetia e centrongoro vašo socialnikano deipe e labarutnenca, te ovel jekhajekh keripe buti e normativenca, te ovel tiknjardo o koboripe e birokratikane butjakoro ano kjari e pokvalitettnikane, reslikane thaj deipe socialnikano deipe ko vaxt e labarutnenge. O specifikano resipe 2 andre ano adaja ranik si „te ovel

203 Ajduković, M., Matančević, J. i Rimac, I., Siromaštvo djece iz perspektive stručnjaka: učinci i mogućnosti djelovanja, *Ljetopis socijalnog rada*, god. 24, br. 2, 2018, str. 277-308

204 Ibid.

205 Bagić, D., Burić, I., Dobrotić, I., Potočnik, D., i Zrinščak, S., *Romska svakodnevnicu u Hrvatskoj: prepreke i mogućnosti za promjenu*, UNDP, UNHCR i UNICEF, 2014., str. 26.

206 Vlada Republike Hrvatske, *Nacionalna strategija za uključivanje Roma, za razdoblje od 2013. do 2020. godine*, Zagreb, studeni 2012., <https://pravamanjina.gov.hr/UserDocsImages/arhiva/Nacionalna%20strategija%20za%20uključivanje%20Roma%20za%20razdoblje%20od%202013.%20-%202020.pdf> (27. 5. 2018.)

vazdime i kvaliteta e dživdipaskiri andre ani romani familia ulavde akcentosa ke čačipena thaj šukaripa e čhavengere thaj ternengere“, savo si definirime sar, „vazdipe e minsakoro, edukaciakoro thaj zoralkeripe e preperutnengoro e romane populaciakoro, familiengoro thaj etrenengoro vašo kvalitettnikano dživdipe andre ani familia vašo pošukar arka e čhavenge thaj kvalitettnikano dajipe/dadipe“ thaj si dendo kaj e napia vašo resipe e ulavde resaripaskoro si dromarde ke baredžanlipaskere segmentia e familiakere dživdipaskoro thaj i arka e čhavenge, a xaljojen thaj leipe than e autorizirime badanengoro thaj organizacia prekal e individualno thaj jekhethane aktivipa te šaj te ovel sinergia sar resipe ko jekh pozitivnikano deipe.“²⁰⁷

O rodljaripe sikavel kaj 81,2% katar e čhave dži o 15 berš dživdinen ano riziko e čorolipaskoro.“ Adalesa phandlo, e evidentia vaše čhave save so sas leljarde akale rodljaripasa vakeren kaj baro procenti e čhavengoro dživdinen ane biadekvatikane šartia: memikane thana kheripaskere (78% čhave), tunjarikane thana (33,3% čhave), bizo nanjarlin (48,3% djece) thaj bizo sanitarnikano kombo (43,8% čhave). Aver sikavutno sikavel ko informatikano liljarnipe thaj isipe e kulturnikane kapitaloskoro thaj ki materialnikani deprivacia – thaj 80% e čhavengiri dživdinen ane kheripa bizo peskoro kompjutero vaj laptopo vaj tableto, džikaj 95% e čhavendar dživdinen ane kheripa saven nanaj 30 vaj pobuter lila. Akala evidente vakeren kaj o pobuter romane kheripa nanaj fundavne sikljovipaskere šukaripa, a adalesa vašo sahno barjovipe e čhavengere thaj anglipe ano sikljovipaskoro sistemo. O pošukar xali pale adala indikatoria sigurno ka trubul te ovel jekh katar e priritetia ano avutno gindjaripe e napengoro thaj e aktivipangoro ko adava ranikipe. Numaj, pučipe si ka ovel šukaripe e čhavenge anaka akanaske ko jekh definirime aktivitetu sar so si: vazdipe e niveloskoro e minsakoro, educiripaskoro thaj e zorolipaskoro e Romengoro, familiengoro thaj ternengoro vašo kvalitetno dživdipe andre ke familie thaj pošukar arakhipa e čhavengoro. Premal e lele evidente dikhovel kaj si but šukar thaj aver tipoja e aktivitetongoro (sar so ai diveskoro bešipe ane škole, inkluzipe e romane čhavengoro ano avralsiklanakere aktivite sar so si informatikane butjarlina thaj av.) majbut isindo ko dikhipe thaj o digro e materialnikane deprivaciakoro e romengoro. Džipherdi thaj sinergiakiri buti ke verver akteria, save so den zor ki ranik e butikeripaskiri, socialakiri thaj thaneskoro lačhardipe thaj kvalitetu e materialno deprivirime romane familienge si disave katar e anglošartia sar te ovel ano avutno vaxt anglipe ko realiziripe e specifikane resarinakoro z katar socialno arka ki NSUR.

E evidente vaše problema ano vjavaharipe e čhavengoro katar 10-18 berš sikaven kaj majbut ovel kerdi buti ko bipherdipe e školakere dajativengoro (zurardo si kaj 4,9% čhave na pherde e školakere dajatve), lendar 2,9% kerde disavo materialno škodipe, našle katar kher thaj phiren, thaj nasulnikane vjavaharinan pe, džikaj lendar 1,8% lele than ko čoripe, a 0,7 našle katar o kher vaj phirde. Dikhindo e evidente vašo ansulnikano vjavaharipe thaj keripe e disave materialno škodipa thaj von si ki tikni digra, ane solduj čipote vakerel pe vašo 1,1 %, premal lengere kherutne save so kerde nasulipe. E evidente katar i anketa vašo nasulipe premal e Roma phureder katar šov berš save so si ko sistemo e sikljovipaskoro

²⁰⁷ Vlada Republike Hrvatske, *Nacionalna strategija za uključivanje Roma, za razdoblje od 2013. do 2020. godine*, Zagreb, studeni 2012., <https://pravamanjina.gov.hr/UserDocsImages/arhiva/Nacionalna%20strategija%20za%20uključivanje%20Roma%20za%20razdoblje%20od%202013.%20-%202020.pdf> (27. 5. 2018.)

katar rig e lengere beršalengere ane škole (fundavne thaj maškarnje), sikaven kaj sakova pandžto romano čhavo isi les upral leste maltretiripe anikola sade adaleske so si Roma. Uzal i prevencia e vjavaharipaskoro e romane čhavengoro sikavdo si kaj si šukar te ovel kerdi buti ki prevencia thaj keripe buti e avere populaciakere čhavenca. I prevencia katar nasulnipe thaj rumindipe e vjavaharipaskoro si jekh katar e aktiviteti ki ranik AP NSUR 2013 – 2015, ko so ulavdo akcento si ke programe vašo anglipe e socialno phirnipangoro e romane thaj na-romane čhave save so trubul te len than ververikane akteria - MDOMSP, MUP, MZO, familiakere centroja, centroja vašo socialno arakhipe, sikljovipakere institucije thaj av.

Maškar e daja/dada ki fundavni škola si pendžardo kaj o sikljovipaskoro sistemo barjarel disave e socialno phirnipandar. Adjaar 74% e pučle dajendar/dadendar e čhavengere katar fundavni škola gindinen kaj okolakoro programo vazdel e komunikaciakere phirnipa lengere čhavengoro, 73,7% buti ko timi, 62,8% ko zuardipe e problemengoro thaj lengoro činavdipe, a 67,2% vastarel lengere emocienca. E dikhipasa kaj e čhave baro kotor pe vaxteskoro nakhaven ano sistemo e fundavne školakoro, ko akava sistemo ka trubul te ovel čhivdo akcento ko kreiripe e lamikane vaxteskoro e ikerde modelongoro vašo anglipe e socialakoro ke čhave thaj prevencia e problemengoro thaj ricikane vjavaharengoro.

I NS sikavel zoraldipe e lokalno Romengoro, „važo pendžaripe e rizikongoro thaj ikljovipe e kinobikinipaskoro e manušengoro, seksualnikano labardipe thaj aver forme e nasulipaskoro e akcentosa ke džuvlja thaj čhave“ sar ulavdo resipe 3 ano akaja ranik.²⁰⁸ Ano pervazo e anketakoro khedime si evidente vašo familiakoro nasulnipe thaj džuvljengoro ansulnipe. E evidente vašo sikavdipe e familiakere nasulnipaskoro vakeren adaleske kaj 12% e pučendar dživdinde disavi forma e familiakere nasulnipaskoro ko dživdipe. Thaj uzal adava adale pučipaske nanaj zurardo statistikano averdipe maškar e džuvlja thaj e murša, a e phare evidente vakeren kaj isi nasulnipe upral e džuvlja katar i rig e intimnikane partnerongiri. Thaj adjaar, pobuter katar 10% džuvlja dživdinen fizikano, ekonomikano thaj psihikano nasulnipe, ko so o psihikano nasulnipe si majbaro. Isi 8,7% e džuvljendar save sas len seksualnikano nasulnipe katar pire intimnikane partneria. Ane romane khedina trubul te ovel dendo bareder napi thaj te ovel kerdi i prevencia sa e formengiri katar o nasulnikano vjavaharipe thaj premal e džuvlja (dende akcentosa ko čhave thaj murša) thaj te ovel vakeripe adale sankciangere butjengoro. Numaj dikhel pe akaja buti savi so phandel educiripe, senzibilizacija thaj vazdipe e minsakoro ane romane khedina avel dži e bare stopiripa. Vašo čorolipe, diskriminacija thaj o xarno sikljovipaskoro strukturipe e roma ikljoven katar peskere lokalitete thaj džan ko akava tipo e aktivipaskoro, džikaj ane kupatnja thaj pašipe e lokalitetengoro savende dživdinen nanaj misalnikane thana sne save si e aktivipa ikerde. Thaj adjaar, akale a.v. *soft skills* edukaciakere e romane khedinakoro (numaj thaj aver ekskluzime grupengoro) si šukar te ovel kerdo lungovaxteskoro pakjavipe thaj kontinuirime butjakoro, so pobuter e socialno akterengoro save so keren thaj adava tipo e servisongoro thaj aver praktike nanaj len proektikano butikeripe, so ane buteder socialno akteria save so den adava tipo e servisongoro thaj aver praktike na-

208 Vlada Republike Hrvatske, *Nacionalna strategija za uključivanje Roma, za razdoblje od 2013. do 2020. godine*, Zagreb, studeni 2012., <https://pravamanjina.gov.hr/UserDocsImages/arhiva/Nacionalna%20strategija%20za%20uključivanje%20Roma%20za%20razdoblje%20od%202013.%20-%202020.pdf> (27. 5. 2018.)

naj len proektikano, a na sistematio finansiripe. Adava majbut anel dži diskotiniteto ano realiziripe thaj kerel džipherdo bipakjavipe sar sistemo e socialnikane akterengoro, adjaar thaj sistemo e socialno servisengoro thaj transferengoro. Numaj akava, e socialnikane akteria save so avralinstitucionalno den asavko tipo e aktivitetongoro (majbut adava si e khedina) si bijekhale ko teritorialnikano ničalipe, so anel dži bijekh resipe e adale servisonge. Adjaar, disavi khedin romani vaj aver, na kerel buti ko regiono, a e trubutnipa vaše aktivipa ka anen tiknjaripe e familiakere, beršipaskere vaj savo te si aver nasulnipe, jekhutno si kaj nanaj te ovel adava kerdo. Ano adava konteksto si sistematikane thaj kontinuirime i buti e centroskiri vaši sociala ki prevencia e sa e nasulipaskoro save si katar klidarde baripa. Thaj adjaar, trubul te oven kerde e džipherde zora ano sistemo e socialakoro thaj juristikakoro te šaj te ovel kerdo dendo dumo e džuvljenge thaj e čhavage katar nasulipe ani familia thaj upral e džuvlja.

Sa ko sa dikhindo, e rezultatia sikaven kaj si trubutne džipherde zora ano osiguripe e resipaskoro thaj vaxtipaskoro e socialno galjakoro thaj kvalitetoskoro e dende socialno servisongoro save so si, jekh, thaj uzal e jekhutne faktoria saven isi baro asaripe upral o romano čorolipe. Numaj, si but džanlo te ovel vakerdo kaj adava adhinel katar e buvle amalnikane-ekonomikane trujalipa, thaj e anutnenge e činavdipangere ki nacionalnikani nivela save so trubul te oven pendžarde ko sistemo e socialakoro, vazdipe e finansingoro, organizaciakoro thaj manuškane kapacitetongoro te šaj i socialno arka te ovel šukareder thaj lungone asaripanca.

Thanipaskoro lačharipe, kheripe thaj arakhipe e trujalipaskoro

I NS vašo inkluzipe e Romengoro sar generalno resipe ano akava ranikipe vakerel, „pošukarkeripe e šartengoro vašo kheripe e romane populaciakoro“.²⁰⁹ Ulavde resipa thaj sikavdipa si kategorizirime ane trin teme: thanipaskoro lačharipe, kheripe thaj arakhipe e trujalipaskoro.

Adava so si phandlo e thanipaskere lačharipaskoro, i NS pendžarel nekobor fundavne problema – thanipaskiri segregacia e romane kupatnjengoro, save so si butvar kerde ano biharmonipe e thaneskere planoca, biadekvatikano vaj nanipaskoro komunalnikano infrastukturipa, bičhinavde isipaskere-juristikane vjavaharia phandle e phuvasa savende si kerde e kherikane jekhina, bijuristikano nirmanipe, thaj phandlo adalesa phandlo o pučipe e finansiripaskoro pučipe e xardžipangoro ke komunalnikane infrastrukture thaj servisia.²¹⁰ Akala problema ko but asarinen ki kvaliteta e direktikane kherikane šartengoro ko dživdipe e romane populaciakoro.

I NS phandel inkluzipe e Romengoro thaj vakerel kaj e „standardia e kheripaskere dikhel katar o genj e kherengoro vašo savaxtuno bešipe, sathanipe e kherengoro, procentime kvadratura e kherengoro palo dživdutno, procentime genj e manušengoro palo kher, sar thaj kobor odaje isi, uniformiripe e dende kheripangoro e keravlinasa, wc-esa thaj nanjarlinasa instalacienca (elektrika, pani, kanalizacia, centralnikano tatjaripe).²¹¹ Dobrotić²¹² ano čekatnipe „Kheripe“ ki studia „Romska svakodnevnica u Hrvatskoj: prepreke i mogućnosti za promjenu“ vakerel vašo adava sar „adaleske si vaj na xako ko adekvatikano kheripe thaj realiziripe si kotor e avere xakojendar sar so si o xako e sastipaskoro, sikljovipaskoro, sigurnipaskoro thaj av.“²¹³ Premal e rezultatia ko rodljaripe savo so si kerdo ano 2014 berš, o Dobrotić del phandlo lav, „sar o romano kheripe šaj te ovel arakhlo thaj ko dur bilačo xali katar aver kheripa save so si phandle ano rodljaripe, numaj thaj generalnikane ani Hrvatska ke sa e objektivnikane sikavutne e kvalitetoskere e kheripaskere.“²¹⁴ Adala rezultate sikaven kaj ke Roma isi 12,9 m² palo dženo e kheripaskoro (mamuj o 35

²⁰⁹ Vlada Republike Hrvatske, *Nacionalna strategija za uključivanje Roma, za razdoblje od 2013. do 2020. godine*, Zagreb, studeni 2012., <https://pravamanjina.gov.hr/UserDocImages/arhiva/Nacionalna%2ostrategija%20za%20ukljucivanje%20Roma%20za%20razdoblje%20od%202013.%20-%202020.pdf> (27. 5. 2018.)

²¹⁰ Ibid.

²¹¹ Ibid.

²¹² Bagić, D., Burić, I., Dobrotić, I., Potočnik, D., i Zrinščak, S., *Romska svakodnevnica u Hrvatskoj: prepreke i mogućnosti za promjene*, UNDP, UNHCR i UNICEF, 2014.,

²¹³ Ibid., str. 74.

²¹⁴ Ibid.

m² ani generalno populacia), kaj 53,8% e populaciatar nanaj len phandipe ki kanalizacia vaj septikani xev, 46% nanaj len pibaskoro pani andre ko kher, a 12,4% lendar nanaj len elektrika.²¹⁵ E rezultatia, pale, katar o EU MIDIS II Agencia katar EU vaše temelnikane xakoja katar 2016 berš sikaven kaj 26% e Romendar dživdinen ane kherikane thana saven isi čatlia savi so mukhe pani, memikane duvaria, phodoja vaj temeljoja, vaj pale kirne pendžere, džikaj 44% gindinel kaj o kherikano than si tunjarno.²¹⁶

Ano dikhipe e trinto temakoro akale ranikatar, majbut katar o arakhipe e trujalipaskoro, i NS vakerel e šerutne problemia save so si phandle e legaripasa thaj skladiripa e gu-nojeskoro, thaj džungalkeripe e trujalipaskoro bidakvatikane proceduripasa e gunojesa, kvaliteto e panjeskoro thaj nanipe e kontrolakoro e xaleskoro e trujalipaskoro katar i rig e lokalno korkororadžinakoro.²¹⁷

Ano durederipe si sikavde e rezultatia katar anglorodljaripe thaj ankete save so si phandle e thaneskere lačharipasa (komunalno infrastruktura, kvaliteto e dromskoro, thana save so si publikake, legalizacia e kherengiri), kheripe (sahibiye upral o kheripe, šartia dživdipaskere thaj kheripe, forma e kheripaskiri, kvaliteto thaj e kherikane thaneskoro) thaj arakhipe e trujalipaskoro (trjalipaskere thaj higienakere šartia, faktoria katar riziko vašo sastipe). Palo adava, sikavdi si thaj i analiza e dikhipaskiri e klidarde manšengiri (manuša katar relevantno institucije, amnuša katar e Roma) vaše šerutne problemia ani ranik e thaneskere lačharipasa thaj kheripasa, lele e ekvašstrukturirime intervjuenca thaj fokus grupe.

4.7.1

Thaneskoro lačharipe

E evidente vašo thaneskoro lačharipe majbare kotorestar si katar o khedipe ano anglorodljaripe, vaj pale ano proceso e mapiripaskoro e romane kheripangoro. E Roma, a.v. informantia, save so dživdinen ke mapirime lokalitetia dende informacie save so si trubutne vašo xramovipe e khedinakere vaj pale e dživdunengoro. Maškar aver, khedime si thaj informacie vašo resipe dži komunalno infrastruktura, vaj pale si ja na dži e lokalitete e Romengere andi, vaj osigurime komunalno infrastruktura, a tele si sikavde e evidente save so si ki relacia e 128 lokalitetenca ane 12 županije.

Vakerindoj vaši komunalnikani infrastruktura katar 128 lokalitete, sade jekh lokalitete nanaj les resipe dži elektrikani energija. Lendar 13 nanaj len pani, džikaj kanalizacia nanaj len 55 katar 128 lokalitete. Gaso nanaj len 74 katar 128 lokalitete. Kana si lafi vaše romane kheripa saven so isi instalacia ko pani, elektrikani energija, gaso thaj kanalizacia, o xali

²¹⁵ Bagić, D., Burić, I., Dobrotić, I., Potočnik, D., i Zrinščak, S., *Romska svakodnevnica u Hrvatskoj: prepreke i mogućnosti za promjene*, UNDP, UNHCR i UNICEF, 2014., str. 83.

²¹⁶ European Union Agency for Fundamental Rights (FRA), *Second European Union Minorities and Discrimination Survey (EU-MIDIS II) Roma – Selected findings*, <http://fra.europa.eu/en/publication/2016/eumidis-ii-roma-selected-findings>, (21.5.2018.)

²¹⁷ Vlada Republike Hrvatske, *Nacionalna strategija za uključivanje Roma, za razdoblje od 2013. do 2020. godine*, Zagreb, studeni 2012., <https://pravamanjina.gov.hr/UserDocsImages/arhiva/Nacionalna%20strategija%20za%20uključivanje%20Roma%20za%20razdoblje%20od%202013.%20-%202020.pdf> (27. 5. 2018.)

si aver. Vakerindoj vašo labaripe e disave instalaciengoro andre ano kheripe, premal e evidencie e informatengere, ke akala lokalitete ane save isi resipe dži infrastruktura ano procentipe ano 88% e kheripandar labaren elektrikani energija, pani ane 66%, kanalizacia ane 40%, a gaso ane 15% e kheripandar. E detalnikane evidente vašo labaripe e disave komunalnikane strukturengoro ane kheripa si prezentirime ano kotor e kheripangoro.

E evidente vašo kvaliteto e dromengoro save so legaren ke romane kupatnja si khedime e metodasa e mapiripaskoro ano anglorodljaripe thaj adava sade adale lokalitetenge savende dživdinen e Roma save so si klasificirime sar ulavde katar i majpašutni diz vaj gav, vaj pale sar romani kupatni ulavdi katar i diz ki ulavdi lokacia. Zurardo si sa ko sa 41 asavko lokaliteto, a ane 22 si vakerdo kaj e avine droma si premal i kupatni xošipaske džikaj ano jekh si zurarde e xošipa e dreomenca. Vaše aver 18 lokalitete e informantia vakerde kaj si lafi vašo bixošime kvaliteto e resutne dromengoro. Vaše 8 lokalitete si zurardo kaj nanaj resutno drom vašo kupatni. Vaše 15 lokalitete si zurardo kaj isi xevja ke respaskere droma ki kupatni.²¹⁸

Ko identikano čhand sar e resutne droma, e metodasa e mapiripaskoro ano anglorodljaripe khedime si e evidente vašo kvaliteto e vulicengoro/dromengoro andre ane lokalitete savende bešen e Roma. Katar 128 lokalitete savenge si khedime e evidente, ano 47 si i kvaliteta e dromengiri moljardi sar xošime, a vaše 69 lokalitete e informantia vakerde kaj si lafi vašo bixošime kvaliteto e dromengoro, a vaše duj lokalitetia sikavde kaj si lafi bisahne xošipa e kvalitetosa andre kote so dživdinen e Roma.²¹⁹ E biasfaltirime droma isi ane 52 lokalitete, ano jekh lokaliteto si vakerdo kaj isi bisahne biasfaltirime vulice thaj droma.²²⁰ Vaše 63 lokalitete e informantia vakerde kaj isi xevja ke vulice andre ke kupatnja, a 4 lokalitetenge²²¹ zurardo si kaj isi xevja ke vulice vaj droma kote so dživdinen e Roma. Katar 128 lokalitete, ane 70 si zurardo kaj nane trotoaro vaše phirutne, a ane 4 lokalitete trotoaro isi, numaj nanaj andre ani sahani kupatni.²²²

Ano anglorodljaripe si e informantia pučle isi vaj na ano sakova individualno mapirime lokaliteto saveste bešen e Roma vašo khedipe e dženengoro sar so si e amalnikane khera vaj aver. Katar 128 lokalitete, lendar štartorin, vaj 32, zurardo si kaj isi thanipe vašo khedipe e dženengoro e khedinakoro.

218 Vaše disave lokalitete e informantia na sas razime ane gidnipa vašo kvaliteto e dromengoro save so legaren kori kupatni thaj ane adala čipote si dendi i kategorija „bisahno“ (bi)razipe. Adjaar vašo lokaliteto Beli Manastir – Rupa (Osječko-baranjska županija) zurardo si kaj o bisahno xošipe e resutne dromenca vaj pale ko kotor e kerde xevjenge. Ano Domašinec-Kvitrovec (Medjimurska županija) zurardo si kaj nanaj šukar droma thaj kaj isi biasfaltirime droma džikaj vašo lokaliteto Nova Gradiška – Bedem (Brodsko-posavska županija) si zurardo kaj e droma ko sa nanaj ko xošipe e dromenca.

219 Sar ano anglederutno čipotepe, vaj moljaripe ke resutne centria, e informantia na sas razime ano molipe e kvalitetoskoro e dromengoro andre ani kupatni thaj vaše adala lokalitete si dendi kategorija „bisahni“. Adjaar si i situacia e dromenca save si ko lokaliteto Vukovar (Vukovarsko-srijemska županija) thaj lokaliteto Sesvete - Staro Brestje (Grad Zagreb).

220 Vakerdo si thaj vašo Petruševac 1, 5 thaj 4. (Grad Zagreb) e droma si biasfaltirime.

221 Lafi si vaše lokalitete: Crikvenica - Vinodolska 22 thaj Dedin (Primorsko-goranska županija), Vukovar thaj Petruševac 1, 5 i 4.

222 Lafi si vaše lokalitete: Crikvenica - Vinodolska 22 thaj Dedin (Primorsko-goranska županija), Sesvete - Staro Brijestje thaj Rugvica (Grad Zagreb).

Ano kvantitativno rodljaripe, vaj pale kana sas anketiripe e romane kheripangoro, sikavel pe thaj o pučipe e legalizaciakoro e kherengoro sar baro aspekto ko thanipaskoro lač-haripe. Adjaar ko pučipe adaleske kerde vaj na proceso e legalizaciakoro e kherengoro savende bešen, majbut katar e pučle vakerde kaj sas ano proceso e legalizaciakoro thaj akana si legalizirime. Katar 1485 kheripa savenge si khedime evidente vaši legalizacia e kheripangiri, ano 28,6% ano vaxt e rodljaripaskoro o proceso panda sas ano thavdipe. Adala so dživdinen ane khera save so nanaj legalizirime sas 11,8%, a 12,3% lendar si adala so vakerde kaj na džanen si vaj na vazdime o proceso e legalizaciakoro. Ane 2,3% katar e procesia vaši legalizacia e kheripasnogor si irame.

TABELA 62. PROCESO LEGALIZACIAKORO

Kerden vaj na tumen vaj tumare familiakere džene proceso e legalizaciakoro e khereske kote so dživdinen?	N	%
NA, ADALESKE SO NA SAS TRUBUTNIPE, O KHER ISI LE SA E TRUBUTNE DOKUMENTIA	202	13,6 %
NA, THAJ UZAL SO O KHERIPENANAJ (KOTOR VAJ ANO SA) LEGALIZIRIME	176	11,9 %
VA, PROCESO E LEGALIZACIAKORO SI AGORDO THAJ O KHER SI AKANA LEGALIZIRIME	467	31,4 %
VA, NUMAJ O RODIPE VAŠI LEGALIZACIA SI IRAME	34	2,3 %
VA, O PROCESO PANDA THAVDELA	424	28,6 %
NA DŽANEL	182	12,3 %
SA	1485	100,0 %

Adalenge so dende džovapi kaj na xulile ani proceso e legalizaciakoro, thaj uzal so e kheripa nanaj (kotor vaj sa) legalizirime, dendo si o jekh pučipe vaše sebestia soske na xulile ano proceso e legalizaciakoro. Lafi si vašo 176 asavke khera, a sar majbuterikano sebestio si vakerdo kaj o proceso si kuč (46,8%), aver majbutikano džovapi (31,9%), a „aver sebestio“.²²³ Aver duj majbutikane sebestia si kaj o proceso e legalizaciakoro but komplicirime thaj kaj na džanen sar adava proceso te vazden, so si duj sebestia save so si sar jekh. O nanipe e interesoskoro thaj planongoro vašo isthanaripe si majtiknikane sebestia vašo bivzadipe e legalizaciakoro.

TABELA 63. SEBESTIA VAŠO SAVE NA SAS VAZDIME E LEGALIZACIAKERE PROCESOJA

Save sebestio na xulilen ano proceso e legalizaciakoro?	%
PROCESO E LEGALIZACIAKORO SI BUT KUČ	46,8 %
PROCESO E LEGALIZACIAKORO SI BUT KOMPLICIRIME	20,7 %
NA DŽANAS SAR TE VAZDA O PROCESO E LEGALIZACIAKORO	18,9 %
NA DŽANLJAM KAJ TRUBULAS TE LEGALIZIRINA O KHERIPE	11,7 %

²²³ Telo „aver sebestio“ e pučle vakerde thaj akava: „dende o kher e komunake sar garanto e socialake“, sar si lafi vašo, „biplanirime nimanipe“, „I diz vakerdas kaj ka del len aver apartmanoja“, „ano aver berš“, „o kher si teli hopteka“, „o kher nanaj lengoro“, „tikno kerdjaripe e khereskoro- gindinav na trubul“, „na bit čirila aljam akate“, „nanipe intereso e manuškoro“, „nanaj pacela“, „nanaj les xako“, „disavo aver vazdindas o proceso“, „nanaj nirmanikani zona“, „nanaj lengoro than“, „na sas len vaxt“, „dži komuna si“, „irame thaj džan dureder pale“, „isthanaripe“, „phureder kheripe“, „privatno phuv“, „našti te legalizirinil pe“, „i phuv si ko themakoro sahibipe“ thaj av.

Save sebepondar na xulilen ano proceso e legalizaciakoro?	%
NANAJ AMEN INTERESO VAŠI LEGALIZACIA E KHERIPASKORO	10,1 %
PLANIRINAS SIG TE ISTHANARAS AMEN	6,1 %
DISAVO AVER SEBEPO	31,9 %

Ane adala kheripa save so ko pučipe e legalizaciakoro na činavde o pučipe adaleske si vaj na galjime kaj šaj te ovel kerdi lenge deložacia adaleske so ane palune berša sas deložacia thaj rumipe e kherengoro save so na sas legalizirime.²²⁴ Katar 802 pučle save so dende džovapi, lendar 41,9% na vakerde disavo galjipe, džikaj trintonin lendar (35,4%) vakerde baro galjipe. Katar 409 adalendar so sikavde galjipe, sas lafi vaši, „tikni“, „maškarutni“ vaj pale, „bari“ galja, lendar 92,2% vakerde kaj adava te ovel lenge, von thaj lengere familie nanaj len alternativa vašo, „kher upral šero“, vaj pale nanaj len kote te bešen thaj te džan.

GRAFIKONO 40. GALJIPE VAŠI DELOŽACIA

Kobor si e džene tumare familiakere galjime kaj adava šaj te ovel tumenge kerdo?

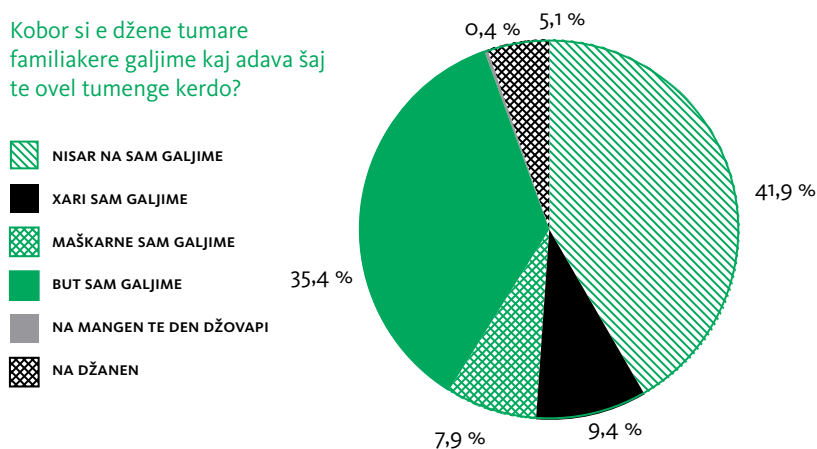

4.7.2

Kheripe

Anketasa si zurardo kaj ano 81,6% čipotipe si pučle majbut e Roma thaj/vaj džene katar lengere familie save so dživdinen ano kheripe thaj si sahibia ane khera savende dživdinen. Ano 7,4% lafi si vaše aver džene e familiakere save so na dživdinen ano kheripe. Katar 11% katar 1533 čipote ano majbaro kator si lafi vaši them vaj diz sar sahibia save so nanaj džene vaj na dživdinen ano kheripa.

²²⁴ Akate si involvirime thaj adala so vakerde kaj na džanen xulen vaj na ano proceso e legalizaciakoro, a savke si 12,3vaj 182 katar 1485 save so dende džovapi ko pučipe.

Kon si sahibo e khereskoro ano savo dživdinen tumen thaj tumari familia?

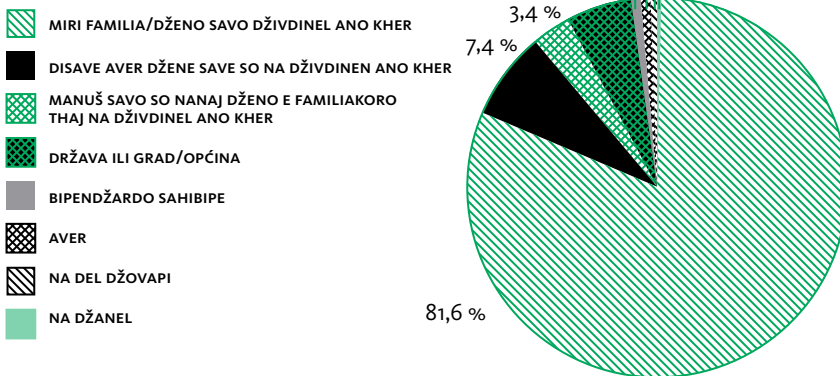

Te šaj te dikhas e šartia e dživdipaskere thaj kheripaskere kori e Roma, numaj o isipe e infrastukturakoro, vaj pale e instalaciakoro e elektrikakoro, panjeskoro thaj kanalizaciakoro, mangljam thaj te zurara o isipe e kheripangere malingoro. Katar 1550 anketirime kheripa, lendar 11,2% e kherendar nanaj elektrikani energia, pani katar i panjeskiri sistema nanaj ano 43,3% e kherendar, a kanalizacia nanaj len ko 73,3% e romane kheripandar. Ekvaš, vakeren so 49,9% e kherendar nanaj len nanjarlin tušesa thaj kadasa ano kher/apartmano, 53,9% nanaj len WC. Keravlin ano kher nanaj ane 1550 romane khera. Katar parni tehnika thaj kherikane aparatia, ²²⁵ majbaro kotor e Romendar isi len kherikane aparatia (92,9%), a 12,5% isi len kompjuteria, thaj 13,9% laptop vaj tableto. Štartin lendar nanaj len frizo (26,6%) thaj xor frizo (27,7%). Pobuter lendar, vaj 68,1% nanaj len automobilo.

TABELA 64. ŠARTIA DŽIVDIPASKE THAJ KHERIPE (N=1550)

Isi tumen vaj na ano kher akava?	NA	VA
ELEKTRIKANI ENERGIA	11,2 %	88,8 %
PANI KATAR INSTALACIA	43,3 %	56,7 %
BUNARO VAJ PUMPA KI AVLIN	63,6 %	36,4 %
KANALIZACIA	73,3 %	26,7 %
SEPTIKANI XEV	68,4 %	31,6 %
KERAVLIN ANO KHER	20,2 %	79,8 %
NANJARLIN TUŠESA VAJ KADASA	49,9 %	50,1 %
WC ANO KHER	53,9 %	46,1 %
WC ANI AVLIN	49,4 %	50,6 %

225 Uzal o pučipe ko akava pučipe e pučle sas vakerde deipasa nota kaj kana si i parni tehnika ko pučipe thaj e kherikane aparatia den džovapi sar va sade kana isi len aparatia so keren buti, vaj aparatia so šaj te labaren pe.

Isi tumen vaj na ano kher akava?	NA	VA
FRIZO	26,6 %	73,4 %
XOR FRIZO	27,7 %	72,3 %
MAŠINA ŠEJENGE	27,2 %	72,8 %
MAŠINA ČARENJE	92,3 %	7,7 %
ŠPORETI	40,1 %	59,9 %
TELEVIZORO	7,1 %	92,9 %
KOMPJUTERO	87,5 %	12,5 %
LAPTOPO VAJ TABLETO	86,1 %	13,9 %
AUTOMOBILNO VAJ KOMBI	68,1 %	31,9 %
RADIO APARATO	77,2 %	22,8 %
MOBILNO TELEFONO	22,5 %	77,5 %

Zurardo si sar ano šartia e dživdipaskere thaj kheripaskere isi ververipe ko tipo e lokalitetoskoro. Adjaar misal e roma save dživdinen ane disperzirime lokalitete, vaj pale si disperzirime maškar i aver populacia ani diz vaj gav ano bareder napi isi len khere elektrika numaj adala so dživdinen ane koncentririme kupatnja. Akate trubul te oven vakerde thaj e butja so si ane koncentririme kupatnja savende e Romen isi pobut elektrika thaj adava 86%, a ano disperzirime lokalitete lafi si vaše 95,5% katar e kheripa. Kana si lafi vašo pani savo so si lelo katar instalacia, isi ververipe ane romane kupatnja save so si ulavde e dizatar vaj gavestar thaj e aver trin tipoja (romani kupatni ko anglo e dizakoro/gaveskiri, romani khedin ani diz andre thaj disperzirime kupatni). Ane jekhto, majdur kotor e kherengoro nanaj instalacia e panjeskiri ano kher, thaj 70,3%, a ane aver trin diso pobuter katar 20%. Vakerondođ vaši kanalizacia, zurardo si kaj statistikane si baro o phandlipe maškar e tipoja e lokalitetoskoro thaj kheripaskoro saven nanaj disavi infrastruktura. Kanalizacia isi adale Romen save si ane disperzirime lokalitete (64,6%) džikaj ane koncentririme lokalitete isi len xari, a majtikno kotor e romane kupatnjendar save so si ulavde katar i diz vaj gav ki ulavdi lokacia. Athe 86,5% e kheripandar nanaj len kanalizacia. Jekh si thaj e vjavaharia thaj kana si lafi vašo kotor e romane kheripangoro saven so isi nanjarlin tušesa vaj kadasa ano kheripe. Ane koncentririme lokalitete save so si ulavde e dizatar/gavestar, majbut 70,7% nanaj len nanjarlin tušesa vaj kadasa, džikaj ane disperzirime kupatnja si 26,2% kheripa. Thaj ane romane kupatnja andre ani diz/gav lafi si vaši štartorin (24,4%) e kheripandar saven nanaj nanjarlin. Thaj ane romane kupatnja andre ani diz/gav lafi si vaši štartorin e kheripandar saven nanaj nanjarlin, a ane koncentririme kupatnja ko anglo e dizakoro/gaveskoro lafi si vašo 46,7% romane kheripa. Jekh si thaj e vjavaharia kana si lafi vašo isipe WC ano kher thaj si adjaar zurardi i ververin maškar e koncentririme kupatnja ko anglo e dizakoro/gaveskoro vaj kupatnja andre ani diz/gav.

Ko keripe e anketakoro molime si e xalipa e kherengoro ane save e Roma dživdinen, vaj pale tipologizirime si i forma e kheripangiri e avralutne evaluaciasa. Adjaar si zurado kaj katar 1463 kheripa, savenge si khedime e evidente, lendar 63,1% si ano šukar vaj relativno šukar xali. Ane 28,2 čipote, si molime kaj si adala bilače xalesa, vaj khera rumipaske. Jekh si thaj e kotora e kheripangere save so dživdinen ane apartmaneskere bare bine (4,0%) thaj adala so dživdinen ane ekstremno bilače šartia, vaj pale ane barake (kolibe).

TABELA 65. FORMA E KHERESKIRI PREMAL O TIPO E LOKALITETOSKORO

FORMA E KHERIPASKORO (AVRUNIA EVALUACIA)	TIPO LOKALITETOSKORO									
	ROMANI KUPATNI KI DIZ/GAV KI ULAVDI LOKACIA		ROMANI KUPATNI KO ANGLO E DIZAKORO VAJ GAVESKIRI		ROMANI KUPATNI ANDRE KI DIZ VAJ GAV		ROMA DŽIVDINEN DISPERZIRIME MAŠKAR AVER POPULACIA ANI DIZ VAJ GAV		SA	
	N	%	N	%	N	%	N	%	N	%
APARTMANO ANI BARI BINA	5	0,8 %	2	0,6 %	11	8,5 %	41	10,6 %	59	4,0 %
KHER ANO ŠUKAR VAJ RELATIVNO ŠUKAR XALI	456	71,0 %	180	55,7 %	65	50,0 %	235	60,6 %	936	63,1 %
KHER ANO BILAČHO XALI VAJ RUMIPASKE	157	24,5 %	116	35,9 %	42	32,3 %	103	26,5 %	418	28,2 %
BARAKA / KOLIBA	19	3,0 %	24	7,4 %	11	8,5 %	4	1,0 %	58	3,9 %
DISO AVER	5	0,8 %	1	0,3 %	1	0,8 %	5	1,3 %	12	0,8 %
SA	642	100,0 %	323	100,0 %	130	100,0 %	388	100,0 %	1463	100,0 %

Uzal i avralutni evaluacia, zurardili thaj o andruno kvaliteto e kherikane thaneskoro thaj butja save so trubul te oven kerde, a savenge korkori vakerde e pučle. Ano majbaro kotor e kheripangoro, thaj adava duj trintorina, evidentirime si memi, vaj memikane duvaria, phodoja vaj temelia. Ane ekvaš e kherendar vakerde si e problemia e thavdipaskoro e čatiengoro. Ano baro napi si thaj e kirne pervazia (41,9%) thaj tunjarikne thanipa (33,4%)

TABELA 66. KHERIKANO THAN – PROBLEMA ANO KHERIPE (N=1550)

Isi vaj na anotumaro kheripe disavo katar e vakerde problema?	NA	VA
MEMIKANE DUVARIA, PODOJA VAJ TEMELOJA	33,5 %	66,5 %
THAVDEL I ČATIA	49,7 %	50,3 %
KIRNE PERVAZIA	58,1 %	41,9 %
O THAN NANAJ LES BUT ROŠ, TUNJARIKNO SI	66,6 %	33,4 %

Katar e butja save so si trubutne e Romenge ane lengere kheripa thaj save šaj te keren lenge pošukar šartia, e Roma ano majbaro napi vakerde o lačharipe e andruno thanengoro (82,4%), palo adava o kinipe mebelo (75,9%) thaj e khereskere aparatia (68,0%), lačharipe e avlinakoro (66,8%) thaj čhivipe fasada (64,3%), palo adava keripe e purane vaj čhivipe e neve čatiakoro (63,0%) thaj čhivipe pervazia thaj vudara (62,5%).

Arakhipe e trujalipaskoro

E evidente vaše trujalipaskere šartia thaj e faktoria kaj si rizikime vašo sastipe sar o džungalime pani thaj hava, gunoj thaj av. khedime si e metodasa e mapiripaskiri ano anglorodljaripe. Katar 128 lokalitete, ano 47 lokalitete isi problemo e gunojesa ke vullice, uzal khera thaj avlina, ane 43 lokalitete si vakerdo o problemo e biuže havasa, a ane 34 si problemo e panjesa, a baro gunoj si problemo vakerdo ane 33 lokalitete. E kherutne dživutre ano kheripaskoro than vaj pašiše si vakerde sar problemo ane 18 lokalitete. Ane 55 lokalitete si vakerde „aver problemia“ ko bisasto dživdipe, a adava si misaleske: „bilačharde kanalia“, „farma guruvnjengiri maškar o gav“, „farma bakhrengiri - tharipe e pošomakiri“, „biužo pani katar bunaria“, „azbestikane panelia ane nekobor khera“, „thana kate na trubul te ovel gunoj“, „rafineria“, „sapa“, „mazuto ano kanalo“, „pherde panjale kupatnja“, „pašiše gunojeskoro“, „kandoja thaj sapa“, „kompostipe uzal i kupatni“, „ilegalno gunoja“, „pašiše e e balikane farmengere“, „biužarde kanalia“, „baro genj e mukhle džukelengoro“, „pherdo bičaraipe – ambrozia“, „nanipe kanalizaciakoro“, „pašiše e deponiakoro“, „pašiše e fabrikakoro“, „tharipe e gunojeskoro“ thaj av.

Thaj kana si lafi vašo problemo e čhudipaskoro e gunojeskoro si gindipe majbare kotore-skoro e Romengoro ane palune štar berša so dikhle sar biaverdipe thaj ačhile jekh šartia. Akava vakerde 410 katar 1542 pučle. Kaj e šartia si pošukar xari vakerde 37,3% Roma, džikaj lendar 17,3% vakerde kaj si bilačheder. Ane 17,3% si o gindipe kaj čhudipe e bare gunojeskoro na sas angleder.

TABELA 67. PROBLEMA E ČHUDIPASA E BARE GUNOJESKORO ANE PALUNE 4 BERŠA

Problemia e čhudipasa e bare gunojeskoro ani kupatni/ pašiše ane palune štar berša	N	%
NA SAS PROBLEMO E ČHUDIPASA E BARE GUNOJESKORO	267	17,3 %
BUT BILAČHEDER	167	10,8 %
XARI BILAČHEDER	101	6,5 %
AČHILE JEKH	410	26,6 %
XARI POŠUKAR	279	18,1 %
BUT POŠUKAR	296	19,2 %
NA DEL DŽOVAPI	1	0,1 %
NA DŽANEL	21	1,4 %
SA	1542	100,0 %

Pučle vaše higienikane šartia ani kupatni, vaj pašiše thaj e averdipa uzal e higienikane šartia ane palune štar berša, majbaro kotor e Romengoro (39,0%) vakerde kaj si jekh. Katar 1540 save so dende džovapi ko akava pučiše 40,2% vakerde kaj si higienikane šartia ani kupatni si xari vaj but pošukar, a kotor adalengoro save so vakerde kaj si bilačheder si 17,9%.

TABELA 68. HIGIJENIKANE ŠARTIA ANI KUPATNI ANE PALUNE 4 BERŠ

Higijenikane šartia ani kupatni/pašipe ane palune štar berš	N	%
BUT BILAČHEDER	150	9,7 %
XARI BILAČHEDER	126	8,2 %
AČHILE JEKH	601	39,0 %
XARI POŠUKAR	347	22,5 %
BUT POŠUKAR	272	17,7 %
NA DEL DŽOVAPI	2	0,1 %
NA DŽANEL	42	2,7 %
SA	1540	100,0 %

4-7-4

Gindipa e klidarde manšengoro vaše bare problemia ke roma ano ranikipe thaneskoro lačharipe, kheripe thaj arakhipe e trujalipaskoro

ŠERUTNE PROBLEMA ANO RANIKIPE E THANESKERE LAČHARIPASKORO

E realiziripasa e ekvašstrukturirime pučipanca thaj fokus grupengoro khedime si e gindipa e klidarde manšengoro vaše šerutne problemia ano ranikipe e thaneskere lačharipangoro.

TABELA 69. ŠERUTNE PROBLEMA PHANDLE E THANESKERE LAČHARIPASA – MANUŠA KATAR RELEVANTNO INSTITUCIE

MAJBUT DŽOVAPIA	GENJ KODONGORO
ILEGALNIKANO NIRMANIPE/GRADNJA	10
NANAJ LEN PHANDIPE VAŠI ELEKTRIKA, PANI, KANALIZACIA, GASO	9
KANALIZACIA	7
BILPANESKORO NIRMANIPE ANI KUPATNI	3
NANAJ PLANO E INTEGRIRIPASKORO E ROMENGORO ANO GAV	3
PROCESO LEGALIZACIAKORO NANAJ AGORDO VAŠO BIPOKINIPE E SUMAKORO VAŠI PHUV THAJ KOMUNALNO DENDIPE	2
ČHUDIPE E GUNOJESKORO KE THANA KOTE SO NA TRUBUL	2
PANJESKORO THAVDIPE	2
PUTARDE SEPTIKANE XEVIPIA	2
NANAJ LEN PROBLEMO E THANESKERE LAČHARIPASA	2
ILEGALNO PHANDIPE KI ELEKTRIKA, PANI	2
I KOMUNA NAŠTI KORKORI TE FINANSIRINEL I LEGALIZACIA	1
NEVO ZAKONO TRUBUL TE OSIGURINEL E FISKALNIKANE DŽOVAPIPA SAVASA KHER SO SI MOLJAŠA 10 000 EURA TE BIKINEL E TOMENGE JEKH-DUJ KUNENGE	1

MAJBUS DŽOVAPIA	GENJ KODONGORO
JEKHAJEKHINIFE E KOMUNALNIKANE STANDARDOSKORO ANI KUPATNI KOTE SO E POBUTER ROMA SI KO BUTIPE THAJ KOTE E ROMA NANAJ KO BUTIPE	1
NANAJ ŠUKAR ŠARTIA DŽIVDIPASKE, DŽIVDINEN ANI ČIK, E DROMAS I BIASFALTIRIME, NA IKEREN DŽI PRIMARNIKANO THAN BEŠIPASKORO	1
ULI LEGALIZACIA, A E ROMA NA DENDE NISO PESTAR	1
NA LAČHAREN E KHERA	1

E manuša katar relevantno institucie ano majbaro genj liparen o ilegalno nirmanipe, savo si pharipe ko proceso e legalizaciakorothaj adaja praktika džal dureder thaj palo proceso e legalizaciakoro. Adaja praktika e ilegalno nirmanipaskoro dajekhvar anel kaj i komuna/ diz trubul te keren averdipe ko anipe e urbanistikane planoskoro te šaj neve, e ilegalnikene objektia te oven legalizirime, so si bare xardžipa e tikne komunenge, limitirime lokalnikane budžetona.

„Pandž khera si ilegalno kerde pali legalizacia e 86 kherengoro. (...) Thaj akana isi adari pobuter, nanaj pandž, numaj dešupnadž, thaj nanaj tikne objektia, adala si dujetažia, a len isi len činavdipe te peraven len, (...) numaj adala manuša šaj oficialno šaj te kinen i phuv, te len nirmanikano dokumento, va zakonesa šaj sa, amen akana trubul te keras aver o detalnikano plano ki romani kupatni, saveske ane anglederutne berša dendam 100 000 kn.“ (MANUŠ KATAR RELEVANTNO INSTITUCIA KATAR MEDJIMURSKA ŽUPANIA)

„majbaro problemo si o fakto kaj ki akaja diz von, kobor adava apsurdikane dikhovel, si ano barikano xali numaj so si e aver dizutne. Labaren phuv so nanaj lengiri. Na pokinen deipe vašo labaripe e phuvakoro. Gindinav, kerde peske khera ko averengoro than, majbut ko dizakoro than thaj si problemo si akana i urbanizacia adale thaneskiri. Te šaj te ovel urbanizirime o thanipe trubutne si te oven kerde disave terminirime normative. Adava anel kaj te mangena te keren drom, adale drome trubul te ovel les buvlipe. Trubul trotoaria thaj sa e uzalutne butja adalesa so aven. Von na mangen te dikhen adava segmento savo so ka anel thaj ruminipe disave kherengoro, kupatnjengoro vaj so te si. A amen našti te keras adaja procedura bizo lengoro razipe. Adaleske ikljovel kaj si but phare ane akanutne šartia te keras anipe panjeskoro, kanalizaciakoro thaj elektrikakoro thaj uzal so but lendar si ki instalacia e panjeskiri thaj elektrikakiri.“ (MANUŠ KATAR RELEVANTNO INSTITUCIA KATAR PRIMORSKO-GORANSKA ŽUPANIA)

Sar so dikhel pe katar anglederutno citato, baro problemo si i kanalizacia, adaleske so i elektrika thaj o pani ko disavo čhani (legalno vaj ilegalno) si činavde, adjaar so e manuša katar relevantno institucie sar thaj e manuša Roma si razime kaj o problemo e kanalizacija si but pharo:

„Len isi len gunoj uzal peste savo so korkore keren thaj periodikane barjovel thaj avel kamiono te legarel les. Adjaar dživdinen. Isi len problemo e drenažasa. Ano adava kotor nanaj len kanalizacia. Palo adava isi len disavi xev. Thaj i septikani xev si ekvaš putardi, thaj sarine vakeren so si došale.“ (MANUŠ KATAR RELEVANTNO INSTITUCIA KATAR SISAČKO-MOSLAVAČKA ŽUPANIA)

Sar aver, majbaro problemo katar i perspektiva e relevantno instituciengiri si adava so

ane kupatnja thaj thana kote so e Roma dživdinen nanaj instalacie vaši elektrika thaj pani:

„Uli i legalizacia, e manuša dende pestar sa thaj sa čitrondas pe thaj xardžinde pe but bare love. Von, sasar, na čitronde niso, numaj gindinde kaj dajekh ka pokinel, na perel lenge ki godi te džan te čitronen ko plano e khera. Kana sas phandipe e infrastrukturakoro, adava sas anglošarti. Von roden te ovel instalacia panjeskiri, kanalizaciakiri thaj diso, a adava kher nanaj les elektrika, a me na džanav sar avile dži elektrika. Džanav. Athe sas disavo purano kher savo so kinde, uzal leste kerde 6 khera. La isi elektrika, a akala sade dende lungeder kablia. Adjaar funkcionirinen. I primarnikani isi la saxato genipaske elektrika, adresa thaj sa. E, akana adaja pandžto mangel ulavdo pani, sasar našti, nanaj lačhardi. Nanaj papironca lačhardi. La nanaj nirmanikani thaj lokaliakiri, nanaj la nisave dokumentia. Nanaj čitrome ko plano. Thaj i komuna kobor te mangel, akate našti te kerel niso. Sar akava ka ovel kerdo na džanav.“ (MANUŠ KATAR RELEVANTNO INSTITUCIA KATAR KOPRIVNIČKO-KRIŽEVAČKA ŽUPANIA)

Thaj uzal so duj manuša vakerde ano pučipe, problemo si e agordipasa e legalizaciasa vašo bipokinipe e thaneksoro thaj komunalie, a adalesa si phandlo thaj o bišajdipe e legalnikane phandipasa ko pani, elektrika, plino, kanalizacia thaj si dendo prioriteto vašo činavdipe e butjengoro trujal i legalizacia, a duj si numaj phirda save so nanaj o kupatnipe te ovel urbanizirime:

„Ano jekhto nič i phuv si amari, komunakiri, i them legalizirinel la, pobuter lendar na avile te pokinen e xari love vaši phuv te šaj te nakhavas i procedura, te ginatina e komunalno dendiipe thaj te legaras adava ki župania, te šaj o procesos e legalizacijakoro te nakhel... akhe akate si ani akaja kutia, i them pokindas sa e geodeten, arhitekten, te kerel lenge proektia... a akana našti te aven dži pani, aven thaj čhingaren thaj vakeren kaj amen šaj adava pandže minutenge. Katar 2011 si adava, adale činavdipasa von šaj te vakeren kaj si sahibia, isi nekas sa, thaj sa kerde lendar 20, a sa si katar 2011 berš. Trubul sade te pokinen i phuv thaj komunalno deipe.“ (MANUŠ KATAR RELEVANTNO INSTITUCIA KATAR MEDJIMURSKA ŽUPANIA)

Probleme e legalizaciakere ke ilegalnikane kerde objektia si preciznikane dende katar o manuš e relevantno instituciakoro katar Medjimurska županja:

„E khera si ekrde ko than katar Republika Hrvatska, kerel pe elaborato thaj kerde si sa e thanipa, akana pale keren duj objektia... nevo zakono- premal savo sa adala thanipa si ano sahibipe e RH vaše trubutnipa e komunengere, bikinde jekhe-duj kunenge, a te lelam adaja phuv, trubul te ovel kerdo molipe e khereskoro, thaj o moljarno našti te vakere kaj adava si 10 var poxari adaleske so si romano kher ko pučipe, thaj te phendas o moljarno kaj adava kher si 10 000 eura, amen šaj adava te bikinas vaše 1000 eura vaj duje kunenge, numaj trubul adaleske nevo zakono savesa šaj adava te kere, trubul o zakono te osigurinel e fiskalnikane džovapipa ane čipote kana si e romane familie ko pučipe.“

Premal o gindipe e majbare kotoreskoro e Romendar, majbaro problemo si e thaneskoro lačharipe, vaj legalizacia e kherikane thaj avere objektongoro.

MAJBUT DŽOVAPIA	GENJ KODONGORO
PROBLEMA LEGALIZACIAKERE E OBJEKTONGORO	19
PROBLEMA INFRASTRUKTURAKERE - NANAJ KANALIZACIA	12
PROBLEMA E DROMESKERE INFRASTRUKTURAKERE – NANIFE ASFALTO (5 KODIA), DROM (4 KODIA), TROTOARO (1), PHIRIPASKIRI DROMORIN (1), ROŠ (1)	12
PROBLEMA E BUVLARIPASA E KUPATNJAKORO	11
PROBLEMA INFRASTRUKTURAKERE– INSTALACIE PANJESKERE THAJ ELEKTRIKAKERE NA OVENA PHANDLE ADALESKE SO NANAJ ŠAJDIPE VAŠO SUBVENCIONIRIPE VAJ POKINIPE E RANTENGORO	11
ILEGALNO PHANDIPE KI ELEKTRIKA THAJ PANI	7
THANESKORO LAČHARIPE NANAJ AGORDO	5
PROBLEMA E SAHNE INFRASTRUKTURAKERE E KUPATNJENGORO (ELEKTRIKA, PANI, KANALIZACIA, DRENAŽA)	4
AVER	17

Akate si vakerde e verver problema: „sade 30 khera si legalizirime, pobut lendar nanaj“ „neve khera nanaj legalizirime“, „legalizaci nanaj kerdi dži agor“, „našti i kupatni te legalizirinel pe, industriakiri zona, thaj e manuša džan peske“, „dizakre/komunakere šerutne štekinen ki legalizacia thaj urbanizacia e kupatnjakoro“, „i kupatni si but bari thaj isi ani jekh avlin duj, trin bute čhavengere familie thaj našti te legalizirinel pe“, „nanaj legalizacia adaleske so nanaj love“, „i komuna učarel e xardžipa e legalizaciekre“, „nanaj činavde sa e isipaskere-juristikane vjavaharia, 15-16 khera ane privatnikane parcele, na džanen kon si sahibo thaj našti te legalizirinen thaj te aven dži pani vaj elektrika“, „te šaj te len infrastruktura trubul kompletikani uzalutni dokumentacia, a te šaj te xošine e šartia save so na xošines, a telal amende si o themakoro sahhibipe ki RH“.

Uzal i legalizacia, sar aver problemo palo thanipe savo so džovapinel pes vakerel o infrastrukturiurnikano problemo kaj disave lokalitete nanaj len kanalizaciakiri drakhin. Citato savo so sumirinel solduj problema:

„(...) Nanaj amen legalizacia. Adava si majbaro problemo. Amen ani kupatni, 30, isi amen legalizacia, averen nanaj. Thaj adava so si phandlo e romane kupatnjasa si o problemo e kanalizaciasa. Akate sa e khandipa buvljaren pe ke sa e riga. Džanen thaj korkori kaj adava so mukhel – mukhel amenge i kanalizacia thaj septikani xev te thavdel ke vulice, adaleske našti te vakere.“ (MANUŠ KATAR RELEVANTNO INSTITUCIA KATAR SISAČKO-MOSLAVAČKA ŽUPANIA)

Trinto palo nič, e infrastrukturiurnikane problema save so majbut pes vakeren si ki dromeskiri infrastruktura: biasfaltirime droma, nanipe e dromeskoro, nanipe e trotoarengoro, rošipe uzal o drom.

„Dikhav kaj phanden pe e komune thaj trubul te ovel pobuter asfaltia

thaj roš. Dživdindam sa o dživdipe bizi roš thaj asfaltia, nanaj amen amalnikano kher kote so ka amalinas amen thaj siklijam vašo dživdipe.“

(MANUŠ KATAR RELEVANTNO INSTITUCIA KATAR SISAČKO-MOSLAVAČKA ŽUPANIA)

„Isi amen kotor e biasfaltirime dromengoro, pharipe e kanalizaciasa save so trubul te činavde ko (mukhlo o anav e dizakoro). Pani thaj elektrika funkcionirinen, numaj i legalizacia nanaj kerdi dži agor, disave manušen isi, a disave nanaj pani thaj elektrika.“ (MANUŠ ROM KATAR BRODSKO-POSAVSKA ŽUPANIA)

„Asfalo majbut. Dikhen akana, isi amen ko pašipe e kupatnjakoro adari upre jekh ikaldipe e pošikakor thaj athe sa e kamionia palden, majxari šel kamionia nakhen ki kupatni, vazdel pe praho kote so e Roma našti te bešen avri, šeja te buljaren adaleske so si praho baro sar jekh badali. Adava si majbaro problemo. Thaj i kanalizacia, va.“ (MANUŠ ROM KATAR KOPRIVNIČKO-KRIŽEVAČKA ŽUPANIA)

Aver problemo savo so vakeren e Roma si o bišajdipe e neve nirmanipaskoro ani kupatni. Ane disave šajdipa isi objektia save so si čivde ane dizakere thaj komunakere urbanistikane planoja, numaj e GUP-ia na dikhel akala thana vaše aver nirmanipa ani nirmanipaskiri zona, a si paše dži e romane kupatnja. Ane disave thanipaskere plania isi pacele ane nirmanikane zone paše romane kupatnja, numaj lenge nanaj isipaskere-juristikane vjavaharia e privatnikane sahibenca, komunasa/dizasa vaj themasa thaj themakere formenca sar legarutne e isibangoro upral i phuv.

„Dende amenge, adava si amaro dizakoro šerutno nekanutno thaj akanutno, thaj pokinde 109 objektia e legalizaciakere. Akana dži agor e beršeskoro ka keren i papirologia, thaj sar dende amen lafi, sakova kher ka ovel panjesa, kanalizaciasa thaj asfaltesa ki sahni kupatni. Numaj normalno, phird palo phird thaj akana ka džal a pobuter katar 70 berš si kerdi i kupatni, a akana ka ovel kerdi legalizacia sa akale butjengoro so me vakerdem. Thaj adava so si majbaro, sakova berš isi sa pobut thaj pobut čhave, a than sa poxari thaj poxari, thaj akana ka ovel adava činavdo, ka keras adaleste te keras nirmanipe thaj te keras dureder, adaleske so than nanaj. Si amenge tang.“ (MANUŠ ROM KATAR KOPRIVNIČKO-KRIŽEVAČKA ŽUPANIA)

„Isi amen problemia phandle e ternenca save so nanaj len parcela ki kupatni. Lele amen adale limitiripasa thaj phanle amen. Na den buvljaripe thaj insistirinen, ano korkorutno plano xramonel kaj ka kerdovel integracia. Mange sas xošipe thaj me vakerdem va vaši integracia adalesa ani komuna te ovel Roma save so ka ekren jekhethani buti thaj te phandas lafi te oven dende duj purane parcele ani komuna (mukhlo anav e komunakoro) save so si teli ingerencia e komunakiri. Sakole komuna isi disave thana savenge si sahibi. Mukhle si, e sahibia na irande pe thaj ano agorutni čipota si purane thaj trubul te užaren pe vaši situacia e pašutnenca te na khuvel disavo manuš. Adala parcele ačhile čuče thaj adava trubul te ovel dendo vaši pošukar integracia e Romenge adaleske so si adava ano amaro plano, legalizaciasa. Numaj džiakana adava na ulo, thaj e Roma ko disavo čhand korkori keren arakhipe. Ake isi amen thaj 4 familie save so si ani komuna (anav e komunakoro si mukhlo) si thanarde andre ki kupatni thaj kinde ko disavo čhand ke rate katar i socialno arka

disave purane objektenge so adaptirinen pe, a savenca isi tumen sahno dživdipe problemia trujal i adaptacia adaleske so adava nanaj nevo. Thaj athe ka trubul te ovel diso so ka šaj te ovel integracia, a nanaj len than ke kupatnja, te del pe dumo nesar thaj balval ko dumo. Adava si but šukar.“ (MANUŠ ROM KATAR MEDJIMURSKA ŽUPANIA)

Thaj uzal so disave katar e vakerde pharipa si bare problemenca save so činaven i legalizacia e objektongiri ane romane kupatnja (sar so si bičinavde e isipaskere-juristikane vjavaharia kote so na džanel pe kon si sahbia e thanekere, dži adale kupatnjate si kerdo disavo firmipe ki indistriakiri zona, a na ki nirmanipaskiri zona), e manuša katar e relevantno institucie pobuter vakeren kaj si e problemia e bipokinipasa e kinipaskoro e phuvakoro thaj o komunalnikane dendipa sar agordi aktiviteta vašo agordipe e legalizaciakoro te šaj te dživdutne te aven dži panjeskiri, elektrikakiri, kanalizaciakiri thaj aver instalacie (dikh Tabela 69). Isi athe thaj nevo problemi kana ka ovel agordo o proceso e legalizaciakoro, majbaro kotor e romane kheripangoro ane kupatnja našti te ulaven e trubutne instalacie, adjaar so isi infrastukturipe ani kupatni, but thaj dureder nanaj len legalno pani, elektrika, kanalizacia thaj keren ilegalno instaliripe ane disave čipote savende so ovel kerdo potencialnikano problemo ani kupatni:

„Nanaj pani. Nanaj buten lendar elektrika. so khera isi len elektrika. so khera adale so, lele kablia, šaj te avel dži o tharipe, dži e bibaxtalipe, šaj te ovel tharipe e khereskoro. Isi amen panjeskiri instalacia, numaj nijekh nanaj instalaciassa ko pani. Te šaj te oven amen subvencie thaj te ovel ekvaš-ekvaš. Vaj pokinipe ko rate. 50% e kherendar nanaj len elektrika adaleske so našti te oven ko šajdipe te keren instalacia. 2000 berš na kerde adava, na sas len love. Adava kana avel avel jekhfarestar, thaj sas bum ki kupatni palo odobor berš bizi elektrika. Ake 17 berš thaj jekhto berš sar denas sarinenge sa katar e love saven so sas len, numaj na sas len love thaj ake ačhile bizo elektrika. Adava činavde thaj na denas pobuter šajdipe te phanden pe thaj e manuša saven so isi love dži avdisutno dive na dende love. Me rudjinavas e anglederutne šerutne sar te keras i legalizacia thaj adaleske na dende amen. Pučem les sar dendas averenge e dživdutnenge ano 2000 berš. Palo adava vov diso vakerdas thaj palo adava pobuter na.“ (MANUŠ ROM KATAR MEDJIMURSKA ŽUPANIA)

Pandž džene katar e Roma vakerde kaj e thaneskoro lačharipe si agordo thaj kaj nanaj problemo.

Aver problemia ko thaneskoro lačharipe save so e manuša Roma vakeren si: phandle e kanalia vašo drenaža e panjeskiri, biužipe e kuptnjakoro, nanipe e amalnikane khereskoro, i kupatni kerdi ki zona kote so ikalen pošik, gunoja ane thana kote so na trubul, nanaj subvencie vašo kheripe andre ko gav vašo romano integriripe, „kana perel biršim, isi but pani thaj čik, e čhave našti te džan ki škola“, nanaj gaso, našti te oven pokime e reže, nanaj elektrika, xari kon isi les avlin, baro memi, džukela thaj av. Sa akala problemia, uzal so si vakerde katar e Roma, šaj te oven gindime thaj sar buvleder.

Katar e prezentirime džovapia dikhle si e verver perspektive e Romengoro thaj e manušengoro katar relevantno institucie. E Roma vašo materialno deprivacia thaj čorolipe, našti te pokinen i phuv thaj o komunalno deipe sar anglošarti vašo agordipe e legaliza-

ciakoro thaj palo adava thaj pokinipe e instalaciakoro e panjeskiri, elektrikakiri thaj e masekoskere pokinipa vašo komunalno deipe ki infrastruktura thaj adaleske thaj dureder ačhiven ke bilačhe šartia dživdipaske. Avere rigatar, e manuša katar relevantno institucie sikaven mangipe vašo anglipe e kvalitetskoro e dživdipaskoro thaj anipe ki jekh pozicia e avere thaj e romane kupatnjen, numaj aven dži pharipa save so butvra si phandle e bigaljasa, biarakhipe, a but xari socialno-ekonomikane šartenca e Romenge.

ŠERUTNE PROBLEMA ANI RANIK E KHERIPASKIRI

Numaj e šerutne problema ani ranik e thaneskere lačharipaskoro, i analiza katar e klidar-de manuša sikavel kaj si majbare Romengere pharipa ani ranik e kheripaskiri.

Vakerindoj e šerutne problema phandle e kheripasa, sar e manuša katar relevantno institucie vakeren sikaven e Romen sar lenge ovel kerdi jekh klasakiri dimenzia:

„Isi khera kote so nanaj nanjarlin, sanitarno kombo, adava nekas nanaj. Baro si o ververipe maškar lende. Sa adhinel katar lengiri finansiakiri situacia.“ (MANUŠ KATAR

RELEVANTNO INSTITUCIA KATAR BJELOVARSKO-BILOGORSKA ŽUPANIA)

„Akava baro kher, vov si sahibo (...) Akala aver, von si ane kherore, disave objektia, numaj odobor, te ovel ploča, diso, te takjovel.“ (MANUŠ

KATAR RELEVANTNO INSTITUCIA KATAR KOPRIVNIČKO-KRIŽEVAČKA ŽUPANIA)

Kori čoreleder romane khera, e problema si but – tikne khera, biadekvatikano takjaripe, nanipe e sanitarno komboskoro, nanipe instalacia vašo elektrika thaj pani.

“Nanaj len elektrika, pani, adaleske disave šaj te dikhen suno. So si phandlo e elektrikasa isi len instalacia katar barvaleder pašutno thaj akava kamataša del les elektrika. Pani prekal e pumpe, ajde nesar šaj te ovel, numaj andre nanaj len nisavi instalacia, palo adava higienikane šartia, šaj te gindinen tumenge save si.” (MANUŠ KATAR RELEVANTNO INSTITUCIA KATAR VARAŽDINSKA ŽUPANIA)

Problema e tiken dživdipaskere thanenca ane save andre si jekh vaj duj odaje savende dživdinen but džene, vakeren but lendar:

„Adava si bare familie save so dživdinen ane tikne dživdipaskere thana, ane khera saven isi xari kvadrata, a palo adava nanaj len thaj šartia dživdipaske vašo sikljovipe khere. Butvar si deš lendar ani jekh odaja. Isi jekh familia kote so 10 si ane 40 kvadrata.“ (MANUŠ KATAR RELEVANTNO INSTITUCIA KATAR BJELOVARSKO-BILOGORSKA ŽUPANIA)

Problemo savo so vakeren e manuša katar relevantno institucie thaj e manuša Roma si o nanipe e sanitarno komboskoro thaj nanjarlin ano khera:

„Xari lendar isi len nanjarlin, sanitarno kombo. Adava si baro deipe love te ovel kerdi nanjarlin.“ (MANUŠ KATAR RELEVANTNO INSTITUCIA KATAR MEDJIMURSKA ŽUPANIA)

E manuša Roma, sar aver katar e manuša e relevantno institucie thaj ano thaneskoro lačharipe vakeren kaj si jekh katar klidarde problemia thaj na dikhen so o baripe e genjeskoro e manušengoro na dal jekhajekh e kherikane kapacitetonca:

„Problemo si majbaro so e manuša katar jekh familia oven trin, a na duj, a e ulavdipaske nanaj thanko kher.“ (MANUŠ ROM KATAR OSJEČKO BARANJSKE ŽUPANIA)

„Xari si khera. Xari than isi bešipaske, adaleske so isi amen but čhave.“ (MANUŠ ROM KATAR MEDJIMURSKA ŽUPANIA)

4.7.5

Phandlelava thaj diskusia

Sar pervazi e šerutne pharipangoro so si phandle e relevantno institucienca thaj e Roma ano majbaro kotor vakerde kaj isi ilegalno nirmanipe thaj/vaj pharipa e legalizacija e akanutne objektongoro, a save so keren bišajdipe ko pošukar keripe e kherikane šartengoro sar so si instaliripe komunalnikani infrastruktura ane khera; našukr komunalnikani infrastruktura sar so si (kanalizacija, gaseskoro avipe thaj pani), pharipa save so si phandle e buvljaripasa e kupatnjengoro vaj pale nanipe e phuvakoro vašo nirmanipe, a adava si jekhe kotoresa phandlo e sahibipasa upral i phuv savate si e khera.

I nacionalno strategija pendžarel e problemia save so si phandle e thaneskere planiripasa thaj e isibaskere-juristikane vjavaharenca, sar thaj e problemenca save so si e biplanoskere keripasa. Adaleske, o spacificano resipe 1 savo si phandlo e thaneskere lačharipasasi, osiguripe e thaneskere-planeskere dokumentaciakoro vaše romane kupatnja save so ka keren šartia vašo pošukar bešipe e Romengoro²²⁶ a spacificano resipe 2, lačharipe thaj pherdipe e kvalitetoskoro e bešipaskoro ane legalizirime kupatnja²²⁷.

Adalesa si phandlo, sar spacificano resipe 3 ki NSUR ano akava ranikipe si vakerdo te oven, činavde e isipaskere-juristikane vjavaharia ane romane kupatnja²²⁸, a temelosa katar Zakono vašo kerdipe e bizakoneskere barebinenca²²⁹, so ka involvirinen thaj e institucien ko nacionalno thaj lokalno nivelo. E evidente katar o rodljaripe sikaven kaj ko pučipe si o biletalno keripe e objektongoro thaj si činavdo – sa ko sa 45% kheripa si legalizirime vaj si ano proceso e legaluzaciakoro, dži 28,6% e kheripandar ano momento e realizaciakoro e rodljaripaskoro sas ani legalizacija. 14,2% e kheripandar na xulile ano proceso e legaluzaciakoro, thaj e khera nanaj legalizirime vaj si o rodipe bidendo. Maškar akala kheripa save so na xulile ano akava proceso, sar sebiepia si vakerde e finansiakere sebiepia, vaj o nanajipe e učaripaskoro e xardžipangoro ano adava proceso thaj bipendžaripe te kompliciripe e procedurakoro.

²²⁶ Vlada Republike Hrvatske, *Nacionalna strategija za uključivanje Roma, za razdoblje od 2013. do 2020. godine*, Zagreb, studeni 2012., <https://pravamanjina.gov.hr/UserDocsImages/arhiva/Nacionalna%2ostrategija%20za%20uključivanje%20Roma%20za%20razdoblje%20od%202013.%20-%202020.pdf> (27. 5. 2018.)

²²⁷ Ibid.

²²⁸ Ibid.

²²⁹ Zakono vašo proceduripe e bizakoneskere kerde barebinenca (Narodne novine, 86/12, 143/13, 65/17)

Kana dikhas o resipe e komunalnikane infrastrukturakoro, vaj si vaj na terminirime tipo e infrastrukturakoro ando dži lokaliteta savate dživdinen e Roma, majbilače si e sikavdipa save so vakeren vašo avipe e gaseskoro thaj adava ano 74 lokalitete nanaj len gaso. O nanajipe e kanliziaciokoro si problemo ano 55 lokalitete, a o nanajipe e panjeskoro si ano 13 lokalitete. Adžikerdo, akaja elektrikani energia si majbuvli – sade jekh lokaliteto nanaj les resipe dži elektrikani energia. Te dikhasa akala evidente katar o anektikano rodljaripe, save so si phandel e romane kherenca šaj te ovel dikhlo kaj ane 11,2% e kherendar nanaj elektrikani energia, pani katar i panjeskiri sistema nanaj ano 43,3% e kherendar, a kanalizacia nanaj len ko 73,3% e romane kheripandar. Andre ano specifikano resipe 2 katar i ranik kheripe, a adava si „osiguripe e misalikane šartengoro“, ²³⁰ pendžardo si o trubutnipe te ovel „sufinansirimi i infrastruktura e romane kupatnjenge ano jekh butikeripe thaj rodipe e jekhinengoro e lokalnikane thaj regionalnikano korkoriradžipe save so si legarne e proektoskere thaj (...) programe, aktivipa thaj napia vašo anglipe e thanengoro thaj e šartengoro ke lokacie e Romenca, ulavde vašo šukar resipe dži e komunalnikane servisia“. ²³¹ Trubul te ovel vakerdo kaj ani Republika Hrvatska ko deipe si e finansiaker instrumentia save so den šajdipe vašo efikasno činavdipe e problemengoro vaj pale e resipaskoro dži disave lokalitete ki komunalno infrastruktura. Trubul te oven gindime modelia savenca ka šaj te ovel thaj kerdo komunalno sevisipe ane khera, adalesa te dikhlam e romengere kheripa savende bešen Roma saven nanaj dživdipe savo si phandloe e trubutne šartenca vaj materialno, vaj finasie e majdeprivirimente.

Aver klidarde sikavdipa vakeren so 49,9% e kherendar nanaj len nanjarlin tušesa thaj kadasa ano kher/apartmano, 53,9% nanaj len WC, a keravlin ano kher nanaj ane 1550 romane khera. O tikno nanajipe akale thanipangoro sar so si nanjarlin thaj WC sikavel kaj nanaj len šartia vaši higiena thaj si negativnikano vašo sastipe, numaj thaj vašo sa o šukaripa e preperutnenge katar i romani khedin. Te dendam adaleske thaj o dikhippe savo so vakerel kaj 28,2% e kheripandar savende si kerdo rodljaripe si ano bilačo xali thaj si rumipaske, a e barakenge (kerde sar kolibe) ano 4% dikhoval kaj trubul te kerdjovel deipe love vaj pale te oven osigurime programe e kherikane arakhipaskoro savo so ka kerel pošukar o standardo e romane populaciokoro.

Jekh štartorin e kheripandar savende sas pučipe si kerde ane disperzirime lokalitete, vaj thana kote so e Roma dživdinel integririme e butipaskere populaciasa ani diz vaj gav, dži-kaj ane adjaar vakerde koncentririme lokalitete si thanarde e aver trin štartorina. Te lelja pe ko dikhippe kaj o rodljaripe ka sikavel e šartia e bešipaskere, vaj pale e labaripaskere ke komunalnikane servisipa si phandle e tiposa e lokalitetoskoro, ko so i romani kupatni si ulavdi katar i diz vaj gav ki ulavdi lokacia, len isi len kišleder sikavutne katar aver tipoja, a majbut ke disperzirime lokalitete thaj trubutno si te džal pe ko problemo e thaneskere segregaciokoro ani Hrvatska. Ulavdi resarin 1 ki NS vašo kheripe si, te ovel anglikerdi i

²³⁰ Vlada Republike Hrvatske, *Nacionalna strategija za uključivanje Roma, za razdoblje od 2013. do 2020. godine*, Zagreb, studeni 2012., <https://pravamanjina.gov.hr/UserDocsImages/arhiva/Nacionalna%20strategija%20za%20uključivanje%20Roma%20za%20razdoblje%20od%202013.%20-%202020.pdf> (27. 5. 2018.)

²³¹ Ibid.

kherikani integracia e romengiri ani khedin.“²³² Dizajniripe e džipherde desegregaciakere napiengoro trubul te phandel sa e relevantikane Romen, sar thaj o mangipe e manušen-goro save so dživdinen ane ulavde romane kupatnja.

E specifikane resipa andre ranika e ekologiakere si, „anglikeripe e trujalipaskere xaliskoro e romane kupatnjengoro“ thaj, „vazdipe e niveloskoro e informiripaskoro e romane nacionalnikane minoriteteskoro vašo arakhipe e trujalipaskoro thaj e čhandia ko lakoro kerdipe“. ²³³ E evidente sikaven kaj katar 128 lokalitetia ano 47 lokalitetia isi problemia e gunojesa ke vulice, uzal e khera thaj ane avlina, ane 43 lokalitetia si dendo o problemo e biuže havakoro, a ane 34 o problemo si e biuže panjesa, a o baro gunoj si problemo ane 33 lokalitetia. E temelosa akale evidentengoro, trubul te oven kerde dizajnirime napia save so si dromarde kori e kupatnja/lokalitete savende dživdinen e Roma thaj savende si zurarde e terminirime konkretikane pharipa save so trubul te oven cidime.

Majbaro kotor e Romendar save so sas phandle ko kvalitativnikano rodljaripe ko thane-skoro lačharipe thaj kheripe sar prioriteto savo so trubul te ovel činavdo te šaj te ovel kerdi bareder niveli e inkluziakiri thaj e realiziripaskiri e xakojengiri e Romengoro ane aver sfere e dživdipaskere, ko so si liparde e pharipa e romane čhavenca ano sistemo e sikljovipaskoro, sar so si biadekvatikane thanipa vašo sikljovipe, save so den asari ko sikljovipaskere resipa e čhavengere. Avere rigatar, i materialnikani deprivacia thaj e bilače ekonomikane šartia save si phandle e Romenca, bute familienge na del šajdipe korko-rutne te činaven e kherikane pučipa, thaj pošukar te keren e šartia ko kher. Adaleske i barder intervencia e autorizirime instituciengiri sar ki lokalno thaj županiakiri, adjaar ki nacionalnikani nivela si klidardi te šaj akala pharipa te oven efektivno činavde.

²³² Vlada Republike Hrvatske, *Nacionalna strategija za uključivanje Roma, za razdoblje od 2013. do 2020. godine*, Zagreb, studeni 2012., <https://pravamanjina.gov.hr/UserDocsImages/arhiva/Nacionalna%20strategija%20za%20uključivanje%20Roma%20za%20razdoblje%20od%202013.%20-%202020.pdf> (27. 5. 2018.)

²³³ Ibid.

Inkluzia ano amalnikano thaj kulturikano dživdipe

O sahno resipe ki NS vaši inkluzia e romengiri ani ranik e inkluziakiri ane amalnikane thaj politikano dživdipe si, te zoraljoven e Roma vašo leipe than ano amalnikano, kulturikano thaj putardo dživdipe, vašo tiknjaripe e ververipaskoro maškar e Roma thaj i aver populacia.²³⁴

Sar so si vakerdo ani Nacionalno strategija vaši inkluzia e Romengiri 2013-2020, „e adetia e Romengere si specifikenca maškar lende, numaj sar e Roma nanaj jekh homogenikani grupa thaj lengere adetia nanaj jekhutne andre ki romani khedin.“ Premal o xramovipe e populaciakoro katar 2011 berš, katar 16.975 Roma ani Hrvatska, majbut si katolikia (8299), palo adava muslimania (5039) thaj ortodoksia (2389), džikaj ane aver religiakere grupe, agnostikia, ateistia, skeptikia na peren dajekh lendar.²³⁵ Ponadari vakerel kaj isi štar romane grupe Kalderash, Machavaya, Lovari thaj Churari, a majpurane grupe e Romendar ani RH si Lovari, Bajaši, Čergari, Kaloperi thaj Khanjari (thaj aver) thaj kaj isi, „nabut pendžaripe e baripangoro thaj e specifikakoro e romane kulturakoro thaj identitetoskoro andre ani aver populacia, numaj thaj ani korkorutni romani populacia. I romani čhib si kerdi katar e efta individualnikane čhiba thaj but dialektia. Nanaj lilvarni tradicia e romane čhibakiri thaj xramome historia. E ververikane romane čhiba savenca e Roma vakeren si barjarde majbut ko mujikano lilvarnipe, thaj sikavel trubutnipe katar standardiziripe e romane čhibakoro thaj lileskoro, lengoro džiagorutno labaripe ane lila, medie, gazete, sakodiveskoro trafiko, a majbut ane škole thaj vazdipe e ikaldipaskere kerdipangoro.“²³⁶

O konstitucionalnikano zakono vaše xakoja e nacionalnikane minoritetengoro vakerel kaj, ani Republika Hrvatska si garantirime sa e preperutnengere e nacionalnikane minoritetengere ano Hrvatskakoro parlamento²³⁷, ko so si vakerdo kaj thaj e minoritetia, save so peskere genjesa ani RH si poxari katar 1,5% e populaciakoro isi len xako te alusaren majxari 4 deputatia katar minoritete, ano jekhipe e zakonesa savesa ovel kerdo alusaripe

²³⁴ Vlada Republike Hrvatske, *Nacionalna strategija za uključivanje Roma, za razdoblje od 2013. do 2020. godine*, Zagreb, studeni 2012. <https://pravamanjina.gov.hr/UserDocsImages/arhiva/Nacionalna%20strategija%20za%20uključivanje%20Roma%20za%20razdoblje%20od%202013.%20-%202020.pdf> (27. 5. 2018.)

²³⁵ Državni zavod za statistiku, *Stanovništvo prema narodnosti i vjeri, Popis 2011.*, https://www.dzs.hr/hrv/census-ses/census2011/results/htm/Ho1_01_12/Ho1_01_12.html (23.5.2018.)

²³⁶ Vlada Republike Hrvatske, *Nacionalna strategija za uključivanje Roma, za razdoblje od 2013. do 2020. godine*, Zagreb, 2012., str. 100.

²³⁷ Konstitucionalnikano zakono vaše xakoja e nacionalno minoritetengoro (Narodne novine, 155/02), dženoi9., poza 1.

e deputatongoro ano Hrvatskakoro parlamento.²³⁸

I politikani participacia e Romengiri ko lokalnikano thaj županiakoro nivelo si kerdi prekal e konsilia thaj prezententia e Romendar. O Konstitucionalnikano zakono vaše minoritete vakere kaj, resipasa te oven anglikerde thaj arakhle e xalia e minoritetengere ano amalnipa e preperutne e minoritetengere alusaren, ko čhand thaj ko šartia e xramome butjenca ko akava Konstitucionalo, peskere prezententen vašo leipe than ano putardo dživdipe thaj vastaripe e lokalnikane butjenca sar so si konsiloja thaj manuša ane jekhina e korkoriradžinakere.²³⁹ Premal Konstitucionalnikano zakono, xako ko alusaripe isi e prezententen ke nacionalnikane minoritete save so keren majxari 1,5% katar sa i populacia, ane jekhina ki lokalni korkoriradžin kote so o genj e minoritetengoro si bareder katar 200 thaj ane jekhina e regionalno korkoriradžinakoro savende bešen pobut katar 500 preperutne katar minoriteto.²⁴⁰ Džipherde, o Konstitucionalno zakono terminirinel thaj kaj ko thana e korkoriradžinakere savende nanaj pherde akala šartia, numaj ano lende bešen pobuter katar 100 manuša katar minoriteta, šaj te alusarel peskere džene.²⁴¹

O ofiso vaše manšikane čačipena thaj čačipena e nacionalno minoritetengoro implementirindas ano proekto IPA 2012, „deipe dumo e konsilonge e nacionalnikane minoritetengoro ki lokalno nivela“. Resipe akale proektoskiri sas te osigurinel e anglošartia vašo aktivnikani participacia e konsilongiri e minoritetengiri ani realizacia e deletipaskiri e Konstitucionalnikane zakoneskiri vaše xakoja e minoritetengiri thaj barjovipe e plesutne lokalnikane khedinengere ani RH.²⁴² Ano pervazo e proektikane aktivipangoro realizirime si GAP analiza e kapacitetengiri thaj trubutnipaskiri e konsilongiri thaj e prezententengiri katar nacionalnikane minoritete vašo deletipe e realizaciakoro e konstitucionalnikane zakoneskiri vaše xakoja e minoritetengiri. O kerdo rodlijaripe sikavel kaj, ano resipe e pošukar kerdipangoro, korkori e konsiloja thaj e manša katar minoritete trubul te iranen popherdo pendžaripe thaj kerdipe e validnikane terminantengoro uzal o lengoro sako-divutno kerdipe. Adava xaljovel thaj ničalo deipe e statutengoro, finasiakere planongoro thaj agorde ginatipangoro e dende badanenge katar i jekhin e korkoriradžinakiri, sar thaj sistematikano barjovipe e trubutnipangoro vaše xaljovipa e instituciakoro konsilo maškar e minoritete thaj xari aktivnikane džene e konsiloskere. Majdur, trubul te ovel zuraldipe e kolaboraciakoro e konsilongoro thaj e manušengoro ke nacionalno minoritete, te ovel vazdime i koordinacia e minoritetengiri thaj savaxt te ovel ekrdi buti ko barjovipe e aktivitetengoro thaj butikeripe e minoritetengoro ano realiziripe lengere xakongoro.²⁴³

238 Konstitucionalnikano zakono vaše xakoja e nacionalno minoritetengoro (Narodne novine, 155/02), dženo 19., poza 4.

239 Konstitucionalnikano zakono vaše xakoja e nacionalno minoritetengoro (Narodne novine, 155/02), dženo 23.
240 Konstitucionalnikano zakono vaše xakoja e nacionalno minoritetengoro (Narodne novine, 155/02)

241 Konstitucionalnikano zakono vaše xakoja e nacionalno minoritetengoro (Narodne novine, 155/02)

242 Informacie vašo proekto ko: <https://pravamanjina.gov.hr/vijesti/predstavljen-projekt-potpore-vijecima-nacionalnih-manjina-na-lokalnoj-razini/652>

243 Nenad Karajić, Lidija Japec i Mirna Krivokuća: Rezultati gap analize, Revija za socijalnu politiku, god. 25, br. 1, str. 107-122, Zagreb 2018.

Premal e rezultatia akale rodlajripaskere,

„29 konsilia katar i romani nacionalnikani minoriteta (sade Srbia (133) thaj Bošnjakia (34) iis len pobuter katar e kerde konsilia) thaj 9 individualnikane prezententia. Ano pučipe e konsilonge thaj maškar e Roma nanaj džuvlja. Majbaro kotor lendar si ano beršipe zurardo e romane nacionalno minoritetesa (dži 30 berš-16%), numaj thaj zurarda kaj majbaro kotor lendar isi len tikneder sikljovipaskoro školipe (47%).“²⁴⁴

Thaj adjaar o rodljaripe si kaj maškar e konsiloja thaj e prezententia isi majxari informirime konsilia thaj maškar e Roma, thaj kaj ano majtikno napi oven kerde e dajatve save so si phandle e deipasa e planoskoro thaj e programeskoro e butjakoro, sar thaj e finansia-kere planonca thaj e agorde ginatipanca ane lokalnikane thaj regionalnikane korkoriradžina. Thaj adjaar, o rodljaripa zurarda kaj e konsiloja e Romengere majxari informirinen vaši aktuelno minoritetengiri situacia thaj kaj isi len majtikno kapaciteto vašo konsilikano rolipe savi so del o Konstitucionalnikano zakono vaše xakoja e minoritetengoro.²⁴⁵ E auktoria e rodljaripaskere den vakeripe kaj, „si but bare džanlipastar e romane prezententia ane konsilia so vakeren o pharipe e implementaciakere ke terminante ko Konstitucionalnikano zakono vaše xakoja e minoritetengoro adaleske so von sar minoriteto si maxari leljarde katar i rig e lokalnikane vastaripangere thaj korkoriradžinakere.“²⁴⁶

Ano čkatnipe savo so avel sikavde si e rezultatia e anketakere save so si phandle e romane kulturasa thaj identitetosa (molipa thaj norme ki romani populacia, kerdina e romane identitetoskere), leipe than ani buti e khedinakere, politikani participacia (avazideipe ke alusaripa, leipe than ke prezentetikane badania, konsultiripe katar e manuša ki RNM) thaj mediengoro raportiripe vaše Roma. Ano durederipe si sikavde e gindipa e klidarde manušengoro lele dende ekvašstrukturirime intervjuengoro thaj fokus grupe vaše vjavaharia maškar e Roma thaj aver populacia, vaše amalnikane thaj kulturnikano dživdipte thaj vašo politikano dživdipte ane lengere komune, dizja thaj županie.

4.8.1

Romani kultura thaj romano identiteto

Resarinasa katar o detektiripe e molipangoro andre ki romani populacia, e pučlengje si ano anketipe čhivde thaj si ko alusaripe e ververikane baripa, a sar majbare si dende i familia, sastipe thaj higiena. Sa e dende dešuduj molipa lele uče procentikane molipa.²⁴⁷ But učo procentipe isi thaj o baripe e privatnikane savi so 92,7% Roma ulavdas sar bari. Dikhindoj o baripe premal o polo, o ververipe si zurarde sade ane baripa, „jekhajekhipe e muršengoro thaj džuvljengoro“ kote so e džuvlja akava baripe sikavel pe sar bareder numaj so si e murša sar so si, „fizikano aktivipe (msl. phiripe, gimnastika thaj av.)“ si diso

²⁴⁴ Hango e evidentongoro: Ured za ljudska prava i prava nacionalnih manjina – neobjavljeni podaci iz istraživanja GAP analize kapaciteta i potreba vijeća i predstavnika nacionalnih manjina za praćenje provedbe Ustavnog zakona o pravima nacionalnih manjina.

²⁴⁵ Ibid.

²⁴⁶ Ibid.

²⁴⁷ Mola si katar 1 – nanaj mange baro dži 5 – but si mange baro. O procentipe adaleske sas ko diapazono 1-5, a majtikno procento (4,23) isi les o molipe, „fizikano aktivipe (msl. phiripe, gimnastika thaj av.)“.

pošukar e muršenge numaj e džuvljenge. E statistikane averdipa ano procentikane baripa sikaven pe kaj o baripe e „sikljovipaskoro“ si majxari baro e phurederenge katar 66 berš, a majbaro si e manušenge save si ko beršipe katar 31-65 thaj kori o molipe :pakjavipe ko Devele“ savo si majxari baro e ternenge ano beršipe 16-30, a majbaro e phurenge upral o 66 berš.

GRAFIKONO 42. MOLIPA E ROMANE POPULACIAKERE²⁴⁸

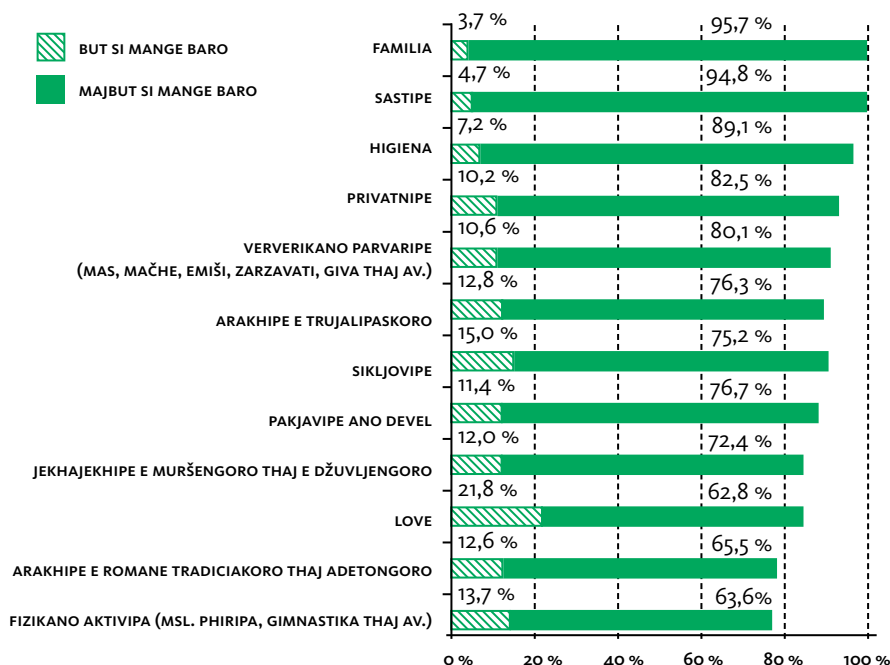

Vakerindoj vaše norme e romane populaciakere, e pučle Romenge si dende ani anketa ververikane situacie vaše save si vakerde kobor si lenge leljardi adaja situacia. Maškar e dende situacie e Romenge si majšukar von terne te xramonen fakulteto (88,6%), palo adava e romnja te len love katar buti si i situacia e mukhipaskoro katar o prandipe adaleske so o rom si nasulnikano upral i romni (74,7%), a palo adava si o nasulnipe upral o murš ko mukhipe e prandipaskoro (70,7%). I situacia savi so majbaro kotor e Romendar vakerde kaj si bileljardi si e čhave kaj mangel peske devleske, dujto thaj trinto si majtikni situacia vaše Roma si adaja kana o dizutno del mito ki jekg rig, a i dujto si kana o oficialutno lel mito. Kaj labaren themakere lokharipa thaj beneficije kana lende nanaj xako, vaše Roma si štarto leljardi situacia.

²⁴⁸ O baripe akale molipangere vakerde 773,6 pučle (katar749-782), a i piktura sikavel sade o procentipe vašo molipe 4 – pobuter lendar si thaj 5 – si but baro lenge. E variable si sortirime premal e procentikane baripa leljardo katar adala e bare procentipasa.

KOBOR SI TUMENGE LEJJARDO?*	NISAR NANAJ LEJJARDO	XARI LEJJARDO	LEJJARDO	SA N
E TERNE TE XRAMONEN FAKULTETO	5,2 %	6,1 %	88,6 %	765
E ROMNJA TE KEREN BUTI THAJ TE LEN LOVE	9,5 %	13,5 %	77,0 %	778
MUKHIPE E PRANDIPASTAR ADALESKE SO O MURŠ SI NASULNIKANO	17,0 %	8,4 %	74,7 %	766
MUKHIPE E PRANDIPASTAR ADALESKE SO O DŽUVLI SI NASULNIKANI	20,8 %	8,5 %	70,7 %	765
MUKHIPE E PRANDIPASTAR ADALESKE SO I DŽUVLI SI BIČHAMJALI	22,6 %	13,0 %	64,4 %	767
MUKHIPE E PRANDIPASTAR ADALESKE SO I O MURŠ SI BIČHAMJALO	23,0 %	13,3 %	63,7 %	768
E ROMNJA TE OVEL POBARI POKIN	23,7 %	15,9 %	60,5 %	769
I ROMNI SAVA ISI ČHAVE TE KEREL BUTI	22,4 %	17,5 %	60,1 %	767
E PRANDIME TE DŽIVDINEN BIZO REGISTRACIA KE THEMAKERE ORGANIA	22,6 %	19,3 %	58,2 %	779
MUKHIPE E PRANDIPASTAR	45,7 %	19,8 %	34,6 %	764
ČHAVO SO SI TIKNO BERŠALO TE KEREL BUTI	67,0 %	9,4 %	23,6 %	764
ČHAJ SAVI SI ANO TIKNO BERŠIPE TE KEREL BUTI	71,3 %	8,5 %	20,2 %	767
KAJ E DAJA/DADA PHANDEN LAFI VAŠO PRANDIPE PEKERE ČHAVESKE	75,4 %	7,6 %	17,0 %	772
KAJ E DAJA/DADA PHANDEN LAFI VAŠO PRANDIPE PEKERE ČHAJAKE	77,3 %	6,3 %	16,3 %	772
BIPOKINIFE E TAKSAKORO	72,7 %	11,4 %	15,9 %	747
TE OVEN LELE E THEMAKERE BENEFICIE KANA NANAJ LEN XAKO LENGE	83,0 %	8,4 %	8,6 %	725
KANA O OFICIALUTNO LEL MITO	90,0 %	3,5 %	6,5 %	749
KANA O DIZUTNO DEL MITO	90,5 %	3,7 %	5,8 %	754
KANA E ČHAVE MANGEN PESKE DEVLESKE	97,3 %	0,8 %	1,9 %	779

* E VARIABLE SI SORTIRIME PREMAL O LEJJARDIPE E ASTARIPASKERE LEINDOJ KATAR O MAJBARO LEIPE THAN E PUČLENGO-RO SAVE SO AKAVA VJAVAHARIPE DIKHEN SAR LEJJARDO

Statistikane bare phandipa e polongoro thaj e disave amalnikane normengoro si zurarde ane šov situacie. Adjaar e muršenge si lejjarde e daja/dada te phanden prandipe peskere čhajengoro, o dizutno te del mito, o oficialutno te lel mito, džikaj e džuvljenge si lejjarde e situacie ane save i džuvli pobuter lel katar o murš pokinipe, palo adava kana e džuvlja sava isi čhave kerel buti thaj ko agor e džuvljenge si pobuter lejjadi i situacia e mukhipe e prandipastar kana isi čipota so i džuvli si nasulnikani upral o murš.

Katar e dende vakeripa e klidarde kerdinengoro e romane identitetoskoro, e Roma majbaro baripe dende e čhibake thaj vakerde kaj adava si bari buti-84,4% Roma. Baro procentipe isi thaj e tradicionalnikane romane muzika thaj adava vakerde 74,3% Roma. Majtikni procentikani mol katar sa e vakerde kerdinipa e romane identitetoskoro isi e purane romane phirnipen savenge 26,4% kaj lenge nanaj bare odobor vaj ano majbut čipote nanaj bare. E statistikane bare ververina ano procentipe e disave karakteristikengoro e romane čhandeskoro e dživdipaskoro si zurarde vaše štar katar šov e kerdinengoro. Sako adalendar – tradicionalnikane romane khelipa, tradicionalnikani romani muzika, bašalipe e instrumentengoro thaj dživdipe ani romani khedin (te ovel tumen Roma pašal tumende)- si pošukar e muršenge numaj e džuvljenge. Kana si lafi vaše beršale grupe, statistikane ververina ano procentime baripe ke disave kerdina vašo romano identiteto si zurarde kori štar e romane čhendengoro e dživdipaskoro. Adjaar e tradicionalnikane romane khelipa, muzika, bašalipe thaj purane phirnipa si majtikne e ternenge katar o 16-30, a majbare e phurederege katar 66 berš.

TABELA 72. KARDINA KATAR ROMANO IDENTITETO

Kobar si tumenge baro te arakhen e akala karakteristike e romane čhandeskere e dživdipaskere?*	NISAR NANAJ MANGE BARO	POBUT NANAJ MANGE BARO	NANAJ MANGE BARO, NUMAJ NANAJ MANGE TIKNO	BUT SI MANGE BARO	MAJ-BUT SI MANGE BARO	%	N	SA PROCENTIPE
	ROMANI ČHIB	7,9 %	2,3 %	5,5 %	15,5 %	68,8 %	100 %	775
TRADICIONALNO ROMANI MUZIKA	10,6 %	6,2 %	8,9 %	15,7 %	58,6 %	100 %	775	4,06
BAŠALIPE INSTRUMENTENGORO	13,0 %	6,6 %	10,0 %	16,1 %	54,3 %	100 %	770	3,92
TRADICIONALNO ROMANE KHELIPA	15,0 %	7,0 %	13,3 %	16,3 %	48,4 %	100 %	774	3,76
DŽIVDIPE ANI ROMANI KHEDIN- ISIPE E ROMEN SAR PAŠUTNE	17,2 %	6,7 %	15,1 %	14,5 %	46,5 %	100 %	774	3,66
PURANE ROMANE PHIRNIPA	18,4 %	8,0 %	15,1 %	12,8 %	45,6 %	100 %	748	3,59

* E VARIABLE SI SORTIRIME PREMAL O LELJARDIPE E ASTARIPASKERE E MAJBARE PROCENTIPASKERE

E vakeripa e pučlengoro adaleske sar e butikane sela šaj te dživdinkeren len adaleske so si roma vakerdo si ani skala katar e efta dende zurardipa. Ki skala katar 1 dži 5 majbari procentikani mol si o zurardipe savo so vjavaharinel pe ko romano čakalipe. Adjaar 67,7% e pučlendar vakeren kaj si ano sa jekh e zurardipasa kaj e Roma dikhen len sar čakale. Sar Roma save so si pozitivnikane vašo tromalo ruhipe vakerde 60,2% katar e pučle save so razinen pe ano sa e vakeripasa. Majtikno procentipe lel o zurardipe kaj e Roma vakeren pe sar damkeripe. Statistikane baro ververipe ko dikhippe e polosa nanaj zurardo ke duj zurardipa. Adjaar e murša ano majbaro kotor katar e džuvlja gidninen kaj len aver dikhen sar barvali romani kultura thaj tradicia thaj kaj len dikhen sar khelutne thaj muzikantia.

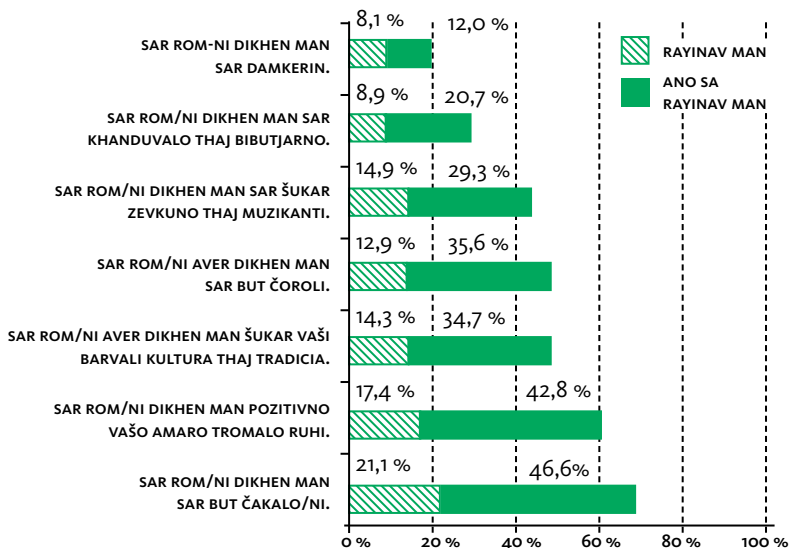

4.8.2

Inkluzije ani buti e khedinengiri thaj politikani participacia

Te šaj te ovel napime o leipe than ani buti e khedinengiri sa e manušenge katar 14 berš si dendo o pučipe si vaj na džene ani disavi khedin thaj sas lenge dende pobuter pučipa. Katar 3164 manuša Roma savenge si khedime e evidentia, trin štartorina (74,9%) nanaj džene ke khedina. Lendar 352 vaj 11,1% si džene ke khedina, a sade 1,2% si ano dženepe disave khedinengoro.

GRAFIKONO 44. DŽENIPE ANE KHEDINA

Sen vaj na dženo ki disavi khedin?

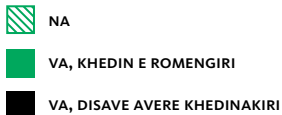

²⁴⁹ I skala sas la 5 mola (1 –nisar na razinav man, 2 – na razinav man, 3 – na džanav/ na sem sigurno/i, 4 – razinav man thaj 5 – ano sa razinav man). Ko grafikakoro sikavipe si ulavde sade e kategorije 4 thaj 5, vaj razinav man thaj ko sa arzinav man, a e variable premal o procentipe. Ano procentipe sakova isi les dendo pučipe saveste vakerde 675,1 pučle (638 - 705).

Sa ko sa 386 si adala so vakerde kaj si dende e dženendar ke khedina e Romengere vaj aver khedin, savendar 213 murša thaj 173 džuvlja, a pučle si sosa keren buti e khedina sas len šajdipte te vakeren pobuter džovapia. Ano majbaro čipotipe sas vakerdo vaše aktivipa katar i ranik e promociakiri e romane kulturakoro thaj folkloreskoro. Ane trin e čipotendar vakeren kaj si khedina save so si phandle e ternenca (35,5%), butikeripe (33,4%), integracia e Romengiri (33,2%), butikeripe thaj sociala thaj socialnikane xakoja (31,9%)..

TABELA 73. AKTIVIPA E KHEDINAKIRI

Čime se udruga bavi?	M (% OD 213)	DŽ (% OD 173)	N	% KATAR 386
PROMOCIA E ROMANE KULTURAKIRI THAJ FOLKLORESKIRI	46,5 %	51,7 %	188	48,7 %
SIKLJOVIPE	45,1 %	41,7 %	167	43,3 %
TERNE	37,9 %	33,7 %	137	35,5 %
BUTIKERIPE	36,4 %	30,5 %	129	33,4 %
INTEGRACIA E ROMENGIRI	36,6 %	29,9 %	128	33,2 %
SOCIALA THAJ SOCIALNIKANE XAKOJA	35,2 %	28,7 %	123	31,9 %
HUMANITARNIKANI BUTI	32,4 %	29,9 %	119	30,8 %
SPORTO	36,2 %	23,4 %	116	30,1 %
EKOLOGIA	24,4 %	20,1 %	85	22,0 %
SASTIPE THAJ SASTIPASKERE XAKOJA	22,5 %	20,7 %	83	21,5 %
KHERIPE THAJ KHERENGERE LAČHARIPA	23,4 %	19,5 %	82	21,2 %
DŽUVLJANE ČAČIPENA	19,2 %	21,8 %	78	20,2 %

O kotor e Romengoro save so den avazi ko lokalno, parlamentarno vaj ke prezidentikane alusaripa si but učo. Lendar 60,0% del peskoro avazi sakana, a diso katar e pandžtorin (21,6%) dende piro avazi pobuter var ko dživdipte, a jekhvar ano dživdipte dende avazi 2,7%. Katar sa e pučle lendar 118, vaj 15,2% nikana na dende peskoro avazi ke alusaripa, a maškar adalende save so den avazi si jekh o kotor e muršengoro thaj e džuvljengoro. Vakerindoj vaše berša katar 41-60 berš thaj adala upral o 60 berš si aktivnikane pobuter ane alusaripa ano beršipe katar 19-25 thaj 26-40.²⁵⁰

GAFIKON 45. AVAZIDEIPE KE ALUSARIPA

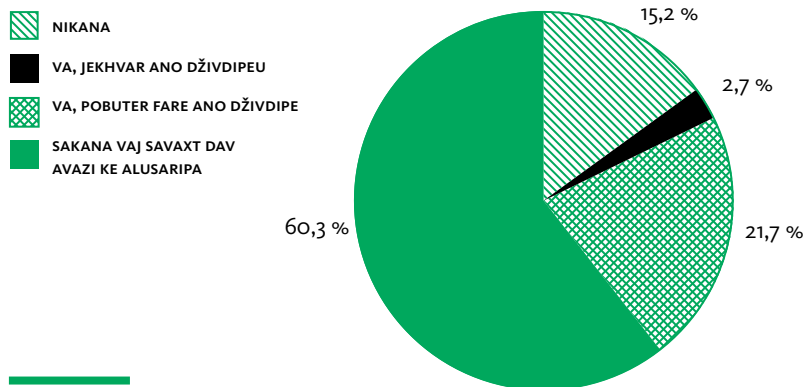

²⁵⁰ Ani analiza palo berša involvirime si e pučle dži 18 berš adaleske so na lele than ano alusaripaskoro proceso.

Ko pučipe „Senas vaj na involvirime ani buti save te si butjarne, konsiliarnikane vaj aver badani ki lokalnikani korkoriradžin phandli vašo disavo romano pučipe?“, katar 776 e pučlendar, lendar 704 vaj 90,7%, vakerde kaj na sas involvirime ki buti e adale badanengiri. Sade 8,8% vakerde kaj sas phandle ani buti e adale badanengiri. Kana si lafi vašo ulavdipe premal o polo, dikhlo si baro ververipe. E murša (12,9%) pobuter katar e džuvlja (5,0%) sas phandel ani buti adale badanengiri. Kana dikhel pe o gindipe e pučlengoro katar verver beršipa dikhoval ververipa maškar e terne thaj phureder pučle. Adjaar adala so si katar 41-60 berš thaj upral 61 berš pobuter si involvirime ani buti savi te si butjarne, konsiliarnikane vaj aver jekhin katar lokalno korkoriradžipe phandlo uzal disavo romano pučipe numaj so si ano beršipe katar 19-25 thaj/vaj adala so si ano beršipe katar 26 -40 berš.²⁵¹

TABELA 74. INVOLVIRIPE ANE BUTJARNE, KONSILIARNIKANE THAJ AVER BADANIA KE JEKHINA KI LOKALNIKANI THAJ REGIONALNIKANI KORKORIRADŽIN

Senas vaj na involvirime ani buti save te si butjarne, konsiliarnikane vaj aver badani ki lokalnikani korkoriradžin phandli vašo disavo romano pučipe?		
	N	%
Na	704	90,7 %
Va	68	8,8 %
Na del džovapi	1	0,1 %
Na džanel	3	0,4 %
SA	776	100,0 %

Ko pučipe rodindas vaj na disavo Rom nekastar gindipe adaleske sar te ovel činavdo konkretikano problemo phandlo e sakodiveskere dživdipaskoro (msl. kanalizacia, angloš-kolakoro sikljovipe, xurdelina, butikeripe e romengoro thaj av.), 20,1% Roma vakerde va. Pobuter lendar, vaj 78,9% vakerde kaj adava na sas čipota. Thaj akate trubul te ovel vakerdo sar isi statistikano baro phandlipe maškar o polo thaj o rodipe e gindipaskoro katar e Roma sar te ovel činavdo o konkretikano problemo phandlo e sakodiveskere dživdipasa. Vašo gindipe si pobut pučle e murša (25%) numaj e džuvlja (15%).

TABELA 75. KONSULTIRIPE KATAR RIG E ROMENGIRI

Rodindas vaj na disavo Rom nekastar gindipe adaleske sar te ovel činavdo konkretikano problemo phandlo e sakodiveskere dživdipaskoro?		
	N	%
Na	613	78,9 %
Va	156	20,1 %
Na del džovapi	1	0,1 %
Na džanel	7	0,9 %
SA	777	100,0 %

²⁵¹ Thaj ani akaja analiza palo beršipe si ikalde e pučle dži 18 berš.

Kana si lafi vašo patjivipe vaj realizacia e bahanengiri vašo činavdipe e disave konkretikane pharipangoro phandle e sakodiveskere dživdipasa e Romengoro, lendar 153 save so sas pučle vašo giindipe, pobuter katar ekvaš (56,2%) vakerde kaj lengoro gindipe sas leljardo, realizirimo vaj kerdo ani praktika thaj nanaj dikhlo o ververipe palo polo. Ko jekh napi sas patjivkerde thaj e bahania e muršengere thaj e džuvljengere. Lendar 59 (38,6%) vakerde kaj na sas lele lengere bahania, a 8 (5,2%) vakerde kaj na džanen si vaj na e bahania kerde ani praktika..

4.8.3

Percepcia e mediumengere xavljaripaskere vaše Roma

Katar 781 manuša Roma save so dende džovapi ko pučipe vašo objektivnipe e mediumengoro vaše Roma, pobuter katar štartorin (27,4%) gindinel sar e mediumia na xramonen len nisar sar sakodivipe e romengoro ani hrvatska, a panda 11,3% gindinel len sar butipe thaj na xramonen šukar o sakodivipe e romengoro. Kaj e mediumia šukar keren peskiri buti vašo xramovipe e Romengoro, vakerde 19,3% e pučlendar ki romani nacionalnikani minoriteta, a jekhajekh si thaj e molipa save so dende e murša thaj e džuvlja.

GRAFIKONO 46. SIKAVIPE E ROMENGORO ANE MEDIE

Palo tumaro gindipe, e Medie (artiklija ke nevipena, ki televizija vaše Roma thaj av.=) šukar xramonen o sakodivipe e Romengoro ani Hrvatska?

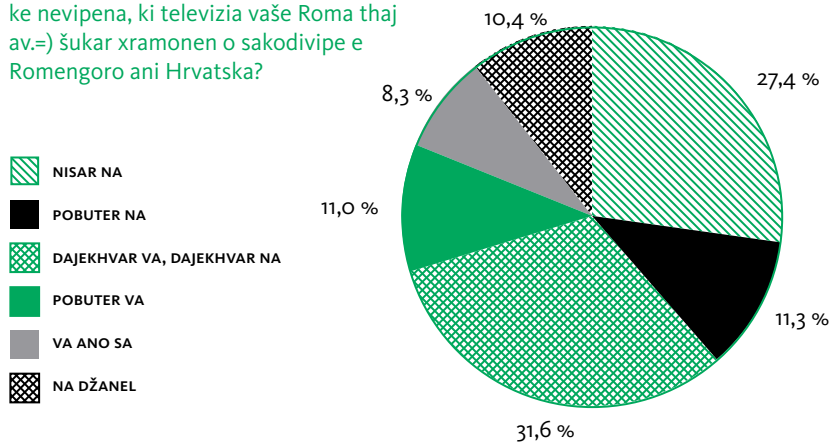

Sar majbut teme (47,0%) savenge ane medie labaren pe e sikavipa e romangoro, e pučle vakerde thaj e teme save so si katar i kultura, misal barokeripe e Maškarthemutne diveskoro e Romengoro, e Samudaripeneskoro sar dive e viktimgoro katar II sundaleskoro maripe, aver kulturnikane čipotengoro save so organizirinen e romane khedina. Aver majbare teme (46,2%) save so vakeren kaj adala katar i ranik e kale hronikakere kote so e Roma si sikavde sar kerutne e sankcionirime butjengoro. Štartorin e Romengiri vakerel kaj e pučipa katar e teme e andrune politikakere, misal o keripe buti e romane deputeskoro.

Save teve si ane mediumia kana ovel vakeripe vaše Roma?	N	%
TEME KATAR I KULTURA (MSL> MAŠKARTHEMUTNO DIVE E ROMENGORO, SAMUDARIPEN- MAŠKARTHEMUTNO DIVE E VIKTIMENGE KATAR II SUNDALESKORO MARIPE, AVER KULTURNIKANE ČI POTE SAVE SO ORGANIZIRINEN E ROMANE KHEDINA)	363	47,0 %
TEME KATAR KALI HRONIKA VAŠE SAKNCIONIRIPASKERE BUTJA	362	46,2 %
TEME KATAR E ANDRUNE POLITIKE 9KERIPE BUTI E ROMANE DEPUTATESKORO)	189	24,5 %
DISAVE AVER TEME	66	8,6 %
TEME KATAR SPORTO- BAXTAGORA E ROMANE SPORTISTENGORO	32	4,2 %

4.8.4

Gindipa e klidarde manušengoro vaše trubutnipa e romane populaciakoro thaj e pharipangoro ano inkluzipe e Romengoro ani ranik e amalnikane thaj kulturakoro dživdipa

ODNOS ROMSKOG I VEĆINSKOG STANOVNIŠTVA

O pučipe adaleske savo si i relacia maškar i romani thaj aver populacia ane disave diza thaj županie si kerdo e klidarde akteronca sar jekh katar e xulipaskere pučipa ane ekvašstrukturirime intervjuia thaj fokus grupe. Adaleske savi si i relacia maškar i romani thaj na-romani populacia adhinel katar e xakoja thaj e inkuzipa e Romengere ane sa e segmentia ko amalnikano, politikano thaj kulturnikano dživdipe, adaleske so i integracia si dujedromengoro proceso. Ano avipe e tesktoskoto si e gindipa katar e klidarde manuša adaleske savi si i kvaliteta e relaciakoro maškar e romane thaj na-romane populacie ane lengere khedina.

TABELA 77. VJAVAHARI MAŠKAR ROMANI THAJ NA-ROMANI POPULACIA- MANUŠA KATAR RELEVANTNO INSTITUCIE

MAJBUT DŽOVAPIA	GENJ E KODONGORO
E VJAVAHARIA SI BILAČHE	44
ŠUKAR, E VJAVAHARIA SI ŠUKAR	36
BUT ŠUKAR VJAVAHARIA	25
UČI DIGRA E INTEGRACIAKIRI	19
NANAJ VJAVAHARIA	12
KI XARNI DIGRA	10
INDIVIDUALNIKANE ŠUKAR VJAVAHARIA	10
XOLI VAŠE PERCIPIRIME PRIVILEGIE E ROMENGERE ANI FORMA E SOCIALNO TRANSFERENGIRI	9
VJAVAHARIA MAŠKAR E ČHAVE SI POŠUKAR NUMAJ MAŠKAR E BARE MANUŠA	4
BIMANGIPE JEKH PREMAL AVER, KULTUROLOGIKANE VERVERIPA	3

I kategorija „e relacie si bilačhe“ kerel poxari katar i trintorin e džovapengiri. Sar sebiepa vakeren pe e prejudicie, mangipe te ovel ekcesikano vjavaharipe, vaxt ko vaxt čoripe, labaripe alkoholo thaj droga, larma, tikne higienikane standardia, damkeripe nasulnipasa, nasulnipe, dar, phageripe e siklanakoro ane fundavne škole, mangipe e devleske.

“Adjaar oja, thaj pala adava dikhel pe thaj aver čhand dživdipaske, a adava si xulipe ane aver isipa, džardine, xurde čoripa, te cxiden te nerve thaj pale adava avel dži lafia thaj konfliktia save si nekana krlale, nekana poxari krlale, nekana e policia avel thaj adjaar. Numaj adava si taman te ovel kerdo jekh bišandipe thaj klima ani savi i romani populacia vašo jekh savo so kerel disavo cirkuso, sare ačhoven došale. (...) Dikhel pe globalnikane, so nanaj sar so trubul. Trubul individualno te dikhel pe ko manuš – te kerda diso dajekh, trubul individualno te ovel sankcionirime.” (MANUŠ KATAR RELEVANTNO INSTITUCIA KATAR KOPRIVNIČKO-KRIŽEVAČKA ŽUPANIA).

Uzala adava si phandli thaj i kategorija „xoli vaše percepirime privilegie e Romengoro ane forma e socialnikane transferongiri“ si majšukar xramomi akale vakeripasa savo so phandel o gindipe e intevjuirime manušengoro sar percepcia e Romengoro sar populacia savi so labarel i sistema e socialakiri so ruminel o vjavahari maškar e Roma thav aver populacia ani kategorija socialno kišlipaskiri.

“Isi amen thaj akate amare familie kote so e daja/dada bibutjakoro thaj phare si. Ake akana isi akošipa: ‘kobor tumen e centrondar len, čhaven bianen thaj bianen len sade vaše love, amenge si trubutno panda pophare thaj adjaar’ Dikhas kaj adala butja džan katar i sahani kriza ano amalnice thaj si but negativnikane sikavde ki romani khedin.” (MANUŠ KATAR RELEVANTNO INSTITUCIA KATAR VARAŽDINSKA ŽUPANIA)

„e manuša xari si xoljame so e roma šaj sakana te keren buti ane putarde butja, džikaj e na-roma trubul te ovel len pauza katar jekh berš vaj duj te šaj pale te keren buti.” (MANUŠ KATAR RELEVANTNO INSTITUCIA KATAR OSJEČKO-BARANJSKA ŽUPANIA)

I kategorija „Bimangipe jekh premal aver, kulturologikane ververipa“ ikerel sa e dende lafia thaj zurarel kaj isi bimangipe premal i integracia katar solduj riga save so si temelime ke kulturologikane ververipa.

„E relacie si panda pošukar numaj so sas ano šird mire butjakoro e Romenca, numaj panda isi bimangipe premal i romani kupatni thaj aver kotor e populaciakoro premal i romani kupatni adaleske so von si kulturologikane verver.” (MANUŠ KATAR RELEVANTNO INSTITUCIA KATAR MEDJIMURSKA ŽUPANIA)

Aver kategorija premal o leipe than si „šukar, vjavaharia si šukar“. Ani adaja kategorija si misala save so lungu vaxt dživdinen ano gav/diz, thaj misala e kolaboraciake e romane khedinenca.

„Maškarutne, than na šukar, thaj na bilačhe, isi situacie kana xulen ano kafičo kote so e Roma thaj Hrvatia pien kafa jekhethane, isi kana duj Roma pien kafa, nanaj antagonizmo, numaj isi thaj adala save so na amalinen pe. Von so aven ko gav, adala dživdinen šukar e Hrvatenca, majnormalno thaj keren buti thaj si amala.“ (MANUŠ KATAR RELEVANTNO INSTITUCIA KATAR MEDJIMURSKA ŽUPANIA)

„(...) e Konsilosa katar RNM isi amen šukar kolaboracia, feedback amenge džal šukar, adava dge ko deipe. E vjavaharia šaj te oven pošukar- na vakerav kaj si amenge sar amen mangas, numaj dikhas adava te ovel adjaar. Zumavas amen e konkretikane akcienca te keras pošukar. Sa so amen keras na keras a len te na kontaktirina, te keras jekhethani buti.“ (MANUŠ KATAR RELEVANTNO INSTITUCIA KATAR OSJEČKO-BARANJSKA ŽUPANIA)

Trinto kategorija palo thanipe si „but šukar vjavaharia“. Akaja kategorija majbut vakerel vaše Roma save so jekhe thaneste beše trin štar generacie, sadanes avrial e romane kupatnjendar.

„Gindinav kaj si but šukar i relacia thaj šukar si e komunikacie maškar e Roma thaj e na-Roma. Nekana o ververipe dikhovelas pobuter, von jekhutno si akana amari khedin thaj ane amare klasoja savende me sem thaj korkori sar sikavni kerdem buti, nikana adava romano čhavo na sas ulavdo e averendar save so nanaj čhave katar romani populacia. von si akana jekh e khedinasa, thaj e bare thaj e čhave, romane čhave palo niso, čače na ulaven pe. Kotor si amendar (...) Von si čače kotor akale khedinatar thaj nanaj nisave problemia.“ (MANUŠ KATAR RELEVANTNO INSTITUCIA KATAR KOPRIVNIČKO-KRIŽEVAČKA ŽUPANIA)

„Te dikhlam kaj amende e Roma dživdinen, amen isi amen autohtonikani romani khedin savi si akate trinto, štarto generacia adjaar so (...) gindinav kaj isi komunikacia thaj i relacia si kvalitetno thaj lejjarde si sar jekh (...) Sakana šaj te ovel pošukar, numaj sigurno sem kaj si pošukar numaj ane diza save nanaj len romani populacia thaj tadani lengoro arakhipe e romenca si but pozoralo thaj pobuter prejudiciencia numaj so isi amen so praktyikanes dživdinas lenca šele beršenca ko akala thana.“ (MANUŠ KATAR RELEVANTNO INSTITUCIA KATAR SISAČKO-MOSLAVAČKA ŽUPANIJA)

Štarto kategorija palo genj e vakeripangoro si «učo nivelu e integraciakoro» xramonel o inkluzipe e romengoro ano ekonomikano, kulturnikano, sprtikano dživdipe ki diz/gav. Majbut si ki relacia e Romenca save so generaciencia dživdinen ano terminirime reono.

„Gindinav kaj nikote ani RH o dživdipe nanaj sar so si (mukhlo anav e gaveskoro adaleske so von si integririme e generaciencia, integririme si ane sa e nivelia e amalnipaskere, katar sporto, kultura, dži agronomia. Jekhethano dživdipe ei lungeder periodo, dživdinen ko jekh than thaj Roma thaj na-Roma, adjaar avilo dži bari integracie.“ (MANUŠ KATAR RELEVANTNO INSTITUCIA KATAR OSJEČKO-BARANJSKA ŽUPANIA)

Pandžto kategorija „nanaj relacie“ anel kaj i socialno distanca si odobor bare so praktikane nanaj kontaktia maškar i romani khedin thaj aver.

„Gindinav kaj von si peske. Von si jekh, Jekh sarinenge, sarine jekheske, džikaj amende nanaj adjaar. (...) Razinen pe. (...) Korkori si adari. Nanaj kontaktia.“ (MANUŠ KATAR RELEVANTNO INSTITUCIA KATAR SISAČKO-MOSLAVAČKA ŽUPANIA)

„Socijalno distanca isi maškar e jekh thaj e avera. E bare na amalinen pe maškar peste, thaj isi adaja paramisil von dživdinen sade e socialnoarkatar thaj na den niso sar aktivnikane džene ko amalnipe numaj si ladavipe. Katar vaxt ko vaxt isi sankciakere butja, čoripa vaj diso thaj adava anel dži adava te ovel bareder i socialno distanca (...) Adala incidentia anen dži o keripe e bilače pikturakoro e Romenge sar thaj adala save si mangel te čoren thaj tadani keren adaja socialno distanca ko adava čhand, ikerel pe.“ (MANUŠ KATAR RELEVANTNO INSTITUCIA KATAR VARAŽDINSKA ŽUPANIA)

Kategorija „xarni digra e vjavaharengiri“ ikerel sa e relacie ane save nanaj diskriminacia thaj ekcesia, no nanaj thaj but azbadipa maškar i romani thaj na-romani populacia.

„na but vjavaxiripaske šukar“ nanaj bare problemia, sade e individualconca save so si ko anglo e zakoneskoro, sa aver si ki xarni digra e vjavaharengiri. Nanaj bare tenzie vaj problemia (...) lele disave infrastrukture ani kupatni, siklile, šaj pobuter ani škola.“ (MANUŠ KATAR RELEVANTNO INSTITUCIA KATAR MEDJIMURSKA ŽUPANIA)

Ani kategorija „individualnikane šukar relacie“ si kerde vakeripa save so keren averdipe ke ververikane vjavaharipa ani romani khedin. Lenge si karakteristika so vakeren kaj sa nanaj jekh, kaj disave manuša si butjarne, a e manuša save so si rizikuime vaj ekcesikane nanaj saho karakteristika e populaciakiri.

„Adjaar e relacie te oven šukar, disave Romenca, isi athe nekobor Roma so iklike e kupatnjatar, thaj mangel ano gav te keren pošukar relacia e komšienca, a adava si šajutno te patjivkeren disave norme, te keren disave fešte, larma, thaj e komšie našti te soven, tadani amari relacia nanaj šukar; e čhave te si uže thaj džan ničale ani škola, te keren but sar aver, tadani e relacie si šukar. Von si xošimi grupa, pobuter si vaše disave negativnikane čipote, te vakeras i droga xulel ani kupatni disqave kanalondar thaj automatikane ko adava čhand sa aver na mangel len. Numaj isi pozitivnikane misala: ake adava amaro romano asistento, kerel buti ko piro kher thaj les nanaj problemo, dikhes kaj vov si šukar, kana keres buti ka ovel tut... nanaj bare putarde konfliktia, e manuša cxiden pe thaj nanaj len putarde konfliktia.“ (MANUŠ KATAR RELEVANTNO INSTITUCIA KATAR MEDJIMURSKA ŽUPANIA)

Kategorija „vjavahari maškar e čhave si pošukar numaj maškar e bare“ ikerel e vakeripa thaj zurardipe vašo peripe e relaciengoro kana barjol pe.

„Gindinav kaj si pošukar maškar e čhave numaj maškar e bare“
(MANUŠ KATAR RELEVANTNO INSTITUCIA KATAR OSJEČKO-BARANJSKE ŽUPANIA)

Kategorija „toleriripe“ vakerel vaši maškar lengiri tolerancia.

„Na averikeren pe pale xakoja thaj e dajatve katar i aver populacia, nanaj len privilegie, thaj nanaj lengere xakoja kišleder vaj xarneder. Nanaj diskriminacia thaj nanaj ikladipe. Sikavdo si o pherdo jekhipe sa e dizjakere thaj e dizutnengoro ki lokalni nivela thaj isi jekh toleriripe thaj dialogo. Amen toleririnas o ververipe.“ (MANUŠ KATAR RELEVANTNO INSTITUCIA KATAR SISAČKO-MOSLAVAČKA ŽUPANIA)

TABELA 78. VJAVAHARI MAŠKAR E ROMA THAJ E NA-ROMA- MANUŠA KATAR ROMA

MAJBUT DŽOVAPIA	GENJ E KODONGORO
BILAČHE VJAVAHARIA, DISKRIMINACIA	8
UČI DIGRA E INTEGRACIAKIRI	6
XOŠI SEGREGIRIPASKORO, SOCIALNO DISTANCA SI BARI	3
BIMANGIPE, BANGODIKHIPE, VAKERIPE E BIMANGIPASKORO	1

I jekhto kategorija majbuter kodonca si e bilače vjavaharia save so si majbut deletime e misalna e diskriminaciakere. Definirinen pe e prejudiciencia premal e Roma, lengoro čhand e dživdipaskoro thaj kulturakoro. Uzal adava si phandle thaj i trinto kategorija thaj štarto palo leipe than save so vakeren vašo segregiripe thaj bari socialno distanca thaj bimangiipe thaj vakeripe e bimangipaskoro thaj bango dikhipe.

“Šaj pobuter te ovav amala, trubul te amalinas amen. Kana jekhtovar dikhen pe Rom thaj na-Rom nanaj nisave kontaktia. Numaj disave lendar kana dikhen amen isi len aver gindipe. Te šunden averestar na-romestar kaj sam diskriminirime, pučen «soste tumen gindinen lenge, na džanena sar dživdinen». Adava šundem lestar katar o amal e dadeskoro. Disave gindine; «Cigan si sar aver». Te si dži mande me ka akharav len te dikhen sar dživdinas, te na sam sarine jekh, te aven te dikhen amen adava mangav.” (MANUŠ ROM KATAR VARAŽDINSKA ŽUPANIA)

Dujto palo leipe than e džovapengiri si „učo nivelo e integraciakoro“ vakerel vaše sukcesiale eksperience e integraciakere e Romengiri ani aver populacia.

„Me našti te vakerav kaj akava si majšukar, akate e Roma si šukar lejjarde ano (mukhlo o anav e thaneskoro) thaj nijekh na dikhel len adaleske so si Roma, numaj sarine dikhen len sar Ivan, Radovan, sar (...) Gindinav so e aver lejjarde e Romen but šukar thaj e Roma akate si sedentarno. Adaleske ovel kerdo lafi. Von si akate sedentarno thaj von akate khedinde pa ano sistemo e dživdipaskoro thaj dživdinen sar te phene nanaj Roma.“ (PREDSTAVNIK ROMSKE ZAJEDNICE IZ BJELOVARSKO-BILOGORSKE ŽUPANIA)

„Miro kako isi les Hrvatica sar romni, isi len duj čhave, normalno dživdinen. Isi jekh, vov si policajco, akana dživdinel ani Germania, lsi akate panda jekh savo so dživdinel amare Romnjasa, vov si nirmano, akate del amen dumo.“ (MANUŠ ROM KATAR VARAŽDINSKA ŽUPANIA)

E kategorije save si definirime ko kodiripe e romane manušengerendar si ververikane katar e kategorije save so si definirime ko thavdipe e kodiripaskoro e prezententengoro ke

relevantnikane institucije. Dikhel pe kaj isi eksperienca thaj o leipe e relaciakoro maškar i romani kupatni thaj e na-Roma vever. E manuša Roma isi len but ekstremnikano gindipe vaše relacie. Vaj pale si ki nivela e uče integraciakere nivelake vaj si bilače, diskriminirime bare socialakere distancasa savi anel dži segregacia. E vakeripe e manušengere katar relevantnikane institucije si aver, niansirime thaj adhinen katar lengere eksperience ko profesionalnikano butikeripe e romane khedinenca thaj sikaven bareder diapazono ko procentipe e relaciengoro e Romengoro thaj e na-Romengoro.

XRAMOVIPE E AMALNIKANE THAJ E KULTURNIKANE DŽIVDIPASKORO

E realizaciasa e ekvašskstrukturirime intervjuengoro thaj fokus grupa khedime si e gindipa e klidarde manušengere ano amalnikano thaj kulturnikano dživdipe, vaj pale e xramovipa e amalnikane thaj kulturnikane dživdipaskere e Romengere ane lengere khedina.

TABELA 79. AMALNIKANO THAJ KULTURNIKANO DŽIVDIPE – MANUŠA KATAR RELEVANTNO INSTITUCIEA

MAJBUT DŽOVAPIA	GENJ E KODONGORO
NAINTERESIRIPE THAJ NAORGANIZIRIPE	12
FOLKLORO	7
E ČHAVE LEN THAN PREKAL I ŠKOLA (CEREMONIE, EKZIBICIE, KHELADNIPA, SPORTO)	6
GETOIZACIA	4
GASTRONOMIA	4
MUZIKA	3
SA SI ŠUKR THAJ ŠUŽO	2
PROBLEMO E ČHIBASA	1
FUDBALO	1

E manuša katar relevantno institucije ano majbaro genj vakeren kaj e Roma nainteresirime vašo amalnikano thaj kulturnikano dživdipe thaj kaj si kulturnikane thaj amalnikane aktivipa phandle andre ane romane khedina:

„Nanaj len intereso thaj mangipe te len than adaleske. Lengoro kulturakoro dživdipe si nula, a adava kaj amen mangas te phandas lengere čhaven ane disave manifestacie, adava si so amen šaj. (...) Lengoro amalnikano dživdipe si lengere fešte thaj koncertia thaj asavke butja.“ (MANUŠ KATAR RELEVANTNO INSTITUCIE KATAR KOPRIVNIČKO-KRIŽEVAČKA ŽUPANIA)

„...diso ulavdo te ovel, von na organizirine niso, nanaj len khedipe thaja djaar, numaj akana si inkluzime ano disavo amalnikano thaj kulturnikano dživdipe ki amari regia – numaj so normalno si ane škole thaj prekal e škole, avrial e školendar gindinav kaj nanaj.“ (MANUŠ KATAR RELEVANTNO INSTITUCIE KATAR ZAGREBAČKA ŽUPANIA)

„Lengoro amalnikano thaj kulturnikano dživdipe si majbut maškar e lengere khedina. Andre ki akanutni thaj andre ani lengiri khedin.“

(MANUŠ KATAR RELEVANTNO INSTITUCIE KATAR PRIMORSKO-GORANSKA ŽUPANIA)

Jekh katar e manuša katar e relevantno institucie pendžarel i buti e romane khedinengiri, kulturnikane-artikane khedipangiri thaj vakere kaj lel than ko barokeripe e romane bare diveskoro- Maškarthemutno dive e Romengoro:

„Gindinav kaj von si irame jekh premal aver. Lengoro amalnikano thaj kulturnikano dživdipe si... Nanaj von odobor orientirime premal avrial, numaj pobuter andre ane lengere kupatnja, andre ki lengiri khedin. Isi trin seriozno khedina save so keren buti e romane pučipanca thaj keren buti e romane kulturasa vaj e romane xakojenca. Isi bareder genj e romane khedinengoro. Adala si pobuter khedina vaše khedina thaj vaše finansiakere leipa. Akala trin khedina keren definitivno buti ano barokeripe e Diveskoro e romengoro jekhethane e Dizasa. Amen keras buti te na barokerel pe adava dive andre ki kupatni, numaj e kupatnja te ikljvoen avrial thaj te barokeren ano centro e dizjakoro. Adava si beršenca kerdo thaj akhe. Isi duj-trin folklorikane grupe e Romengere.“ (MANUŠ KATAR RELEVANTNO INSTITUCIE KATAR SISAČKO-MOSLAVAČKA ŽUPANIA)

„Isi len adala duj-trin manifestacie- Cigan bal, fišida, lengere zevkopa, len than ane smotre e folkloreskere e minoritetengere. Anglo but berša, akana poxari, sas amen duj trin khedina save so e phareder normenca ačhavdile. Angleder adava džanelas pe te ovel thaj disave ekzibicije thaj disave ovipa, a akana sa adava si poxari“ (MANUŠ KATAR RELEVANTNO INSTITUCIE KATAR OSJEČKO-BARANJSKA ŽUPANIA)

“Thaja djaar, so si dži amalnikano dživdipe, so vakerden, isi amende ani Istra misaleske adava Skandal bend savo si pendžardo thaj von džan sekote, kana si disave prandipa, kana dajekh biandjovel len akharen. Adava nanaj phandlo e romane nacionalnikane minoritetesa, von sekote džan. Phiren sekote, amen finansirinas len, akana sas ani Makedonia, džan ani Ljubljana thaj isi len peskoro Maškarthemutno dive e Romengoro.“ (MANUŠ KATAR RELEVANTNO INSTITUCIE KATAR ISTARSKA ŽUPANIA)

E aktivipa save anen integracia si majbut avrial katar e škole thaj instituciengere aktivipa:

„Semas jekhvar ano agor e beršeskoro ano (mukhlo o anav e thaneskoro) thaj athe jekh čhavo lelja vaši majšukar gili thaj jekh čhaj vašo majšukar čitrope. Sas preperutne e romane minoriteteskere thaj adava džanjolas lenge but. Thaj e dajake thaj e averenge thaj dikhel pe kaj adalesa pes sikaven... thaj xošinen pe but barikano thaj zoreles, integririme.“ (MANUŠ KATAR RELEVANTNO INSTITUCIE KATAR PRIMORSKO-GORANSKA ŽUPANIA)

„Pobut e ternedar amalinen pe. Škola, komuna, khangiri, adala si institucie save so keren buti ki integracia e butipaskere thaj e xaripaskere seliskoro.“ (manuš katar relevantno institucie katar Medjimurska župania)

Disave manuša katar relevantno institucie ikeren dži o kulturnikano thaj amalnikano dživdipe e Romengoro savo so si maškar i buvlj khedin, majbut prekal i muzika:

„Pehlin Kings. Von amenge (mukhlo o anav e vulicakoro) bašalen butvar. But šukar si lejjarde. Von si brendo amare vulicakoro (mukhlo anav e vulicakoro) kote so isi amen but khedina. Amen džas lende ke adala čipote, von mangel kana

džas lenge.“ (MANUŠ KATAR RELEVANTNO INSTITUCIE KATAR PRIMORSKO-GORANSKA ŽUPANIA)

„Amalnikano dživdipe si barjardo ani asimilacia e avere bešutnenca, a disave aven ke kulturnikane manifestacie, jekh sar thaj s aver.“

(MANUŠ KATAR RELEVANTNO INSTITUCIE KATAR ISTARSKA ŽUPANIA)

Amalnikano thaj kulturnikano dživdipe ane lengere khedina si ane ekvašstrukturirime intervjuia vakerde thaj e manuša Roma.

TABELA 80. AMALNIKANO THAJ KULTURNIKANO DŽIVDIPE – MANUŠA ROMA

MAJBUT DŽOVAPIA	GENJ E KODONGORO
ŠUKAR SI I SITUACIA	13
BILAČHI SI I SITUACIA	13
TRUBUL KULTURNIKANOAMALNIKANO KHER VAJ/THAJ KHELIPASKORO THAN	10
NAINTERESIRIPE, NAKOLABORACIA, BIPAKJAVIPE, THAJ THULOJAKHIPE ANI ROMANI KHEDIN	9
NABUTIKANO THAJ NAŠUKAR FINANSIRIPE E ROMANE KHEDINENGORO THAJ MANIFESTACIENGORO	9
MANGIN VAŠO INVOLVIRIPE ANE 'BUTIKANE AKTIVIPA' MANGIN TE OVEN SAR E BUTIKANE SELA	8
BARIPE E KHEDINENGORO THAJ KUD-ONGORO	8
FOLKLORO THAJ TRADICIA	8
MAŠKARTHEMUTNO DIVE E ROMENGORO	8
MANIFESTACIE SAVENDE AMALINEN PE E ROMA THAJ E BUTIPASKIRI POPULACIA	7
TIKNJARIPE E AMALNIKANE RELACIENGORO THAJ SOLIDARNIPASKORO, CXIDIPE ANE KHERIPA THAJ ANGLI TELEVIZIA, TERNE KO INTERNETO	6
ULAVDIPE, GETOIZIRIPE	5
NABUT FINANCIKERE RESURSE VAŠO FUNDAVNO AMALNIKANO THAJ KULTURAKORO DŽIVDIPE	5
DISKRIMINACIA, STEREOTIPIA	5
FUDBALO	5
AVER– ORGANIZIRIME DŽAIPE ANO KINO THAJ TEATRO, MAČHARIPE, KARTIPE, MUZIKA, TRADICIONALNO KHELIPE 'PLAC', BALO ROMENGORO	12

Amalnikano thaj kulturnikano dživdipe si ververikano thaj adhinel katar e lokalitete, thaj si jekh e vakeripa e pozitivno thaj e negativno molipasa e situaciakiri.

„Adjaar amen i diz ke amare divesenge kana si ko pučipe i romani kultura vaj Maškarthemutno dive e Romengoro vaj amari disavi manifestacia vaj festivalia thaj amen putarde thaj ani diz thaj ano centro sikavas amaro ververipe... Gindinav amare garderobe, amare barvale šeja palo adava sam pendžarde thaj adjaar si ko pučipe o multikulturnipe e nacionalnikane minoritetengoro adžikeren sade kori e Roma, amen čhiven ko agor, te na džan peske e manuša kana ka dikhen kaj amen khelas thaj adaleske amen mukhen ko agor te šaj te dikhen kaj thaj amen isi barvalo folkloro thaj šukar muzika.“ (MANUŠ ROM KATAR ISTARSKA ŽUPANIA)

Pretežno je u većim gradovima situacija bolja, no ne dijele svi takav stav:

„Nula bodoja. (...) Nanaj arahipe e tradiciakoro, kulturakoro, čhibjakoro, lileskoro, khelipaskoro, šejengoro, butja so aven katar i romani historia. Na.“ (MANUŠ ROM KATAR GRAD ZAGREB)

Isi thaj tikender kupatnja save so aktivnikane arakhen i romani kultura:

„Akana-akanaske nanaj bilači, trubul te ašaras kaj nanaj bilače. Amalina amen, khelas fudbali, isi amen adala KUD-oja. Isi amen duj KUD-oja, nanaj amenge nainteresno ano gav.“ (MANUŠ ROM KATAR SISAČKO-MOSLAVAČKA ŽUPANIA)

„Balo Romengoro (...) Athe aven sa e roma katar i Evropa, a pobuter si parne Roma, numaj so si kale. Ani ekvašrat alusarel pe majšuži romani džuvli, savi so prandinel pe palo duj masekia palo adava. Alusarel pe thaj knezo e Romengoro, les sas bari rola ko anglovaxt.“ (MANUŠ ROM KATAR OSJEČKO-BARANJSKA ŽUPANIA)

Jekh kotor e manušengoro katar i romani khedin vakerdas o ulavdipe e romane kupatnengoro sar problemo vaši kulturnikani thaj amalnikani integracia.

„Me, kobor so džanav, dikhav ko tereno, ko thana e Medjimursko županiakoro, si baro piro angle. Kerdam, adava si amari romani khedin, kaj cxidindam amen katar i romani kupatni. Sakoja romani kupatni mange si geto, rezervato. Geljam te dživdina e avere populacijas, socializacia si aver, pučipe e školakoro si aver... Aver si, nihšabo isi amen, sa.“ (MANUŠ ROM KATAR MEDJIMURSKA ŽUPANIA)

„Amalnikano dživdipe ani amari romani khedin si but lošalo. Sam interesirime jekh averenge thaj mangas sakova averdipe thaj civilizacia, a katar i civilizacia sam dur. (...) Našti te xramona but adaja kultura savi so arakhas, arakhas la maškar amende, adaleske so i kultura si dur amendar. Dur si adale kulturatar adaleske so nanaj amen kote te kulturirina amen.“ (MANUŠ ROM KATAR SISAČKO-MOSLAVAČKA ŽUPANIA)

Ane deš vakeripa majbut o trubutnipe e vašo amalnikano thaj/vaj sportikane centroskoro (kher vaj khelipaskoro than) si sikavdo sar klidardo trubutnipe e khedinakoro:

„(So tumen keren kana na karen buti? Sar amalinen tumen? So keren?) Niso. Čače niso. Nanaj amen thaj objekto thaj nanaj amen than adaleske. Te keras buti rekreacijas.“ (MANUŠ ROM KATAR MEDJIMURSKA ŽUPANIA)

Thaj ano Grad Zagreb nanaj maškarutno than saveste e Roma ka kheden pe:

„Amen pobuter katar e 20 thaj pobuter berš rodas te kerel pe romano kulturakoro centro, sar thaj e nacie thaj nacionalnipa so isi len, amen 20 berš thaj pobuter rudjinas te ovel kerdo amalnikano centro kote so e Roma ka kheden pe, ka organizirinen pe thaj e čhave tromalnikane te xošinen pe thaj integririnen pe, thaj uzal sosi integririme.“ (MANUŠ ROM KATAR GRAD ZAGREB)

Klidardi rola ano amalnikano thaj kulturnikano dživdipe khelen e romane-artikane amalipa thaj e khedina. Vakeripasa adava zurarde thaj ofto džene so sas pučle sar ano akava misal:

„O KUD si amenge sar mama duj, sar sakova aver kher thaj adjaar von xošinen pe. Akate isi len internet. Sare mangel adva internet thaj facebook thaj akate šaj te čatinen, šaj te pien kafa, karte te khelen, šah te khelen, Monopolo, Manuša ma xoljan.“ (MANUŠ ROM KATAR OSJEČKO-BARANJSKA ŽUPANIA)

Sar pharipe ani buti e khedinengiri, butvar liparel pe o saho nainteresiripe e romengoro vaše amalnikane saikerina, bikolaboracia, bipakjavipe thaj thulojakhipe ani romani khedin:

„So si dži amalnikano dživdipe, e Roma si akharde thaj medienca putarde sarinenge. Numaj von xari aven, adava si problemo adaleske so si but phandle thaj daran katar e nevpa te ulo diso ko pašipe vaj kori lende adava si ok, numaj nanaj ekstra te vakeras te na džanas (...) isi beršeskoro koncerto ano kino te aven. (...) Thaj te dende fasuj, aven io manuša.“ (MANUŠ ROM KATAR OSJEČKO-BARANJSKA ŽUPANIA)

„...i khedin ačhili te kerel buti anglo z berša, fundavno problemo si o birazipe e avere khedinenca thaj finansiripe (...) na sas kolaboracia maškar e khedina (...) Mangljam sa e Romen te anas te oven sar jekh te dža angle, numaj na sas amen dendo dumo, finansie, katar o majučo than.“ (MANUŠ ROM KATAR SISAČKO-MOSLAVAČKA ŽUPANIA)

O tikno vaj bišukar finansiripe limitirinel i buti e khedinakiri:

„8-to Aprilo si Maškarthemutno dive e Romengoro. Trubul te ovel barokerdo thaj pobuter dena pe love, numaj ko disavo čhand ani forma savi so trubul te ovel kerdo, na ovela kerdo. Thaj trubul te oven akharde sa e Roma ki manifestacia vaj aver, a akate ikljovel kaj disave nacioanlno minoritete nišankeran adava dive uzal disavi manifestacia vaj diso e politikane elitasa e disave manušenca Romenca save so prezentirinen e Romen, ikeren disavo bešipe, vaj xabe, vaj maškar peste xan-pien, džikaj adalenge so si adava dendo, nanaj len niso adalestar. Adjaar sa ačhol ke vasta e zolanengoro- romane thaj aver politikane elitengoro.“ (MANUŠ ROM KATAR BJELOVARSKO-BILOGORSKA ŽUPANIA)

„Sar si putardi i situacia e romenca, pakjan man kaj si putardi Džipsi (Gypsy) industri te šaj disave khedina te participirinen e Radžasa thaj save so nanaj Roma, a keren buti e romane pučipanca, bizo involviripe e Romengoro, a len finansiakere resursia, a amen na pučel nijekh. Adaleske phenav kaj ulo džipsi industri. Industria. Ciganikani industria.“ (MANUŠ ROM KATAR GRAD ZAGREB)

Isi thaj aver eksperience:

„...ano nakhlo berš jekhto fare organizirindam nišankeripe e

Maškarthemutne diveskoro e romengoro. Samas xošime thaj e resursenca save so lejlam katar dizakiri vastarin thaj e manušenca save so avile so sa akharde.“ (MANUŠ ROM KATAR BRODSKO-POSAVSKE ŽUPANIA)

Manjak novca je stvaran problem i za obiteljski i kulturni život:

„Les pandž mare, duj kila salame, džan e love, nanaj pobuter teatro. Te geljam ko pahokremo, si xardžipe, a adava trubul te osigurines, majxari jekhfar ko masek, numaj adava (...). Trin berš adžikerdem te uravav disave tiraxa, naštime te avav ko nič thaj tadani gindinen tumenge kaj me dikhav disavo kulturnikano dživdipe thaj disavo amalipe, te džav te zevkonav man, adari trubul te pokine e familiasa te džas, te pies džuso, bira, adava si xardžipe.“ (MANUŠ ROM KATAR MEDJIMURSKA ŽUPANIA)

Numaj o pharipe e finansiakere naturakoro si e finansiakere resurse, ane ofto intervjuia si sikavde sar bari buti ko pheripe e kulturnikane trubutnipangoro 'sar thaj aver' disave thanende adava na den e stereotipia thaj i diskriminacia:

„E manuša mangen adala nevipa, disave katar zevkupa, a ane zevkupa save so kerel i aver populacia, duje časonge, trin, tumen xalen maripe. Uštaven tumen piresa. Man sas adaja paramisi. Me avilem katar o maripe, sas disavi fešta, me avilem adari, na semas došalo, na semas bikulturno, numaj uštavde man pirencia. Na sas numaj mange adava sar čipota, sas thaj e manušenje save so ka džan dži o kafe, thaj adari kheden pe duj-trin džene thaj avel dži konflikto.“ (MANUŠ ROM KATAR MEDJIMURSKA ŽUPANIA).

„Thaj sarine jekhvar te arakha amen ko amalnipe te ovas jekhajekh e avere populaciasa. Te na ovel mange phare te džav dajekhe thaneste thaj te ovav šukaravilo adari ko adava maškaripe sar sa aver. Te na dikhe akava si adava, te genjen tuke e rateskere kučorina thaj adjaar. Numaj ko agor jekhvar te xošinav man sar manuš manušeške, a na manuš manušeške ruv.“ (MANUŠ ROM KATAR MEDJIMURSKA ŽUPANIA)

Mjabut vakerdo si o Maškarthemutno dive e Romengoro save so ikeren pe manifestacie savende aven thaj e aver sela. Uzal o folkloro thaj romani tradicia, majbut si phandlo uzal i muzika, integririme aktivipa si sasar thaj fudbali. Ane khedina uzal o fudbali khelen pe karte, pikado, thaj mačharipe.

Nekobor lafikerutne dikhle o kišlape e amalnikane linkongoro thaj solidarnipaskoro, e manuša ano kheripe- phureder angli televizija, a e terne ko internet:

„Ano nakhlo vaxt sas čoroleder, na sas interneto, na sas niso, numaj sas baxtaleder. Sas len amalnikano dživdipe adale čhandesa so sa e Roma save so kerenas buti ki umal khedenas pe jekhe bairoste, disave bašalenas, khelenas, gilavenas. O amalnikano dživdipe si mange khedipe e manšengoro saven isi trubutnipe te oven uzal diso so kamen, na trubul gili thaj khelipe, šaj te ovel kerdı buti e khedinake, amalipe uzal o katlape kalcunjengoro ivendeske... Adava so amen lejlam katar upruno thame (...) si kaj sarine džas palo dživdipe, nanaj amen pobuter

vaxt te vakeras, adava so vakerel pe- džas ki kafa, nanaj pobuter (...). Akana o amalnikano dživdipe si dendo šajdipe te organizirinas kulturnikane artikane khedipa, kheden pe e terne, e phure dikhen. Gindinav so si pošukar adava sar amalinenas pe amare phure, akava akana si nesar dende dajatvenca, pandž dive ki škola, šovto dive ki proba te šaj ano kurko te ovel amen performanso, nanaj sa adava sar so nekana sas..." (MANUŠ ROM KATAR OSJEČKO-BARANJSKA ŽUPANIA)

„Aver sas, nekana khedenas pe e manuša save so džanenas te bašalen, sas fešte, sas sar te phenav tumenge, o manuš averčhande xošinelas pe, aver sas, numaj ano paluno vaxt pobuter adava nanaj, e manuša na ekren adaja buti, thaj na džanen te organizirinen pe (...) Akava, vakerav, nanaj tumen disave, na džanav sar te phenav len, disave organizacie save so kheden pe. Isi grupe, isi adala grupe save so kheden pe, thaj palo adava diso xan thaj phenav, pošukar si thaj pokvalitetno si te kheden pe sarine. Aver si kana ka dikhes tut disave manušenca, keren lafi lenca, a akava sar si akana dikhol mange sar phandlo, mulo.“ (MANUŠ ROM KATAR MEDJIMURSKA ŽUPANIA)

„Si vaj na adava-adava, e vaxtia si savke thaj e manuša nanaj len dživdiipaske thaj xabasko thaj adaleske phandle pe ane pumare khera, nanaj amalipe sar so nekana sas.“ (MANUŠ ROM KATAR PRIMORSKO-GORANSKA ŽUPANIA)

XRAMOVIPE E POLITIKANE DŽIVDIPASKERE

Numaj o xramovipe e amalnikane thaj kulturnikane dživdiipaske, prekal o ekvašstrukturirime intervjuia thaj fokus grupe pučle si e klidarde manuša vašo politikano dživdipe e Romengoro ane lengere khedina.

TABELA 81. POLITIKANO DŽIVDIPE – SO SI THAJ SO INKLUZINEL- MANUŠA KATAR RELEVANTNO INSTITUCIE

MAJBUT DŽOVAPIA	GENJ KODONGORO
AKTIVNIKANE KANA SI E ALUSARIPA, IKIJOVEN NIČALE TE DEN AVAZI	6
ROMANE LIDERIA SAVE SO E INFORMACIE IKEREN PESTE, SADE VOV SI INKLUZIME ANI POLITIKA	6
POLITIKANO DŽIVDIPE SI AVRIAL KATAR O KRNM	3
ANDRE ANE KUPATNJA ISI LEN LENGERE LIDERIA	3

Jekh kotor e manušendar katar relevantno institucie save so dende džovapi ko pučipe adaleske so si lengiri perspektiva ko politikano dživdipe so kerel inkluzia e Romenge, gindinen kaj e Roma i politikani participacia sikaven ano baro napi adalesa so isi len baro ikljovipe ke alusaripa:

„(...) Aver si ko vaxt kana isi kampanje, sar adava džal kana agitirinel pe – tadani sare von aktivirinen pe maškar peste- džanen sar džal, des avazi akaleske, okoleske. Thaj sade ane adala kampanje, disave maškarpeskere agitiripa, numaj akava si aver ano politikano dživdipe gindinav kaj ano amaro thanipe nanaj.“ (MANUŠ KATAR RELEVANTNO INSTITUCIA KATAR GRAD ZAGREB)

„Dikhen, me adava dikhav ko aver čhand. Palo zakono amende e Roma isi len xako te oven ano komunakoro konsilo, na? Ani pašutni komuna (mukhlo anav e komunakoro), isi tumen, numaj me dikhav lende kaj von 80% ikljoven ke alusaripa so si paše 25% bareder procentipe maškar e aver kotora e komunakere thaj dikhav kaj adale čhandeda isi len intereso vašo politikano dživdipe thaj averdipa andre ane lengere kupatnja thaj komune.“ (MANUŠ KATAR RELEVANTNO INSTITUCIA KATAR VARAŽDINSKA ŽUPANIA)

E manuša katar relevantno institucie vakeren thaj e negativno forme e politikane butikeripaskoro, sar kinobikinipe e avazenca, isipe e personalno kjaripa katar politikani buti, xari konsultacie thaj konsilipa e khedinasa, ikeripe e informaciengoro sade ano lengoro rotipe e liderongoro e politikane aktivipangoro Romengoro:

„Me trubul te angigarav kaj e Roma sas ano negativnikano čipotipe politikano faktoro. Dikhipasa kaj terminirime genj e pherde beršengere Romengoro dikhovel sar genj e avazeideipaskoro thaj palo adava lenca kerda pe kinobikinipe, kinelas pe majbut lovenca thaj palo adava von kerenas buti adaleske. Trubul te angigarav kaj katar 2013 berš si adava so miro pleutno butikeripe sas so sikavdjam kaj korektivnikane butjasa thaj patjivipasa šaj adala manuša te adžikeren patjivali thaj džovapimi relacia e dizakere Vastarinakoro premal lende. Kaj sas politikano poligono thaj sas individue Roma save so labarenas e Romen vaši lengiri finasiripaskoro kjaripe kinobikindoj lengere avazia, bezexaske von si. Majbari čipota sas amenge ano 2005 berš kana e romane kupatnjen anenas e manuša thaj damkerenas lenge, thaj lenas lendar e liste thaj denas avazi mamuj o zakono. So si phandlo lengere aktivipasa, adava si baro procento (...) Trubul te angigarav kajs as interesno lengere alusaripa vašo Nacionalno konsilo (mukhlo o anav e dizakoro). Athe von si but aktivnikane thaj sakana isi len konkurencia. Isi len alusaripe, nanaj kaj diso ka phanden lafi.“ (MANUŠ KATAR RELEVANTNO INSTITUCIA KATAR SISAČKO-MOSLAVAČKE ŽUPANIA).

Jekh kotor e manušendar katar relevantno institucie ikerel dži adava kaj e romano politikano dživdipe ovel kerdo prekal i buti ane konsilia e nacionalnikane minoritetengere:

„Adava ovel kerdo prekal o Konsilo e romane nacionalnikane minoriteteskoro. Von alusaren peskere manušen. Isi tumen Konsilo e RNM-eskoro ki diz thaj župania. Ko jekh thaj aver nivelo.“ (MANUŠ KATAR RELEVANTNO INSTITUCIA KATAR BRODSKO-POSAVSKA ŽUPANIA)

„Ano Komunakoro konsilo si lengoro prezentento, savo so si alusardo (mukhlo anav e maškeskoro) thaj savo aktivnikane inkluzinel pe ani problematika na sade e Romengiri numaj thaj kompletikani problematika e komunakiri. Me gindinav kaj isi šajdipe thaj pobuter lendar aktivnikane te involvirinen pe. Palo adava kerel buti o thaneskoro komiteto, save isi 6 džene. Ake z misala. Prezidento e konsileskoro si rom, lengere kupatnjakoro rajo (mukhlo anav e manušeskoro), vov si amende ke publikume butja, vov sako dive avel e ideenca te ovel kerdo diso. Isi anglipe, so si aver e anglederutne beršenca.“ (MANUŠ KATAR RELEVANTNO INSTITUCIA KATAR MEDJIMURSKA ŽUPANIA)

Thaj adjaar, kotor e manušendar katar e relevantno institucie vakerel kaj biso dikhipa ko politikano ikljovipe thaj aktivipe e disave romane manušengoro, majbut si bari i tradicio-

nalnikani struktura e romane khedinengiri premal savi e Roma isi len peskere lideria bizo te ovel dikhlo ko politikano involviripe:

„Dikhipasa kaj jekh lendar sas ki buti ane farme, sas len thaj lengere avipa lovengere, thaj adaleske lengoro sistema si thaj dureder tradicionalno thaj ko disavo čhand plememensko; len isi len andre ane peskere kupatnja manuša save so si autoritetia thaj ko disavo čhand si lideria.“ (MANUŠ KATAR RELEVANTNO INSTITUCIA KATAR VARAŽDINSKA ŽUPANIA)

„Len isi len sahibia, isi len šefo. Adava si fakto thaj adjaar. I grupa so si kerdi uzal adava sahibo isi la thaj pošukar kher thaj pošukar šartia (...) von dikhel diso te keren thaj kerde izolacia adale bilačenge (...)“

(MANUŠ KATAR RELEVANTNO INSTITUCIA KATAR KRIŽEVAČKO-KOPRIVNIČKA ŽUPANIA)

E manuša Roma den averikane dikhipa vašo politikano dživdipe ane romane khedina ane lengere komune, dizja thaj županie.

TABELA 82. POLITIKANO DŽIVDIPE – SO SI THAJ SO INKLUZINEL – MANUŠA ROMA

MAJBUT DŽOVAPIA	GENJ KODONGORO
I POLITIKA SI LABARNI THAJ ANEL ŠUKARIPE E ROMENGE	22
POLITIKANO AKTIVIPE SI E ALUSARIPA	7
POLITIKA SI KATASTROFA E ROMENGE	5
KINOBIKINIPE E ROMANE AVZENCA	4
NANIPE E PHIRNIKANE MANUŠENGORO SAVE SO KA KEREN INKLZIPE ANO POLITIKANO DŽIVDIPE	4
O POLITIKANO DŽIVDIPE SI DENDO E INDIVIDUALCONGE, BUTI E DEPUTATESKIRI THAJ PHUREDER ROMANE LIDERONGE ANE KONSILIA	4
E ROMANE PREZENTENTIA DIKHEN SADE PESKERE INTERESIA SAR SO POBUTER DEPUTATIA KEREN	3
NA DŽANAV	3
E ROMA XARI LEN THAN ANO POLITIKANO DŽIVDIPE	1
O KONSILO KO NIVELO E DIZAKORO THAJ ŽUPANIAKORO- KONSILIARNIKANO BADANI	1

Majbaro kotor e romendar gindinel kaj si bare džanlipastar te participirinel ano politika-no dživdipe adaleske so, „i politika terzinel thaj o avdisutnipe thaj o avutnipe – sar von baša-len amen khelas, a amen e Roma sam bisikle, thaj lokho amen uštaven“ bizo politika nanaj niso, bizi politikano marzi“. But legitimnikane prezententia Roma savenca sas kerdo lafi kana sas o kvalitativno rodljaripe dikhen ano politikano butikeripe čhand te ovel dendo dumo peskere seliske thaj te ikaldjoven katar e disave pharipa katar e romane khedina:

„E, adava but si baro e romane khedinake. Adaleske so e Roma xulen ki politika thaj džanen peskere xakvoja, so thaj sar te ovel dendo e Romenge. A sa pobuter Roma xulen ani politika.“ (MANUŠ ROM KATAR SISAČKO-MOSLAVAČKA ŽUPANIA)

„Si mange bare džanlipastar te dikhav e sahno xakvoja thaj so ovel leljardo amenge. Disave činavdipa save so anas, te džanav anen vaj na vaj pale

našen katar adava so amen ano disavo kotor e budžetoskoro vaj pale na džanav, ano adava kotor e planoskoro. So ka ovel amenca ko disavo kotor e vulicakoro vaj kupatnjakoro.“ (MANUŠ ROM KATAR MEDJIMURSKA ŽUPANIA)

„Ha, dikhen, avdive bizo politika, e Roma te na involvirinen pe adaleste, me gindinav kaj katar i muli nukta nanaj te cxiden. Me sem ano involviripe e politikakoro thaj džav vašo pošukar keripe e Romengoro. Thaj avdive tajsa isi len pošukar dživdipe te šaj te funkcionirinen sar i aver populacia.“ (MANUŠ ROM KATAR KRIŽEVAČKO-KOPRIVNIČKA ŽUPANIA)

Jekh katar e prezententia Roma ki politikani participacia dikhel intenzivnikane aktivipa anglo e alusaripa:

„Amen našas katar politika... a i politika phandel pe amende... Akala divesa si lokalnikane alusaripa... thaj tadani dikhel pe kaj e manuša xulen ane romane kupatnja, den lafi, dikhas kaj si lenge trubutne amare avazia, a palo adava džan ke alusaripa thaj palo adava i politika pobuter amenca kerel buti, palo adava ačhol e romane khedinenge, ke konsilia. I politika si but xari aktivno, o konsilo si bipolitikani partia. Isi thaj partia e romengiri ani (anav e županiakoro mukhlo) (...) O rajo savo so si prezidento si ani Anglia thaj džanav kaj ikljovel aktivnikane thaj mangel te animirinen e manušen ke alusaripa. O konsilo si badani ki župania savo so del averdipa save so si trubutne te oven kerde ani romani khedin, amen nanaj autoriziripe, i egzekutivakiri radži te vakeras kaj tajsa ka keras kanalizacia. Ani sakoja čipota sa pobuter i politika kerel buti e romenca, amen mangas te našas... Sas amen disave biadhinala romane liste save so mangle te džan ke alusaripa, na te len radžipe, numaj te oven participantia ko adava so ovel kerdo thaj peskere džanipasa te den dumo vaše disave butja te oven kerde e Romenge.“ (MANUŠ ROM KATAR OSJEČKO-BARANJSKA ŽUPANIA)

Numaj, jekh kotor e romane prezententendar gindinel kaj o politikano inkluzipe e Romengoro si negativnikani čipota thaj barjarel i politikani participacia e Romengiri thaj na del niso šukar e romane khedinake:

„Politika, amenge, si mudaripe. E Romenge i politika si mudaripe. Soske? Kerel baro bimangipe maškar amende. Akana sarine si disave poltikoja, a nanaj len niso adalestar. Labaren e Romen ane politikane resipa. Čhiven len ane liste thaj adjaar dureder, thaj adjaar dureder, a nanaj len nisavo džanipe so te keren, kaj trubul te arakhen peskere sele. Numaj te oven ke liste thaj agor, agordi paramisi. Ka lel vaj na jekh gajba pivo, na, adava na džanav. Ka len 1000 kn ano jekh berš, na, thaj adava na džanav, numaj vov si ani politika thaj palo adava isi šušukipe jekh mamuj aver, adava si džungalo, džungalo si. I politika nanaj amenge, manušenge save so na asam akademikane biškoluime. Politikake trubul politiko thaj trubul te džanel te ovel, trubul te džanel e dokumentia. Amare Roma, 99% ani sahani Hrvatska na džanen kaj isi 4 strategikane dokumentia, te na mothovav. Adaleske, o thaj 1% džanen sa e dokumentia save so isi ani Hrvatska. Thaj adjaar, akana sakoja šuša akate (mukhlo anav e komunakoro) isi tumen 3 romane khedina. Gav, katar na džanav, 1000 manuša isi len 3 romane khedina. So ka keren, niso.“ (MANUŠ ROM KATAR OSJEČKO-BARANJSKA ŽUPANIA)

„I politika si saħno dživdipe thaj bizi politika šaj našti te ovel. I politika si bareder katar i komara thaj droga. Katar droga ka našes, katar komara thaja djaar, ama katar politika našti.“ (MANUŠ ROM KATAR MEDJIMURSKA ŽUPANIA)

Jekh kotor e manušendar Romendar pendžarel o trubutnipe vašo bareder džanipe thaj phirnipa adalengoro so si phandle ano politikano dživdipe:

„Iši amen konsilo ko nivelo e dizakoro thaj ko nivelo e županiakoro savo so funkcionirinel sar konsiliarnikano badani. Te isi tumen disave bareder apetitia, tadani adaleske ka trubul te keren phirnikano kadaro.“

Sar thaj e prezententia e relevantno instituciengoro, adjaar thaj e prezententia e romane nacionalnikane minoritetengere den sama ki negativnikani čipota save so oven ano politikano dživdipe:

„Akate e manuša si politikane aktivno, numaj dikhen ani peskiri poska pharvde vakerdo, kana ka aven dži disave love te labaren adava thaj mange si nesar bizo godipe.“ (MANUŠ ROM KATAR VARAŽDINSKA ŽUPANIA)

„Iši disave manuša save so autorizirinen e Romen. Kobor si von aktivno ano anipe e disave dizakere činavdipangoro vaj pale županiengoro, gindinav kaj von adari si sade ko disavo čhand pro forme, te na anen thaj te na roden niso, te dikhen peskere interesia, a na interesu adaleskoro saven so autorizirinen, jekhe dikhipasa dikhen peskoro plesutno interesu, sar so but e deputatendar katar o butipe kerel- dikhen peskere interesia.“ (MANUŠ ROM KATAR BIJELOVARSKO-BILOGORSKA ŽUPANIA)

4.8.5

Phandle lava thaj diskusie

Ani Nacionalno strategija vašo inkluzipe e Romengoro ko resipe 1 e čekatnipaste Inkluzipe ano amalnikano thaj kulturnikano dživdipe si, „te ovel kerdo zuraldipe e Romengoro vašo leipe than ano amalnikano, kulturnikano thaj putardo dživdipe, vašo tiknjaripe e xevipaskoro maškar e preperutne e romane nacionalnikane minoriteteskoro e aver populaciosa.“²⁵² E specifikane resipa 1 si definirime: „kerdipe pozitivnikani percepcia e romane kulturakoro thaj identitetoskoro andre ani romani nacionalnikani minoriteta, andre ani barder populacia thaj e amalnipaste ani saħnipe.“²⁵³ Sar akale rodljaripasa na sas astardi i bareder populacia, thaj našti te ovel zurardi i akanutni percepcia e butipaskere populaciakoro ki relacia e romenca, sas amenge interesno te dikha sar e roma definirinen peskoro identiteto kulturakoro, thaj kobor i romani kultura, čhib thaj adetia, premal lengoro gindipe si bare džanlipastar andre ani romani thaj buvleder khedin.

²⁵² Vlada Republike Hrvatske, *Nacionalna strategija za uključivanje Roma, za razdoblje od 2013. do 2020. godine*, Zagreb, studeni 2012. <https://pravamanjina.gov.hr/UserDocsImages/arhiva/Nacionalna%2ostrategija%20za%20uključivanje%20Roma%20za%20razdoblje%20od%202013.%20-%202020.pdf> (27. 5. 2018.)

²⁵³ Ibid.

So si phandlo e korkorireceptiasa thaj save terminiripe e kulturnikane identitetostar si lenge bare thaj si vaj na premal lende pendžarde, e Roma ani Hrvatska vakerde kaj i romani čhib (34,7%) si lenge bari, palo adava si i tradicionalnikani romani muzika sar klidardo elemento e romane kulturakoro thaj e adetengoro thaj si pendžarde adalendar ki Hrvatska. Sar trinto elemento vakerde e romane khelipa, 15,5%, saven ikalde sar bare džanlipaskere e romane nacionalnikane minoriteteske.²⁵⁴ E Roma o Sundaleskoro dive e Romengoro dikhen sar baro dive kana isi len šajdipe, andre ani peskiri khedin, numaj thaj ani sahani khedin, te sikaven o specifikanipe e romane kulturakoro, folkloreskoro, muzikakoro thaj adetengoro, thaj ane but lokalitete barokeren o dive thaj den pestar sa thaj aver te aven ko lengoro dive thaj te lel than i aver populacia. Numaj e praktike si ververikane- katar e putarde čipotipa ane save len than e Roma thaj e butipaskere sela thaj si ko putardo, ke centralnikane ploštadia vaj ane misalnikane thana asavke tiposke e ničankeripaskere, dži lokalitete savende e releventno institucie na participirinen sar ko organizaciakoro thaj ko finansiakoro gindipe na len than, thaj e putarde (numaj thaj andrune romane khedina) o barokeripe e Maškarthemutne diveskoro na ačhovel. Akate si trubutno ponadarutno butikeripe ko phandipe maškar e jekhina e lokalno korkoriradžinakeri thaj e nacionalnikane instituciengoro (Ofiso vaše manuškane čačipena thaj čačipena e nacionalnikane minoritetengoro) te šaj te resipa thaj e napia, ulavde e romenge ko inkluzipe e Romengoro ano amalnikano thaj kulturnikano dživdipe ke lokalitete te oven pošukar kerde.

Baro indikatoro vašo kerdipe e specifikanipe resipaskoro i akale ranikatar si o čhand sar e medie den raportipe vašo kulturakoro thaj amalnipaskoro dživdipe e Romengoro. Premal e rodljaripa, pobuter katar jekh trintorin (38,7%) gindinel sar e medie e Romen ano sakodivipe e hrvatskakoro na sikaven (sar thaj aver) objektivnikanes. Kaj šukar keren e medie peskiri buti vakerde 19,3% e pučle Romendar, a jekh molipa e medienge dende thaj e murša thaj e džuvlja. Sar majbutikane teme (47,0%) save so e medie labaren ko sikavdipe e romane khedinakoro si e dende teme katar i kultura, misal o barokeripe e Sundalikane diveskoro e Romengoro, Maškarthemutnikano dive e romane viktimengoro ano II sundaleskoro maripe, Samudaripen, aver kulturnikane čipotipa save organizirinen e romane khedina thaj av. Aver majbutikani tema (46,2%) savi so vakerde e Roma si katar i kali hronika kote so e Roma si sikavde sar došalne ke sankcionirime/džezime butjengere. Jekh štartorin e Romendar vakeren kaj ko pučipe si teme katar i andruni politika, misal o keripe e butjakoro e deputateskoro ko Parlamento.

Katar akala evidente dikhovel kaj e medie na komunicirinen šukar premal i butipaskiri populacia adale terminanteske e romane amalnikane thaj kulturnikane dživdipaskoro save e Roma korkori dikhen sar bari, džikaj avere rigatar, o evidentno kaj e Roma gidnine kaj e medie majbut džan ke teme katar i ranik kultura (Maškarthemutne diveskoro e Ro-

254 Ano vakerdipe e disave elementengoro nanaj zurarde e statistikane ververipa palo beršipe, vaj pale vaše beršipa (16-30, 31-65 i 66 thaj pobuter). Te šaj te ovel „pendžardo elemento“ trubulas te ovel diso aver, diso so si vakerdo maškar e dende džovapia, vakerde 7,0% e pučlengoro. Sar diso so si aver e pučle vakerde maškar aver thaj: sahani tradicia; kaj sam manuša sar aver, kaj sam pozitivna; šukar amalnikane manuša; filmiai; pripilo; šukar vjavaharipe; konfesia; sikljovipe; patjivipe; resardipa; kompleksikane familie; stilo uraviapskoro; putardipe; sa; butjarnipe; romano vogi, thaj av.

mengoro, e Samudaripeneskoro sar dive e viktimengoro katar II sundaleskoro maripe, 2 augusto sakova berš) si pozitivnikano indikato ro vašo resipe e resipaskoro 1.

Thaj adjaar, but romane khedina nanaj len amalnikano kher kote so ka kheden pe, thaj ko adava čhani ka anglikeren peskoro amalnikano thaj kulturnikano dživdi pe. Thaj uzal so ano NSUR eksplicitikane si vakerdo katar 2012 berš kaj si nacionalno strategija andi te ovel kerdo Amalnikano kher ano Grad Zagreb, adava panda na ulo sa dži o agoripe akale rodljaripaskoro (aprilo 2018).

Premal NSUR, specifikano resipe 2 si „te ovel vazdime o inkluzipe e Romengoro, ulavde akcentosa ke džuvlja, ano putardo politikano dživdi pe ani lokalno khedin“.²⁵⁵ Vašo adava specifikano resipe, ani NSUR si dende akala indikatoria: 1) genj e dženegoro ko RNM save si kotor katar butjarne, konsiliarnikane vaj aver badani ko JLP(R)S, desegrigirime palo jerikano preperipe; 2) genj e lokalno iniciativengoro save so keren inkluzipe e romane khedinakoro ano proceso e činavdipaskoro ki lokalni nivela vaše pučipa save so si relevantno vašo lengoro sakodiveskoro dživdi pe; 3) genj e romane iniciativengoro premal JLP(R)S thaj lengoro baxtagoripe ano resipe e definirime resipangoro.

Premal e rezultatia e rodljaripaskere ko pučipe sen vaj na tumen personalno phandle ani buti save te si konsiliarnikane vaj aver badaneskiri ki jekhin e lokalno korkoriradžinakoro disave romane pučipaske, katar 776 pučle Roma, von 90,7% vakerde kaj na sas involvirime ane disave asavke badania. Sade 8,8% vakerde kaj sas phandle ani buti e adale badanengiri. Kana si lafi vašo ulavdi pe premal o polo, dikhlo si baro ververipe. E murša (12,9%) pobuter katar e džuvlja (5,0%) sas phandel ani buti adale badanengiri. Kana dikhel pe o gindipe e pučlengoro katar verver beršipa dikhovel ververipa maškar e terne thaj phunder pučle. Adjaar adala so si katar 41-60 berš thaj upral 61 berš pobuter si involvirime ani buti savi te si butjarne, konsiliarnikane vaj aver jekhin katar lokalno korkoriradžipe phandlo uzal disavo romano pučipe numaj so si ano beršipe katar 19-25 thaj/vaj adala so si ano beršipe katar 26 -40 berš²⁵⁶.

Ko pučipe rodindas vaj na disavo Rom nekastar gindipe adaleske sar te ovel činavdo konkretikano problemo phandlo e sakodiveskere dživdipaskoro (msl. kanalizacia, angloš-kolakoro sikljovipe, xurdelina, butikeripe e romengoro thaj av.), 20,1% Roma vakerde va. Pobuter lendar, vaj 78,9% vakerde kaj adava na sas čipota. Thaj akate trubul te ovel vakerdo sar isi statistikano baro phandli pe maškar o polo thaj o rodipe e gindipaskoro katar e Roma sar te ovel činavdo o konkretikano problemo phandlo e sakodiveskere dživdipasa. Vašo gindipe si pobut pučle e murša (25%) numaj e džuvlja (15%).

Kana si lafi vašo patjivipe vaj realizacia e bahanengiri vašo činavdi pe e disave konkretikane pharipangoro phandle e sakodiveskere dživdipasa e Romengoro, lendar 153 save so sas pučle vašo gindipe, pobuter katar ekvaš (56,2%) vakerde kaj lengoro gindipe sas

²⁵⁵ Vlada Republike Hrvatske, *Nacionalna strategija za uključivanje Roma, za razdoblje od 2013. do 2020. godine*, Zagreb, studeni 2012. <https://pravamanjina.gov.hr/UserDocsImages/arhiva/Nacionalna%20strategija%20za%20uključivanje%20Roma%20za%20razdoblje%20od%202013.%20-%202020.pdf> (27. 5. 2018.)

²⁵⁶ Thaj ani akaja analiza palo beršipe si ikalde e manša dži 18 berš.

leljardo, realizirimo vaj kerdo ani praktika thaj nanaj dikhlo o ververipe palo polo. Ko jekh napi sas patjivkerde thaj e bahania e muršengere thaj e džuvljengere. Lendar 59 (38,6%) vakerde kaj na sas lele lengere bahania, a 8 (5,2%) vakerde kaj na džanen si vaj na e bahania kerde ani praktika.

Premal e džovapia e pučlengere, i romani iniciativa premal i lokalno korkoriradžin kerel pe ane županie, dizja thaj komune kote so e Roma isi len peskere prezententia ane Konsilia e Romengere. Nekote si i kolaboracia moljardi sar konstruktivnikani thaj partnerikani (Slavonski Brod), džikaj ane disave potikne maškaripa adaja kolaboracia ano sa ačhovel (Kotoriba, Goričan, Dugo selo) vaj pale thaj konfliktikani (misal Pribislavec). Numaj, sar e konsilia si konsialarnikane badania, ane disave maškaripa adala initiative nanaj finansia-kere kerde vaše limitirime, tikne thaj nanipaskere budžetia gmajbut ane komune) te finansirinen disave trubutnipa (sar so si legalizacia e kherengere, kanalizaciakiri instalacia, subvencioniripe e instalaciengoro e panjeskoro thaj e elektrikakoro, subvencie ko khera thaj av.) thaj si trubutni koordinacia thaj jekhethani buti e nacionalnikane badanenca thaj akate o thanipe si vašo anglipe e implementaciakoro e lokalnikane romane iniciativenge.

Premal i NSUR akale čekatnipaske o specifikano resipe 3 si, „te oven zoralkerde e kapacitete e khedinengoro thaj aver formengoro e pašakeripangere e Romengoro, ulavde akcentosa ko zoraldipe e khedinengoro thaj aver formengoro e pašakeripaskoro save so keren e Romnja, vašo konspiripe thaj činavdipe e problemengoro ani romani thaj buvleder khedin.“²⁵⁷

Premal e rezultatia e rodljaripaskere, trin šartorina e preperutnengere katar i romani nacionalnikani minoriteta (74,9%) nanaj džene ki nijekh khedin. Sa ko sa 352 vaj 11,1% vakerde kaj si džene ki disavi khedin e Romengiri, a sade 1,2% katar e Roma si ano dženi-pe e aver khedinengoro. Sa lendar 386 save so dende džovapi kaj si džene ki disavi romani khedin, 213 si murša thaj 173 džuvlja, a pučlo si thaj sosa i khedin erel buti thaj sas šajdipe te oven dende pobuter džovapia. Ano majbaro genj e čipotengoro, lafi si vašo aktivipa katar i ranik e promociakiri e romane kulturakiri thaj folkloreskiri, palo adava vašo siljovipe. Ani trintorin e čipotendar lafi si vaše khedina save so maškar aver keren buti e ternenca (35,5%), butikeripe (33,4%), integracia e Romengiri (33,2%) thja e pučipasa e socialakoro thaj e socialnikane čačipangoro (31,9%).

Ani definicia e specifikane resarinakoro 3 si vakerdo kaj e napia si te ovel involviripe thaj organiziripe e edukativnikane programengoro vaše romane khedina vašo vastaripe, fundiripe thaj keripe buti e khedinenca, kreiripe thaj realizacia e proektongoro, konspiripe, finansiakoro vastaripe thaj vašo sistematikano phandipe e romane khedinengoro thaj e thanengoro savende dživdinen e Roma. Edukacia thaj nirmanipe e kapacitetongoro e romane ToT edukatorengoro vaše sa e aspektia e vastaripaskere e khedinenca thaj rea-

²⁵⁷ Vlada Republike Hrvatske, *Nacionalna strategija za uključivanje Roma, za razdoblje od 2013. do 2020. godine*, Zagreb, studeni 2012. <https://pravamanjina.gov.hr/UserDocsImages/arhiva/Nacionalna%2ostrategija%20za%2ouključivanje%20Roma%20za%20razdoblje%20od%202013.%20-%202020.pdf> (27. 5. 2018.)

lizacia e proektonca.²⁵⁸ Premal e vakeripe katar e intervjuia, o dizajno akale napiengoro ano harmonipe e trubutnipanca, numaj na dikhoval kaj si realizacia ko thavdipe katar šov berš katar anipe ki NSUR anel vazdipe e kapacitetongoro e romane khedinengoro vašo vastaripe, konspiripe. E vakeripa e manušengoro katar e khedina save so keren buti e romane populaciasa vakeren ano anekso akaleske.

Numaj e manuša katar relevantno institucie vakeren kaj o pharipe si ano bixaljovipe e sahnno normenca ki buti e khedinengiri. Ko pučipe si vaj na ano maškarvaxt kerdo buti ko vazdipe e lengere organizaciakere kapacitetongoro, xaljovel pe kaj isi dajatva katar juristikano subjekto, transparentipe e finansiripaskoro, šukar vastaripe, džovapime si kaj akala butja si kerde.

Katar e khedime vakeripa dikhoval kaj ke kotora vašo sikljovipaskiri struktura e romane populaciakiri, a kotoresa thaj vašo tradicionalnikane zurarde pozicie (majbut e phure murša) si thaj dureder baro rodipe te oven zuralkerde e romane khedina vašo transparentnikano thaj šukar vastaripe e romane khedinenca. Akate si šajutno te ovel kerdi preformulacia e specifikanes resipangoro thaj ko than e edukaciakoro e romane khedinengoro vaše kvalitetno vastaripe e proektikane ciklusesa thaj e finansienca, te lel e aver instrumente save so ka anen cidipe e resursengoro katar e lokalno thaj nacionalno xangoja, thaj e EU fondoja. Ano adava konteksto šajutno si te ovel pučipe ke disave resipa katar i NSUR operativnikane programirinel adjaar ke sa e khedina save so keren buti socialno ikalde grupenca, prioritetnikane aktivipange premal e roma sar resaripaskiri grupa kote so e kolaboracie e romane khedinenca sas šartime prekal o partneripe ko konkretikano proekto.

258 Vlada Republike Hrvatske, *Nacionalna strategija za uključivanje Roma, za razdoblje od 2013. do 2020. godine*, Zagreb, studeni 2012. <https://pravamanjina.gov.hr/UserDocsImages/arhiva/Nacionalna%2ostrategija%20za%2ouključivanje%20Roma%20za%20razdoblje%20od%202013.%20-%202020.pdf> (27. 5. 2018.)

Statusnikane čhinavdipa, phagipe e diskriminaciakere thaj dendi arka ano realiziripe vašo romano nacionalnikano minoriteto

Sahno resipe ki Nacionalno strategija ani ranik e statusnikane čhinavipangiri si, pherdo (100%) regulirime statuso e zakoneskere pervazes (themutnipe thaj savaxtuno thanardipe) e Romengoro save so isi len relacia ki Republika Hrvatska (vaj nekanutni SRH) dži o 2020 berš, uzal e bare dende dumipa e autorizirime badanendar.²⁵⁹

Premal čekatipe vaše statusnikane pučipa ano pervazo e publikaciakoro, „Romska svakodneva u Hrvatskoj: mogućnosti i prepreke za promjenu“, o rodljaripe si kerdo ano 2011 berš thaj si zurardo kaj, trujal 2% e pučendar nanaj len matikano lil, so anel kaj nanaj xramome ane matikane lila, trujal 5% nanaj len plesutni karta, so anel kaj nanaj len regulirime statuso e avralphutneskoro vaj themutnipe, džikaj o baro procentipe, majbut 2/3 nanaj len pasaporto.“ Ki funda e analizakoro ko kvalitativnikano rodljaripe, e autoria Ivan Burić thaj Dragan Bagić ki funda e analizengiri ko kvalitativno rodljaripe, auktoria ko adava vakeren kaj isi biregulirime juristikano statuso savo so del asaripe ko realiziripe e čačipangoro ane ranika sikljovipe, sastipe, butikeripe thaj resipe dži e servisia thaj kaj e Roma saven nanaj regulirime statuso khuven pe e a.v. trinvarikani deprivacia, dži savi avel vašo lengoro romano identiteto, palo adava vašo biregulirime statuso, thaj ko agor, vašo deprivacia e misalime biregulirime juristikane statusoskoro.

Sahno resipe ani ranik e phagipskiri e diskriminaciakiri si, te ovel tiknjardi i diskriminacia e romane nacionalnikane minoritetengiri.²⁶⁰ Premal o Zakono vašo phagipe e diskriminaciakoro, i diskriminacia si, čhivipe ano bilačo xali save so si katar i poza 1 akale dženeskiri, sar thaj e manuša save so si phandle e familiakere vaj aver relacienca.²⁶¹ I lista e diskriminaciakere fundengiri astarel 17 diskriminaciakere funde, maškar save si thaj i rasa, e tnikano preperipe thaj rang e mortikakiri thaj nacionalno thaj socialno kustikipe. Džipherde, o Zakono definirinel thaj e buvle ranika e labaripaskere, premal save o, zakono lel keripe sa e themakere autoriziripaskere thaj ko proceduripe sa e juristikane thaj e fizikane manšengoro, majbut ane ranika: buti thaj butjarne šartia; šajdipe te ovel kerdo korkorutno thaj bikorkorutno butikeripe, phandindo athe e kriterie vašo alusaripe thaj šartia ko butikeripe thaj anglipe; resipe sa e tipongoro e profesionalnikano droma-

²⁵⁹ Vlada Republike Hrvatske, *Nacionalna strategija za uključivanje Roma, za razdoblje od 2013. do 2020. godine*, Zagreb, studeni 2012. <https://pravamanjina.gov.hr/UserDocsImages/arhiva/Nacionalna%2ostrategija%20za%20uključivanje%20Roma%20za%20razdoblje%20od%202013.%20-%202020.pdf> (27. 5. 2018.), str. 116.

²⁶⁰ Ibid., str. 118.

²⁶¹ Zakon o suzbijanju diskriminacije (NN 85/08, 112/12), članak 1.

ripe, phirnikano kapacitetipe thaj specializiripe thaj prekvalifikacial sikljovipe, džantripe thaj sporto; socialnikano sigurnipe, phandindo athe thaj o ranikipe e socialakoro, penziakoro thaj sastipaskoro osiguripe thaj bibutjarnipe; sastipaskoro arakhipe, juristipe thaj vastaripe; putardo informiripe thaj medie; resipe dži e šukaripa thajs ervisia thaj keripe lengoro; dženipe thaj butikeripe ane sindikatia, organizacie e civilnikane amalipangoro, politikane partiengoro vaj save te si aver organizaciakoro thaj leipe thaneskoro ani kulturnikano thaj artikano keripe buti.²⁶²

Premal e rodljaripa save so si maškar i sahno populacia so kerel o Ofiso e selikane juristikane arakhutnjakoro kerda 2016 berš ani kolaboracia e agenciasa IPSOS, pobuter katar e pučle gindinel kaj i diskriminacia ko temelo e nacionalno preperipaskoro vaj kustikipa save so si majbuve.²⁶³ Thaj o rodljaripe zurarel kaj majbut pučle katar sahno populacia gindinen kaj e Roma si grupa savi so majbut khuvel pe e diskriminaciasa ani Hrvatska.

I diskriminacia sar najekh proceduripe majbut si rezultato e stereotipengoro thaj e pre-judiciengoro, thaj e negativnikane gindipaskoro thaj dar katar e terminirime amalikane grupe. Premal e rodljaripa save so sikavde ano 2017 berš kerde i khedin Centar vaše šandikane studie ani jekhethani buti e agenciasa IPSOS, zurardo si kaj i štartorin e dizutnengiri isi la disavi forma e negativnikane pozakiri premal e Roma, vaj pale dikhel len sar riziko vašo sigurnipe e dizutnengoro ki RH thaj lengoro isipe (25,3%), riziko vašo republika hrvatska savi na mangel te adaptirinel pe e butipaskere hrvatskakere kulturakoro (24,7%) adaleske so nanaj len ginatipe vaše interesia e Hrvatskakere thaj lakere dizutnenge (39,5%).²⁶⁴ O rodljaripe katar 2013 berš sikavel kaj e rodljaripaskere instrumentariesa thaj e metodologiasa sar jekh si kerdo o rodljaripe thaj sikavel disave bilačheder rezultate – pobuter katar 40% e dizutnendar sas len negativnikano gindipe vaše Roma ani sakoja dimenzia. Šaj te ovel dži e pozitivnikane cxidipa phandle e gindipasa vaše Roma (majbut vaše cxidipa e „fokusoskoro“ e kotoreskoro e dizutnengoro ke aver grupe save so percipirinen pe sar riziko), numaj thaj isipe e stabilnikane štartorinakoro e populaciakoro save so e Romen dikhen disavo riziko thaj dureder problemo savo so šaj te ovel les negaitvnikane palpalunipa ko realiziripe e xakojengoro e Romengoro.

Ano avutno teksto avel o sikavipe e rezultatengoro ko anektikano rodljaripe ane romane kheripa save so si phandle e isipasa e hrvatikane themutnipasa, biregulirime statutesa, juristikane statusesa savo so ovel vaše sankciakere kotora, eksperienca e diskriminaciasa, perceptia e diskriminaciakiri thaj ekperienca vašo nasulipe katar bimangipe. Thaja djaar, ano avutno teksto si dendi thaj analiza e gindipaskiri e klidarde manušenge save so si lele e ekvašstrukturirime intervjuenca thaj fokus grupenca vaše čekatne problemia savenca arakhen pe e manuša bizo themutnipe thaj misala diskriminaciakere.

²⁶² Zakon o suzbijanju diskriminacije (NN 85/08, 112/12), članak 8.

²⁶³ Ured pučke pravobraniteljice (ur.), *Istraživanje o stavovima i razini svijesti o diskriminaciji i pojavnim oblicima diskriminacije 2016*, Pučki pravobranitelj i Centar za mirovne studije, 2016., <http://ombudsman.hr/attachments/article/1147/Istra%C5%BEivanje%20-%20odiskriminacija%202016.pdf> (23.5.2018.)

²⁶⁴ Lalić, S.(ur.), *Istraživački izvještaj – Zastupljenost i indikatori diskriminacijskih i ksenofobičnih stavova u Republici Hrvatskoj u 2017*, Centar za mirovne studije, 2017, https://www.cms.hr/system/publication/pdf/98/Zastupljenost_i_indikatori_diskriminac_skih_i_ksenofobi_nih_stavova_u_Republici_Hrvatskoj_u_2017.pdf (23.5.2018.)

4.9.1

Statusnikane solucie

HRVATSKAKORO THEMUTNIPE VAJ THANARDIPE ANI RH

Katar 4678 manuša save so si e anketikane rodljaripasa khedime e evidentia, 88 nanaj len hrvatikano themutnipe, savendar 22 si saven nanaj registririme thanardipe ani RH. Jekh manuš vakerdas kaj na džanel isi les vaj na hrvatikano themutnipe, a adalendar saven nanaj hrvatkakoro themutnipe jekh manuš del informacia sar na džanel isi les vaj na dendo thanardipe ani Republika Hrvatska.

GRAFIKONO 47. HRVATSKAKORO THEMUTNIPE – KOTOR E ROMENGORO BIZO THEMUTNIPE

Isi len vaj hrvatikano themutnipe?

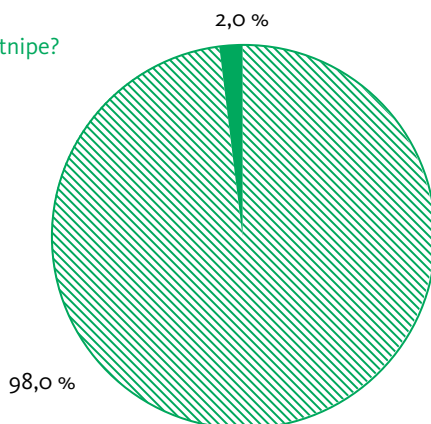

Uzal e pučipa vašo themutnipe thaj thanardipe, e pučlengen si dendo thaj o pučipe vaso biregulirime juristikano statuso. Zurardo si kaj katar 4758 džene savenge si khedime e evidente, 1 manuš sas bizo identiteto, 24 manuša na sas len nijekh themutnipe, 8 manuša sas len biregulirime tiknevaxteskoro thanardipe, 6 manuša pherde e šartia vašo savaxtuno thanardipe, numaj na regulirinde džikaj 14 pherde sa e šartia vašo isipe themutnipe, numaj na regulirinde le, 2 manuša vakerde kaj o statuso si lenge bilačheder e administrativnikane keripanca, a 14 manuša vakerde kaj nanaj ano šajdipe te kheden pasaporto.

TABELA 83. BIREGULIRIME JURISTIKANE STATUSIA

MANUŠ BIZO ZURARDO IDENTITETO	1
BEŠEL ANI RH BIZAKONESKORO, BIZI REGULACIA E STATUSESKIRI PREMAL O ZAKONO VAŠE AVRALPHUVAKERE MANUŠA	0
NANAJ LES/LA NIJEKH THEMUTNIPE	24
BIREGULIRIME TIKNEVAXTESKORO THANARDIPE	8
PHERIPE E ŠARTENGORO VAŠO SAVAXTUNO THANARDIPE, NUMAJ NA REGULIRINDAS LE	6
PHEREL SA E ŠARTIA VAŠO LEIPE THEMUTNIPE, NUMAJ NA REGULIRINEL LES	14
STATUSO SI AKANA BILAČHEDER VAŠE ADMINISTRATIVNIKANE BILAČHE KERPANA	2
NANAJ ANO ŠAJDIPE TE LEL PASAPORTO	14

JURISTIKANO STATUSO – DOŠIPA VAŠE SANKCIAKERE THAJ PHAGIPASKERE AKTOJA VAŠE TIKNEBERŠALE

E evidente khedime vaše 3165 manuša upral 14 berš sikaven kaj 15,3% sas došalkerde vašo keripe sankciakere aktoja. Vašo sankciakoro akto ano beršipe upral o 14 berš sikavel pe kaj si došalkerde vaše kerde phagipaskere aktoja. Vašo sankciakoro akto adalatime si 6,9% džikaj 109 tikneberšalenge si dendi sankcia vaše kerde sankciakere vaj phagipaskere aktoja. Ane sa e trin čipote statistikane si bare džanlipastar so si bareder genj e murša numaj so si džuvlja.

TABELA 84. ADALATIPA VAŠE (TIKNEBERŠALE) SANKCIAKERE THAJ PHAGIPASKERE AKTOJA

	POLO		N	SA
	MURŠA %	DŽUVLJA %		%
ADALATIME VAŠE KERDE SANKCIAKERE AKTOJA	11,5 %	2,2 %	217	6,9 %
ADALATIME VAŠE KERDE VIOLACIAKERE AKTOJA	24,9 %	5,7 %	485	15,3 %
ADALATIME SANKCIE VAŠE TIKNEBERŠALE VAŠE KERDE SANKCIAKERE VAJ VIOLACIAKERE AKTOJA	5,6 %	1,3 %	109	3,4 %
SA	100,0 %	100,0 %	3165	100,0 %

4.9.2

Phagjaripe e diskriminaciakoro

EKSPERIENCA E DISKRIMINACIAKIRI ANE PALUNE 12 MASEKIA

Vakerindoj vaše eksperience e diskriminaciakere e romane nacionalnikane minoritetakoro ane palune 12 masekia, von 28,2% gindinel kaj dživdinde disavi forma e diskriminaciakiri, jekhvar (5,1%) vaj pobuter fare (23,1%). Katar 762, von 6 na mangle te den džovapi ko dendo pučipe, džikaj 541 manuša vakerde kaj na sas len asavki eksperienca, vaj pale sar disave karakteristikake na sas dende ani teloxarni pozicia katar i rig e disave organizaciakoro.

TABELA 85. ESKPERIENCE E DISKRIMINACIAKERE

Senas tumen ano paluno berš diskriminirime, vaj pale čhivde ani bilači situacia vaši disavi ulavdi karateristika, katar i rig disave manušestar vaj organizatiar?	N	%
NA	541	71,0 %
VA, JEKHVAR	39	5,1 %
VA, POBUTER FARE	176	23,1 %
NA MANGEL TE DEL DŽOVAPI	6	0,8 %
SA	762	100,0 %

Thaj uzal so e evidente save so sas khedime palo misal e romengoro sikavel ko diso bader eksperiencie e diskriminaciakoro maškar e murša, o statistikano testo sikavel kaj o phandlipe e poloskoro thaj e diskriminaciakoro nanaj statistikane baro, vaj pale ani ro-

mani populacia nanaj ververipe ki populacia ano kotor e muršengoro thaj e džuvljengoro save so sas ane palune 12 masekia ko disavo čipotipe e diskriminaciakoro.

TABELA 86. ESKPERIENCE E DISKRIMINACIAKERE PREMAL O POLO

	POLO				SA	
	MURŠA		DŽUVLJANA		N	%
	N	%	N	%		
NA	245	67,9 %	295	74,9 %	540	71,5 %
VA, JEKHVAR	24	6,6 %	15	3,8 %	39	5,2 %
VA, POBUTER FARE	92	25,5 %	84	21,3 %	176	23,3 %
UKUPNO	361	100,0 %	394	100,0 %	755	100,0 %

E pučle save so ano anglederutno pučipe, vaj pučipe vaši eksperienca vaši diskriminacia vakerde va, pučle si ani savi ranik sas diskriminirime thaj si dende džovapia save so šaj te alusaren. Majbari čipota e diskriminaciakiri e Romengiri si zurarde ki ranik e butjakiri thaj butikeripaskiri – 107 čipote, a palo adava ki ranik e socialakiri- 79 čipote. Trintorin (33,0%) adalendar so dživdinde disavi forma e diskriminaciakiri, adava dživdinde ki ranik e bikinipaskiri thaj aver servisipaskere butja, a jekh kotor (31%) si adalengoro save so sas len proceduripe ki policia. Ane solduj ranika e murša pobut dživdinen i diskriminacia e džuvljendar. Ane aver ranika nanaj statistikane bare ververipa ani eksperienca e diskriminaciakere maškar e murša thaj e džuvlja.

TABELA 87. RANIKA E DISKRIMINACIAKERE

	NA		VA		SA
	N	%	N	%	N
BUTI THAJ BUTIKERIPE	113	51,4 %	107	48,6 %	220
SOCIJALNIKANI ARKA	136	63,3 %	79	36,7 %	215
BIKINIPE THAJ AVER SERVISNIKANE BUTIKERIPE	146	67,0 %	72	33,0 %	218
PROCEDURIPE E POLICIAKERE	149	69,0 %	67	31,0 %	216
SASTIPASKORO ARAKHIPE	163	75,5 %	53	24,5 %	216
SIKJLOVIPE	168	78,1 %	47	21,9 %	215
DISO AVER	185	86,0 %	30	14,0 %	215
PUTARDI VASTARIN– VASTARINAKERE PROCEDURE	189	87,9 %	26	12,1 %	215
MEDIE	189	87,9 %	26	12,1 %	215
JURISTIPE	192	89,3 %	23	10,7 %	215
DŽENIPE ANE ORGANIZACIE E CIVILNIKANE AMALIPASKORO	200	93,0 %	15	7,0 %	215
RENTIPE THAJ BIKINIPE E APARTMANOSKORO	203	94,4 %	12	5,6 %	215
LEIPE THAN ANO KUTURNIKANO THAJ ARTIKANO KREATIVNIPE	206	95,8 %	9	4,2 %	215

Kana si lafi vaši diskriminacia ani ranik e butjakiri, e pučipa si dende e pučlenge save so ane palune 12 masekia nekote kerde buti lovenge. O kotor ano rodljaripe sas 36,3%, vaj 273 katar sa 752 pučle. Von 271 dende džovapi ko pučipe vaši diskriminacia ki buti kote so

vakerde si vaj na čhivde ani situacia katar aver butjarne thaj te si, soske gindinen kaj ada-va ulo. Paše štartorin e pučlendar (24,0%) vakerde kaj sas diskriminirime ki buti, a majbut lendar gindinen kaj na mangle ted en džovapi ko pučipe džikaj 4 manuša vakerde kaj na džanen sas len vaj na diskriminacia ki buti. Dikhindo sa e muršen statistikane si buteder numaj e džuvljen diskriminacia ki buti. Dikhindo sa, e murša statistikane pobuter keren buti lovenge numaj e džuvlja, no nanaj ververipe ano xošipe e diskriminiripaskoro ko keripe e butjakoro adaleske so si Roma, vaj Romnja.

TABELA 88. DISKRIMINACIA KI BUTI

Senas vaj na (ane palune 12 masekia) nekana xošinipe kaj sen diskriminirime, vaj pale xošinden vaj na kajs en čhivde ani bilačheder situacia katar e butjarne? Te si va, so gindinen ko temelo soske diskrimirinde tumen?	N	%
NA	201	74,2 %
VA, ADALESKE SO SEM ROM/ROMNI	55	20,3 %
VA, KO TEMELO PESKORO POLO	3	1,1 %
VA, KO TEMELO E PESKERE BERŠIPASKORO	1	0,4 %
VA, KO TEMELO E AVERESKORO	6	2,2 %
NA MANGEL TE DEL DŽOVAPI	1	0,4 %
NA DŽANEL	4	1,5 %
UKUPNO	271	100,0 %

Ko pučipe e diskriminaciakoro ko rodipe e butjakoro dende džovapi numaj adala so sas pučle kaj ane palune 12 masekia aktivnikane rodinde buti. Lafi si vaše 43,8% katar sahno misal. Katar 337 pučle save so dende džovapi ko akava pučipe, pobuter katar ekvaš, sa ko sa 188, vakerde kaj xošinde pe kaj čhiven pe ani bilači situacia avere kandidatendar butjake, a lendar 80,3% vakerde kaj xošinde adava adaleske so si Roma. E murša statistikane pobuter roden buti (59%) numaj e džuvlja (30%), no ano bareder procentipe isi len percepcia kaj dživdinde diskriminacia ko rodipe e butjakoro palo džuvlja.

TABELA 89. DISKRIMINACIA KO RODIPE BUTI

Jeste li se u tom periodu (posljednjih 12 mjeseci) ikad osjećali diskriminirano dok ste tražili posao, odnosno jeste li osjećali da vas se stavlja u nepovoljniji položaj od ostalih kandidata za posao? Ako da, što mislite na temelju čega su vas diskriminirali?	N	%
NA	149	44,2 %
VA, ADALESKE SO SEM ROM/ROMNI	151	44,8 %
VA, KO TEMELO E POLOSKORO	4	1,2 %
VA, KO TEMELO E BERŠENGORO	19	5,6 %
VA, KO TEMELO E AVERESKORO	14	4,2 %

Numaj e palune eksperience e diskriminaciakere, dikhli si thaj te ovel kerdi i percepcia e diskriminaciakiri e preperutnegiri e Romengiri ane palune 4 berš ane verver ranika. Ane pobuter ranika e Roma vakerde sar i diskriminacia ačhili ki jekh nivela, a but si baro o kotor adalengoro save so na džanle te den džovapi ko adava si vaj na diskrimirime ane dende ranikipa tikneder, ačhili jekh vaj si bareder. Akate trubul te ovel vakerdo kaj si pobuter katar štartorin e pučlengiri (26,0%) vakerde kaj ani ranik e butjakiri thaj e butjakere štartengiri e diskriminaciakiri ane palune štar berš si bareder, a pobuter katar pandžtorin (21,5%) sar si thaj ani ranik e proceduripaskoro e policiakere diskriminaciakiri ane palune 4 berš bareder.

TABELA 90. PERCEPCIA E DISKRIMINACIARI E ROMENGI ANE PALUNE 4 BERŠ PALE RANIKI

Gindinen kaj ane palune 4 berš ki diskriminacia e Romengiri, vaj pale čhivipe e Romengoro ano bilačheder čipotipe ki relacia e avere manušenca ani jekh situacia, ano sakova katar e vakerde ranikipa te oven tiknjarde, ačhile jekh vaj si bareder katar vaxt so sas anglo 4 berš?

	TIKNE- DER	AČHILI JEKH	BARDER	NA DEL DŽO- VAPI	NA DŽANEL SA		
BUTI THAJ BUTJARNE ŠARTIA	18,4 %	39,3 %	26,0 %	0,0 %	16,3 %	761	100 %
SIKLJOVIPE, DŽANTRIPE THAJ SPORTO	19,2 %	39,6 %	20,2 %	0,0 %	21,0 %	762	100 %
SOCIJALNO SIGURNIPE, PHANDINDO ATHE THAJ I SOCIALA, PENZIAKORO THAJ SASTIPASKORO OSIGURIFE VAŠI ČIPOTA E BIBUTJAKORO	13,9 %	45,4 %	18,4 %	0,0 %	22,3 %	762	100 %
SASTIPASKORO ARAKHIPE	17,2 %	46,4 %	15,2 %	0,3 %	20,9 %	761	100 %
JURISTIFE	12,6 %	42,3 %	10,5 %	0,3 %	34,4 %	762	100 %
PUTARDO VASTARIPE – PUTARDE PROCEDURE	11,1 %	41,0 %	10,0 %	0,1 %	37,7 %	758	100 %
RENTIFE THAJ BIKINIPE E APARTMANONGORO	14,4 %	32,9 %	13,1 %	0,1 %	39,4 %	756	100 %
MEDIE	12,1 %	40,2 %	16,4 %	0,0 %	31,3 %	758	100 %
BIKINIPE THAJ AVER SERVISNIKANE BUTJA	14,8 %	42,7 %	14,9 %	0,0 %	27,6 %	757	100 %
DŽENIPE ANI ORGANIZACIA E CIVILNIKANE AMALIPASKORO	11,7 %	37,1 %	8,6 %	1,5 %	41,1 %	754	100 %
LEIPE THAN ANO KUTURNIKANO THAJ ARTIKANO KREATIVNIPE	13,9 %	34,1 %	8,9 %	1,7 %	41,4 %	756	100 %

PROCEDURIPE E POLICIAKORO	14,4 %	39,2 %	21,5 %	0,3 %	24,7 %	750	100 %
DISO AVER	14,8 %	29,6 %	11,1 %	7,4 %	37,0 %	27	100 %

Ko putardo pučiše „Kas trubul te roden te si dajekh diskriminirime adaleske so si Rom?“ e pučle vakerde e verver manušen thaj institucien²⁶⁵, a majbut vakerde i policia, vaj pale o Ministaripe e andrune butjengoro, a but baro genj lendar vakerde sar majbut vakerde džene kas trubul te roden ane adala čipote. Si interesno kaj o trinto majbut vakerdo džo- vapi si kaj na dzenen kaske, vaj pale kaj adava ka činaven korkori.

TABELA 91. KAS TRUBUL TE RODEN KANA ISI UPRAL TUMENDE DISKRIMINACIA

KATEGORIE	N
POLICIA, MUP	272
NA DŽANEL	237
NIKASKE, TRUBUL KORKORO TE ČHINAVEL ADAVA	37
E ROMANE PREZENTENTENGE	30
CENTRO VAŠE SOCIALA VAJ SOCIALNIKANE BUTJARENGE	23
MEDIE	17
KHEDINENGE	17
FAMILIAKE, ROMESKE, DAJAKE/DADESKE, DAJAKE, DADESKE	14
OFISO VAŠE MANUŠIKANE XAKOJA THAJ XAKOJA E NACIONALNIKANE MINORITETENGE	14
NANAJ KASKE TE VAKEREN	11
KONSILO E ROMENGORO	9
DEPUTATESKE E KAJTAZISKE	8
SELIKANO XAKOJENGORO ARAKHUTNO/I	7
AUTORIZIRIME MANUŠENGE	6
PREZIDENTESKE E KONSILOSKE KO ROMANE NACIONALNIKANE MINORITESKORO	4
DEVLESKE	3
QEKATNE, LOKALNO LIDEROSKE	3
PREZIDENTI GRABAR KITAROVIĆ	3
DIZAKERE ČERUTNESKE	2

²⁶⁵ Ani tabela si sikavde adala džovapia save so e pučle vakerde duj fare.

O dženo 87., poza 21., vakerel kaj, o nasulnipe katar bimangipe si džezakoro akto kerdo vaše rasakere preperipa, rang e mortikakiri, pakjavipe, nacionalno thaj etnikano kustiki-pe, čhib, invaliditeto, polo, polikano terminiripe vaj jerikano identiteto e aver manuškero. Akava keripe buti ka ovel lelo sar pharipaskoro akto akale zakonesa te nanaj xramome o pharder džezipe.²⁶⁶

I eksperienca e nasulnipaskoro katar bimangipe sas ko 16,9% Roma, thaj e statistikane bare phandlipa maškar o polo thaj e eksperienca e nasulnipaskere katar bimangipe. Po-buter murša (24,0%) numaj džuvlja (10,5%) sas len čipotipe kana dajekh fizikane khuvdas len adaleske so si Roma/Romnja.

Thaj uzal adava kaj isi teza kaj o genj e dende nasulnipangoro si kerde katar bimangipe si tikneder katar o realnikano thaj e čipote katar bimangipe si poxari thaj evidentirinena pe katar i rig e juristikane instituciengiri, i statistika lengiri šaj te ovel indikativno. E evidente e MUP-eskere, save so uzal o DORH thaj Ministeripe vašo juristipe khedel, sikaven kaj katar 25 evidentirime čipote e nasulnipaskoro katar bimangipe gphandindo athe thaj e sankciakoro motiviripe ko nasulnipe thaj bimangipe katar o dženo 325, Džezikano zakono) ano 2017 berš, štar sas kerde vašo bimangipe premal e Roma.²⁶⁷

TABELA 92. ESKPERIENCA VAŠE NASULNIPE KATAR BIMANGIPE

Sas tumen vaj na fizikano nasulnipe adaleske so sen Rom/Romni?	N	%
NA	637	82,8 %
VA	130	16,9 %
NA DŽANEL	2	0,3 %
SA	769	100,0 %

Adalenge save so dende džovapi kaj sas len nasulnipe katar bimangipe ani forma e fizikane nasulnipaskoro (N=130) dendo si lenge thaj pučipe si vaj na ani adaja situacia intervencia e policiakiri. Von, 74 (56,9%), vakerde kaj na sas, a 56 (43,1%) vakerde kaj i policia intervenirindas ani situacia kana sas fizikane khuvde sade adaleske so sas roma. E pučle save so dende kaj sas len nasulnipe katar bimangipe ani forma e fizikane nasulnipasa thaj kaj tadani i policia kerdas intervencia (N=56), dureder del pučipe adaleske si vaj na pendžaripe e policiakoro kaj adava atako sas kerdo sade adaleske so si e manuša Roma thaj te arakhen len sar viktime. Identikano si thaj o genj adalengoro save so vakerde sar i policia pendžarel len kaj si lafi vašo nasulnipe katar bimangipe thaj kaj e dikhipasa te arakhen len sar adalen save so vakerde kaj adaleske nanaj čipota. Katar 54 pučle 26 dende džovapi kaj si pozitivno džovapi, a 26 dende negativno džovapi džikaj 2 lendar na džanlja te del džovapi ko pučipe.

²⁶⁶ Džezakoro zakono, NN 125/11, 144/12, 56/15, 61/15, 101/17

²⁶⁷ Ured pučke pravobraniteljice, *Izvjješće pučke pravobraniteljice za 2017. godinu*, 2018, <http://ombudsman.hr/hr/izvjjesca-2017/izvjjesce-pp-2017/send/82-izvjjesca-2017/1126-izvjjesce-pucke-pravobraniteljice-za-2017-godinu> (23.5.2018).

PERCEPCIA E ČIPOTIPASKIRI THAJ PENDŽARIPE E NASULNIPASKORO KATAR BIMANGIPE PREMAL E ROMA AVDIVE THAJ ANGLO ŠTAR BERŠ

Ko pučipe kobar avdive isi fizikano thaj aver forme e nasulnipaskere premal e Roma sade adaleske so si roma ko dikhipi anglotar berš, majbaro kotor e pučlengoro– 267 vaj 34,4%, denda džovapi kaj si lafi vašo tikneder čipotipe e nasulnipaskoro. Štatorin (25,5%) vakerde sar si lafi vašo forma e nasulnipaskiri ani relacia e vaxtesa anglo 4 berš, džikaj pobut (26,4%) vakerde kaj si lafi vašo jekh iklipe e nasulnipaskoro sar angle. Nanaj tikno thaj o kotor adalengoro save so na džanel o napi e nasulnipaskoro ano vaxt katar 4 berš. Adala si 107 katar sa e 777 pučle Romendar.

GRAFIKONO 48. KVANTITETO E NASULNIPASKORO KATAR BIMANGIPE PREMAL E ROMA ANE PALUNE 4 BERŠA (N=777)

Kobar avdive isi fizikano vaj aver forma e nasulnipa mamuj e Roma sade adaleske so si Roma ano vjavahari anglo štar berš?

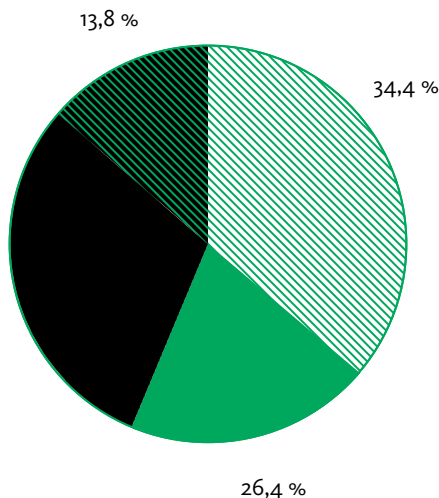
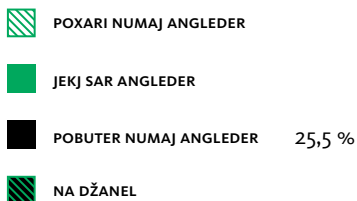

Kana si lafi vašo keripe buti e policiakiri, vaj pale vašo pendžaripe e nasulnipaskoro thaj arakhipe e Romengoro sar viktime adale nasulnipaskere, 37% e pučlendar vakerde kaj i situacia si jekh sar anglo 4 berš. Te si i situacia disoaver vaj pošukar vakerde sa ko sa 18,9% pučle. I situacia kaj si bilačheder vakerde 162 pučle vaj 20,9% lendar.

TABELA 93. PENDŽARIPE E NASULNIPANGERE KATAR BIMANGIPE PREMAL E ROMA ANE PALUNE 4 BERŠA

Savo si o keripe buti e policiakoro avdive ani komparacia e vaxtesa anglo štar berša ano pendžaripe e nasulnipaskoro katar bimangipe thaj arakhipe e romengoro sar viktime adale nasulnipaskoro?

	N	%
BUT BILAČHEDER NUMAJ SO SAS ANGLO 4 BERŠ	98	12,6 %
DISO BILAČHEDER NUMAJ ANGLO 4 BERŠ	64	8,3 %
JEKJ SAR ANGLO 4 BERŠ	287	37,0 %
DISO POŠUKAR NUMAJ ANGLO 4 BERŠ	140	18,1 %
BUT POŠUKAR NUMAJ ANGLO 4 BERŠ	84	10,8 %

NA MANGEL TE DEL DŽOVAPI	3	0,4 %
NA DŽANEL	99	12,8 %
UKUPNO	775	100,0 %

EKPERIENCA E NASULNIPASKORO KATAR I RIG E POLICIAKERE BUTIKERUTNENGIRI

I eksperienca e nasulnipaskiri katar i rig e policiakere butikerutnengiri sas len 18,9% katar sa 779 Roma pučle akale pučipasa. Dureder, zurardo si kaj e statistikane bare phandlina si e poloskere thaj e eksperienca e policiakere butikerutnengere. Pobut murša (28%) numaj džuvlja (10%) sas len akaja eksperienca.

GRAFIKONO 49. NASULNIPE E POLICIAKERE BUTIKERUTNENGORO PREMAL E ROMA (N=779)

Sas tumen plesutno nekana disave butjarnestar ki policia premal tumende te ovel fizikane nasulno?

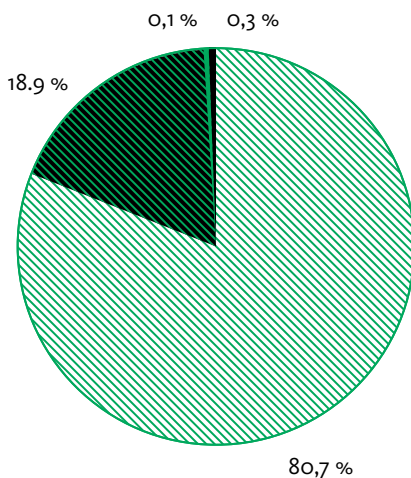

4-9-3

Gindipa katar klidarde manuša vaše trubutnipa e romane populaciakoro thaj pharipa ano inkluzipe e Romengoro ani ranik e statusnikane činavipangiri thaj phagipe e diskriminaciakoro

PROBEMIA E MANUŠENGORO BIZO THEMUTNIPE KI RH

E realizacija e ekvašstrukturirime intevjuenca khedime si e gindipa e manušengoro katar i romani populacia vaše pharipa e manušengere saven nanaj themutnipe ani Republika Hrvatska.

TABELA 94. PROBLEMA E MANUŠENGORO BIZO THEMUTNIPE- MANUŠA KATAR ROMANI POPULACIA

MAJBUT DŽOVAPIA	GENJ KODONGORO
NANAJ LEN DIZUTNIKANE XAKOJA SAVE SO IKLJOVEN KATAR O THEMUTNIPE (XAKO KO SOCIALNO DEIPE, XAKO KO BUTIKERIPE, XAKO KO SASTIPASKORO OSIGURIPE, XAKO KO SIKLJOVIPE, KHERIPE)	11
NAŠTI TE AVEN DŽI PESKIRI DOKUMENTACIA ANE AVER THEMA	10
BIPOKINIPE E SASTIPASKERE OSIGURIPASKIRI KORI TIKNEVAXTESKORO THANARDIPE SAVO SO ČHINAVEL LEIPE E SAVAXTUNE THANARDIPASKORO	6
NA AVILE TE REGISTRIRINEN PE KO VAXT	4
FINANCIKERE PROBLEMA- NAŠTI TE POKINEN DOKUMENTE, O DROMARIPE ANE MATIKANE PHUVA	3
LUNGO ADŽIKERIPE E ČHINAVDIPASKORO E THEMUTNIPASKORO	3

Sar majseriozno pharipe e manušengoro bizo themutnipe, e prezententia e Romengere vakeren e problema ko bišajdipe e realiziripaskoro bute xakongoro save so ikljovent katar statuso e themutnipaskoro ani jekh phuv: :

„Kana nanaj tut themutnipe, nanaj tut xako vašo arakhipe e sastipaskoro, socialno arakhipe, butikeri, sikljovipe... Ke sa e segmentia nanaj tut xako te nanaj tut themutnipe. Me ka čhivav kaj adava si o jekhto problemo e Romengoro ani RH, a na o sikljovipe.“ (MANUŠ ROM KATAR GRAD ZAGREB)

Premal e vakeripa save so vakeren e manuša Roma, panda isi pharipa kana ovel lelo o tasdivipe e themutnipaskere statuseskoro, a majbut kana si vaxt si populacia sava so nanaj identifikaciakere dokumentia, a ani Hrvatska avile katar aver jugoslaviakere republike. E vakerde manuša, sar so so dendo ko anglovakerdipe akale čekatnipaskoro majbut nanaj xramome ane lila e hrvatikane themutnengoro, so disavenge ačhilo bičhinavdo problemo dži avdive.

„Džanen so, sar ovel aver o zakono, averkeren pe thaj e šartia, adjaar so ikljovent diso nevo, adava si so iranel pe ano magikano rotipe. Jekhto na sas len kolaboracia e phuvenca, majbut e Rusiasa, palo adava na sas khedipe e papilogoakoro, palo adava sas šarti pandž berš te ovel lelo savaxtuno, a palo adava themutnipe, adava trubul te adžikere pandž berš. Palo adava si aver o zakono thaj akana trubul te ovel ofto berš te šaj te les pasaporto - trubul te dža personalno adaleske so si biometrikano pasaporto... Palo adava ani Hrvatska, ko Zagrebo ani srbikani ambasada na den e pasaportia thaj athe si o problemo soske na den kosovakoro pasaporto. Tu trubul te džas korkoro tele, msl. Srbia, numaj o šarti si ani Srbia te ovel tut thanardi. Adava si problemo- iranas amen ake 15 berš thaj pobuter ano magikano rotipe; von avile akate 99-to, akate si ake 18 berš, disave avile anglo maripe thaj dži avdive nanaj len lačhardi papirologia.“ (MANUŠ ROM KATAR GRADA ZAGREBA)

„E legarutnjasa vaše avralphuvakere manuša, sakova odobor, kana voj akharel man me džav, disavo vaxt arakhas čhinavdi. Ake na but čirla sas amen disave arakhipa e IPC-esa kote so sas len disavo proekto vašo khedipe e dokumentengoro katar e thema kotar so aven thaj kerdam buti akava te ovel tiknjardo thaj te čhinas

sa. Numaj adava dzal poxari. Adaleske si pharo te aves dži adala dokumentia, misaleske katar Kosovo manuŝenge so si adari biame, thaj adava te vakera manuŝ katar Kosovska Mitrovica, e dokumenti nanaj adari, e dokumentia si akate-okote ki sahni Srbia adaleske so kana sas maripe sa e dokumentia legarde ane aver diza, misaleske katar Kosovska Mitrovica e dokumentia si ano Kraljevo. Katar Priština si ano Kruševac. Adjaar so sa e problemia si adathar...” (MANUŠ ROM KATAR ISTARSKA ŽUPANIA)

I trinto grupa e pharipangiri ikljovel ke adala roma saven so nanaj themutnipe si o pokinipe e sastipaskere osiguripaskoro sar anglošarti e savaxtune thanardipaskoro, a palo adava e themutnipaskoro:

„Jekh to trubul te ovel čhinavdo si normalno ane disave phuvja, te na ovel rodime manuŝ so na kerel buti, savo so mangel te prandinel pe, oficialnikane kerdas registracia e džuvljasa, kaj trubul te pokinel sastipaskoro osiguripe, so si bišajutno, la nanaj nisave xakoja, našti te kerel buti, nanaj la niso. Trubul te ovel osiguripe prekal o prandipaskoro amal. Adala manuŝnja saven so isi tiknevaxteskoro thanardipe, isi 11. Numaj nanaj len nisave xakoja. Isi len xakoja save so labaras, thaj uzal so adava nanaj ŝukar, a labaren o xako kana ačhoven khamne, ŝaj te bianen ano hospitalo. Numaj adava trubul pošukar te ovel kerdo, majbut vaši sociala. O rom sakova masek trubul te pokinel 400 thaj diso kune sastipaskoro osiguripe so si bišajutno, a vov lel 400 kn ko masek sociala.“ (MANUŠ ROM KATAR OSJEČKO-BARANJSKA ŽUPANIA)

„Isi amen manuša save so na lele statuso e themutnengoro thaj trubul te pokinen sastipaskoro osiguripe, a sas amen thaj dromaripa ani amtikani phuv savo so si kuč.“ (MANUŠ ROM KATAR BRODSKO-POSAVSKA ŽUPANIA)

Thaj adjaar, disave prezententia e Romendar gindinen kaj i procedura e leipaskiri e themutnipaskiri si but lungo:

„Savaxt ovel averkerdi...Anglo pandž berš sas aver, adžikeres pandž berš themutnipe, a akana si ofto berš. Panda si pobilačhe. Adaleske isi humanitarnikano themutnipe so len, len plesutni karta te ŝaj te ovel ko jekh berš. Adale plesutne kartasa ŝaj te keres buti“ (MANUŠ ROM KATAR GRAD ZAGREB)

DISKRIMINACIA E ROMANE NACIONALNIKANE MINORITETESKORO

E manuša katar e Roma save ane intervjuia vakerde thaj e misala, vaj pale e eksperience e diskriminaciosa.

TABELA 95. DISKRIMINACIA – MANUŠA ROMA

LEIPE THAN E KODONGORO	GENJ E KODONGORO
DISKRIMINACIA KANA ISI BUTIKERIPE	13
DISKRIMINACIA ANO SIKLJOVIPE (KERIPE PRAKTIKA)	6

DISKRIMINACIA KE SA E UMALA	3
DISKRIMINACIA – DIKJANE THAJ AVER SERVISNIKANE BUTIKERIPA (MARKET SINDŽIRO, KAFIČI)	2
DISKRIMINACIA - SASTIPE	2
DISKRIMINACIA KO KERIPE BUTI	1
NANAJ DISKRIMINACIA	1

Sar so si pendžardo ano čekatnipe vašo keripe buti, premal e vakeripa e manušengoro Romengoro majbut diskriminacia isi kana trubul te len e Romen ki buti, numaj thaj ano proceso e bujtakoro:

„Aven ko intervju butjake, o butideutno dikhel kaj si rangvalo vaj Rom, thaj vakerel ka rodel le aver drom, thaj na rodel nikana.“ (MANUŠ ROM KATAR OSJEČKO-BARANJSKA ŽUPANIA)

„Me kerdem buti sar nacionalno minoriteto ke duj thana. Ko jekhtho than me nakhlem but adala diskriminacie save so... Thaj uzal sar von so vakeren nanaj, a me džanav kaj sas. Adava si ničale vakerdipe disave butjengoro. Ničale sako dive. Katar tipo...„ciganka“ xari keres buti, šaj pobuter. Thaj uzal so kerdem buti dujvar pobuter e averendar. Džikaj ani aver buti adava na dikhel pe. Dikhel pe kobor kerdan buti. Te kerdan i buti ano roko katar trin časia džikaj aver keren pandž časia- tu san tromalo. Adava si o ververipe, numaj thaj dureder isi manuša save so dikhen palo nacionalnipe.“ (MANUŠ ROM KATAR VIROVITIČKO-PODRAVSKE ŽUPANIA)

„Kana akala so dena buti ka xaljovent thaj ka čhuden e sterotipia e gidnipaskere amenge. Kaj amen e Roma akava, kaj amane okova, odova. Adaleske so te si disavo Rom vov kerel bilačhipe. Jekh te na kerda sar so trubul, vaj pale te na avilo ko vaxt ki buti vaj te pilja, sar te si, palo adava sa e Roma si došale thaj akošen pe lenca sarinenca. Kana adala so den buti ka dikhen kaj amen na sam sar so von dikhen thaj kaj amen keras buti šukar, thaj ma te dikhen jekhe rome, kana isi aver deš save so vjavaharinen pe sar so trubul, a jekh Rom sa adava meljarel, sa e averen- pobuter Romen. Tadani ka ovel thaj amenge aver adaleske so amen ka len amen ki buti adaleske so sam roma. Sas čipote kana sas averkerde e anava thaj e familiakere anava. Gindinav familiakere anava sade te na ovel Oršuš adaleske so džanelas pe kaj ano adava Medjimurje si romano familiakoro anav. Ake akana thaj jekh čipota kote so me dikhlem so ulo, direktno. Miro čhavo lejja jekh butipe te džal ki specializacia vašo rinope ani jekh kaštikani butjarlin. Gindinav kaj sas (mukhlo anav e firmakoro). Adathe kote so sas dromardo katar o zavodo vašo butikeripe thaj adava ko rinope disavengoro, na džanav thaj me, athe si vudara, pervazia, bešlipe, na džanav! Me gelem lesa barabar. Thaj o manuš savo so sas adari kana aviljam pučlja pes katar san, so trubul, savi maškarutni škola agordan thaj adava (...) Sade so ikhljam avri prastandilo pala amende. Jeftisaren rudjinav tumen, na džanlem, dikhlem ani aver rig thaj pherdilo o genj (...). Thaj adava si bezex thaj palo adava zavodo vašo butikeripe amen dromarel adari.“ (MANUŠ ROM KATAR MEDJIMURSKA ŽUPANIA)

Thaj adjaar, o diskriminatornikano vjavaharipe si pendžardo ane maškarutne školakoro

sikljovipe thaj adava majbut ano kotor e sikljovipaskere procesoskoro kote so rodel pe praktikani siklana (a.v. praktika).

„Na agorkeras e maškarni škola ano baro napi... Ani maškarni škola avel dži ikaldipe e čhavengoro, adaleske so našti te cxiden i diskriminacia katar aver čhave. Odobor maltretirinen len thaj avel dži maripe, džanav akava jekhe terneske savo so džalas ano donji Mihaljevac anikola thaj trubulas te ikljovel e školatar- džalas vašo automehaniko- adaleske so naštine te cxidel o teroro so kerdovelas upral leste, marda pe thaj iklilo e školatar.“ (manuš Rom katar osječko-baranjska župania)

„Duj čhaja gele te sikljon vaše gudljarne, adava sas lenge dživdipaskoro suno. Ko agor našti sas te agorkeren adaleske so nijekh na lelja len ki praktika.“ (MANUŠ ROM KATAR BRODSKO-POSAVSKA ŽUPANIA)

I diskriminacia ane bikinipe thaj aver servisnikane aktivipa si pendžardi katar i rig e romane lafikerutnengiri ane duj vakeripa:

„Jekhvar gelem biciklosa ano jekh marketikano sindžiro (mukhlo anav e sindžiroskoro). Von čhuden emiši, zarzavati, xabe, sa... Gelem te pučav len ka den amen diso sar donacia. Numaj o rajo savo so sas ano magacino sas odobor bilačo, me gindindem kaj ka akharel policia. Ok, niso. Miri romni akharda Zagreb, marketikano sindžiro thaj athe pučljam. Vakerdas kaj ka rodel vov amen thaj vakerda te džal palo adava so rodas. Džanen so dende amen- tikno maroro thaj disavo emiši, zarzavati so kirmilo. Na sem me odobor, na sam dživutre. Thaj adava sarine šikanirinde amen. Adava nanaj jekhtho drom, von adava keren sakana.“ (MANUŠ ROM KATAR OSJEČKO-BARANJSKE ŽUPANIA)

Disavo katar e romane prezententia dikhel diskriminacia premal e roma kaj ovel kerdi suptilno, numaj isi panda sekote:

„Angleder i diskriminacia na garavelas pe, sas putardi thaj dikhovelas, a akana si super, super garavdi. Numaj kana ka iranes tiro dumo, me adava xošindem, šundem sar košel me daja, ciganska“ kana phandlem o vudar. Ke sa e umala, pakjan man, but si pharo te oves rom. A panda pophare si i purani Romni vaj purano Rom save so na džanen te drabaren – adava me xošindem ano centro vaši sociala kote so me semas thaj šundem bilačhipa... Amen terdovasas ano nič, ma adžikeravas, tubulas diso te lav vaši khedin, numaj jekh phuri gadji xulili anglo mande thaj šundem sar i butjarni socialno čhingarel upral late... Me naštine te dikhav adava, trubulas te xuljav andre thaj palo adava vakerdem thaj gelem kori lakoro šefi thaj vakerdem leske sa. Palo adava sa kerelas aver vjavaharipe.“ (MANUŠ ROM KATAR OSJEČKO-BARANJSKA ŽUPANIA)

Interesno si o citato sar nanaj diskriminacia ano jekh katar e rodljarde diza:

„Na, na, maškar o butikano sel, adala si disave profesoria, von agorde akate ki disavi putardi tribina. Ki putardi tribina klidardo pučipe sas e roma, roma ani diz (mukhlo anav e dizakoro). Thaj so man xoljarda si kaj adala intelektualcia, bare intelektualcia, vakerde kaj si bari diskriminacia upral e Roma ani diz (mukhlo anav e dizakoro), so

nanaj čače nisar. Sebepo si so me sar manuš sem ani akaja diz savaxt, nikana na xošindem e dizutne man te teloxarnen, te na mangel, te ovel len averzia premal mande, na nikana. Adava si xovavipe. Von si akate, na džanav soske, so sas lengoro sebepo, kaj te phene sar ane maškarni škole, e čhave save so von pučen, disave čhave vakerde ke pučipa so sas lenge dende, a adava vakerde e manuša katar i bareder populacia, kaj ka oven majbaxtale kana e Romen ka deportirinen katar (mukhlo anav e dizakoro). Amen palo adava sa pučljam thaj na arakhljam niso, na sas čačipe adaleske. Numaj, e dizakoro šerutno thaj sa e intelektualcia pakjan kaj adava ani (mukhlo o anav e dizakoro) našti te ovel.“ (MANUŠ ROM KATAR PRIMORSKO-GORANSKA ŽUPANIA)

4-9-4

Phandlelava thaj diskusie

Sahno resipe e statusnikane činavdipangoro si definirime sar „pherdo (100%) regulirime statuso ano harmonipe e zakoneskere pervazesa (themutnipe vaj savaxtuno thanardi)pe e Romenge saven so isi zuralo phandlipe e Republika Hrvatskasa (vaj anglederutni SRH) dži 2020 berš, uzal o džanlipaskoro deipe dumo e autorizirime badanengoro.“²⁶⁸

Premal e evidentia katar anketikano rodljaripe, 91,1%, e preperutne e romane populaciakere biande ani them Republika Hrvatska, džikaj e aver si biame ane aver thema, majbut ane aver jugoslaviakere republikengiri- majbut ani Bosna thaj Hercegovina (3,1%), Kosovo (2,2%), Srbia (1,5%) thaj Makedonia(0,7%), džikaj katar aver thema si 1,4%. Xaljovel pe, majbut Roma save so nanaj biame ani them Republika Hrvatska, isi len themutnipe, numaj isi thaj Roma saven so nanaj hrvatikano themutnipe. Ano misal akale anketakoro detektirime si 88 manuša saven so nanaj themutnipe ki Republika Hrvatska. E manuša save so sas kvalitativnikane rodljaripa vakerde kaj isi len pharipa savenca khuven pe kana nanaj len themutnipe katar RH – majbut kaj vakerel pe vašo nanipe e šajdipangoro ko realiziripe disave dizutnikane thaj socialno xakoja, vaj pale xakoja ani sociala, buti, sastipaskoro arakhipe, sikljovipe thaj av. disave e manušendar vakerde thaj vašo reguliripe e statuseskoro thaj lejipaskoro e themutnipaskoro.

Ani majphari situacia si e manuša saven so nanaj činavdo nisavo statuso vaj themutnipe ani RH: 1 manuš savo so sas bizo zurardo identiteto, 24 manuša nanaj len nijekh themutnipe, 8 manuša sas len biregulirime tiknevaxteskoro thanardi, 6 manuša pherde e šartia vašo savaxtuno thanardi numaj na regulirinde les, džikaj 14 pherde e šartia vašo isipe themutnipe, numaj na regulirinde le, 2 manuša vakerde sar lenge o statuso si akana but bilačheder e administartivnikane kerdipanca, a 14 vakerde kaj nanaj ano šajdipe te len pasaporto. Ano akava kotor dikhovel kaj isi bišukar informiripe thaj/vaj motiviripe ko činavdipe e statuseskoro. Numaj, ko sa dikhlo, dikhel pe kaj isi napia save so si kerde katar o šird e keripaskoro ki NSUR thaj ande dži problemia ko činavdipe e statusnikane pučipangoro.

²⁶⁸ Vlada Republike Hrvatske, *Nacionalna strategija za uključivanje Roma, za razdoblje od 2013. do 2020. godine*, Zagreb, studeni 2012. <https://pravamanjina.gov.hr/UserDocsImages/arhiva/Nacionalna%2ostrategija%20za%20uključivanje%20Roma%20za%20razdoblje%20od%202013.%20-%202020.pdf> (27. 5. 2018.), str. 116.

Dikhindoj e evidentia save so si phandle e diskriminaciosa e romane populaciakere, i situacia si galjake - 28,2% e pučlendar gindinel kaj jekhvar sas len dživdime diskriminacia ane palune 12 masekia, ko so i diskriminacia ki buti si majbut angle sa e ranika e diskriminaciakere- adalendar saven sas dživdime diskriminacia ane palune divesa, 48,6% sas len adaja diskriminacia. Ko učipe e ranikakoro ane save e Romen isi len dživdime diskriminacia si: socijalnikano deipe (36,7%), kinobikinipe thaj aver servisia (33,0%) proceduripe e policiakere (31,0%). Adaleske o specifikano resipe 1 akale ranikatar savo so trubul te ovel ando si o tiknjaripe e diskriminaciakoro premal e Roma, „vazdipe e nivelipaskoro e putarde minsakoro vašo trubutnipe e phagipaskoro e diskriminaciakoro ano vjavaharipe e romane nacionalnikane minoritetakoro“, ko so baro akcento si dendo ke edukaciakere aktivipa thaj aktivipa save so anen ko vazdipe e minsakoro e putardipaske thaj e relevantnikane akterongoro vi e romane khedinakoro vašo phagipe e diskriminaciakoro“²⁶⁹, ko so si čhivde o akcento ke edukaciakere aktivipa thaj aktivipa save so anen ko vazdipe e minsakoro thaj e relevantnikane akterongoro ki romani khedin vašo phagipe e diskriminaciakoro. Katar e evidentia save so si katar akava ranikipe šaj te ovel kerdo phandlo lav kaj ulavdi sama trubul te ovel dendi ki edukacia thaj minsipe e butideutnengoro ane sa e sektoria e butikerutnengoro ani ranik e bikinipaskoro thaj e servisikane butikerutnengoro vašo bideipe e diskriminaciakoro thaj e antidiskriminaciakoro ko zakonoanipe savo so arakhel pe ko takati ani Republika Hrvatska, majbut o Zakono vašo phagipe e diskriminaciakoro. Thaj adjaar, trubul te ovel organizirime sistematikani edukacia vaše themakere oficialutne (majbut e socialnikane butjarnenge thaj policiakere oficialutnenge, numaj thaj e edukaciakere butjarnenge thaj medicinarengenge thaj aver oficialutnenge) vašo antidiskriminaciakoro zakonoanipe. Prioriteto ano tiknjaripe e diskriminaciakoro akale populaciakoro sigurno si i edukacia thaj o minsipe e romengoro, save so vašo tikneder sikljovipaskoro digro thaj nanipe e informaciengoro, butvar nanaj pendžarde e čhanenca savenca šaj te arakhen peskere xakoja. Adava sikaven thaj e džovapia ko anketikano pučipe adaleske kas trubul te roden ani čipota e diskriminaciakiri – baro kotor lendar vakerdja kaj na džanel o džovapi ko akava pučipe, džikaj baro kotor lendar vakerda e institucie save so nanaj ulavde autoriziripasa ano akava ranikipe. Sar misal, xari e pučlendar (7) vakerde e selikane xakoskere arakhutnja, savi so premal o Zakono vašo phagipe e diskriminaciakoro si amškarutno badani vašo phagipe e diskriminaciakoro thaj savo ko jekh but jekhutno čhand šaj te kerel rovdipa ki diskriminacia. Dzipherde, bare džanlipastar si, sasar, prekal o sikljovipaskoro sistemo, buti e medienca thaj e putarde kampanjenca kontinuirime kerel buti ko tiknjaripe e prejudiciengoro e sahno populaciakoro premal e Roma te šaj te ovel tiknjardi i socialnikani distanca thaj diskriminacia e Romenge.

Uzal edukaciakere aktivipa, but si bare džanlipastar te oven zuralkerde sa e klidarde manuša vašo phagipe e diskriminaciakoro- sar institucionalnikane adjaar thaj manuša roma thaj e khedina. Ko adava bari sama trubul te ovel dendi ko barjovipe e mehanizmongoro ko ulavdipe e informaciengoro thaj kolaboracia e klidarde manušenca. Uzal adava isi thaj trubutnipe vašo zordipe e institucionalno pervazeskoro vašo realizacia e antidiskriminativno zakonoanipaskoro thaj politikakoro. Adava si trubutno te šaj te ovel pendžardi

²⁶⁹ Vlada Republike Hrvatske, *Nacionalna strategija za uključivanje Roma, za razdoblje od 2013. do 2020. godine*, Zagreb, studeni 2012. <https://pravamanjina.gov.hr/UserDocsImages/arhiva/Nacionalna%20strategija%20za%20uključivanje%20Roma%20za%20razdoblje%20od%202013.%20-%202020.pdf> (27. 5. 2018.)

thaj i NSUR, thaj adaleske si e specifikane resipa akale ranikakere thaj, anglipe e maška-resornikane kolaboraciakoro e autorizirime badanengiri e manušenca (msl. konsiloja e romane nacionalnikane moniritetakere thaj prezententia) katar e Roma ano phageripe e diskriminaciakoro e Romengoro²⁷⁰ thaj, osiguripe thaj anglipe e realizaciakoro ke anti-diskriminaciakere zakonoanipaskoro katar i rig e autorizirime badanengiri ko leljaripe e antidiskriminaciakere čekatnipangoro (sikljovipe, kheripe, sastipe, butikeripe) “. ²⁷¹

E evidente vašo nasulnipe katar o bimangipe vakerel vašo adava kaj nanaj tikno o procento e pučlengoro (16,9%) saven so sas nasulnipe katar bimangipe, vaj pale si fizikane atakime adaleske so si Rom/Romni. Adalendar saven so sas nasulnipe katar bimangipe, 43,1% i policia vakerda kaj na reagirinel, a lendar, sade ekvaš katar e fizikane atakia i policia pendžarda sar nasulnipe katar bimangipe. Adaleske, sade pandžtorin katar e fizikane atakia sas evidentirime sar nasulnipe katar bimangipe. Thaj uzal so akala evidente nanaj komparirime e evidentenca save so khedel o ministeripe vaše androne butja (premal save ano 2017 berši si evidentirime 4 nasulnipa katar motivirime bimangipe premal e Roma), šaj te ovel dikhlo kaj akala evidentia sikaven ko plauzibilnipe e tezakere kaj e oficialnikane statistike na ikeren ko sa evidente vašo nasulnipe katar bimangipe thaj kaj na evidentirinen sae čipote ko akava čhani. O specifikano resipe 4 ki NSUR, „te ovel tiknjardo o čipotipe e nasulnipaskere vjavaharipaskoro premal e roma e aktivipasa e policiakoro“²⁷² dromardo si majbut ko, „resardipe e bareder aktivitetoskoro e policiakoro ano putardipe thaj činavdipe e nasulnipaskoro upral e Roma thaj nasulnipe ane romane khedina“ thaj, „specializacia e policiakere oficialutnengiri katar Ministaripe vaše androne butja ano keripe napia vašo phageripe e čipotipaskoro ko nasulnikano vjavaharipe premal e roma thaj lengiri senzibilizacia ano butikeripe e Romenca“.²⁷³ Akala aktivipa si klidarde te šaj, katar jekh rig, ovel kvalitetno statistika, a thaj ka del adekvatikano sankcioniripe e manušengoro so kerde e džezakere aktoja.

²⁷⁰ Vlada Republike Hrvatske, *Nacionalna strategija za uključivanje Roma, za razdoblje od 2013. do 2020. godine*, Zagreb, studeni 2012. <https://pravamanjina.gov.hr/UserDocsImages/arhiva/Nacionalna%2ostrategija%20za%20ukljucivanje%20Roma%20za%20razdoblje%20od%202013.%20-%202020.pdf> (27. 5. 2018.)

²⁷¹ Ibid.

²⁷² Ibid.

²⁷³ Ibid.

Institucionalnikano pervazo thaj maškarsektorikano keripe buti vašo inkluzipe e romengoro

O normativnikano pervazo savo so regulirinel e xakoja e Romengoro, a adalesa thaj o keripe buti ki NSUR, phandel thaj o Konstitucionalo ki Republika Hrvatska. Ano dženo 3 o Konstitucionalo vakerele:

„Mestipe, jekhipe, nacionalno jekhajekhipe thaj jekhajekhipe e polongoro, šandinipe, socialno thamipe, patjivipe e xakojengoro e manušengoro, biphagipe e sahibipaskoro, arakhipe e prakritakoro thaj manuškikane trujalipakoro, radžipe e thamipaskoro thaj demokratikano pobuter partiengoro sistema si majbare baripena ano konstitucionalnikano ničipe e Republika Hrvatskakoro thaj temelo ko vakhajipe e Konstitucionaleskoro“²⁷⁴

Ponadari, o dženo 14 definirinel kaj, „sakova ani Republika Hrvatska isi les xako thaj mesti-pe, biadhinala katar leskiri rasa, rang e mortikakiri, polo, čhib, pakjavipe, politikano thaj aver pakjavipe, nacionalno vaj socialno kustikipe, isipe.“²⁷⁵

E konstitucionalno zakonesa vaše xakoja e nacionalno minoritetengoro, definirine pe e xakoja thaj e tromalipa e Romengere ani RH. Buvle si dende o Konstitucionalnikano zakono e Romenge ani Republika Hrvatska thaj garantirinen pe akala xakoja: vakerepe vašo preperipe ki nacionalno minoritetal labaripe e anaveskoro thaj familiakere anaveskoro ke minoritetnikane čhiba thaj lil; leipe e plesutne kartakoro ko minoritetnikano lil thaj čhib; labaripe peskere čhibasa thaj lilesa, privatnikane thaj ano putardo labaripe, thaj ani oficialnikani labarinl sikljovipe ki čhib thaj lil savo si lengoro; labaripe e peskere nišanengoro thaj simbolongoro; kulturnikani autonomia e ikerdipasa, barjovipasa thaj vakerepasa peskere kulturakoro, thaj arakhipasa peskere kluturnikane šukaripangoro thaj tradicia; xako te ovel keripe pakjavipe thaj fundiripe e pakjavutne khedinengoro jekhethane e aver manušenca katar adaja konfesija; resipe dži e vastušeja vašo xavljaripe thaj ikaldipe e leipaskoro thaj e buvljaripaskoro e informaciengoro ki čhib thaj lil savesa von keren lafi; korkoroorganiziripe thaj pašakeripe vašo realiziripe e jekhethane interesongoro; autoriziripe ane prezentetikane thaj ekgzekutivnikane badania ki themakiri thaj lokalnikani nivela, thaj ane vastaripaskere thaj juristipaskere badania; leipe than e manušengoro katar e minoritete ano putardo dživdipe thaj vastaripe e lokalnikane butjenca sar so si konsilia thaj prezententia katar nacionalno minoriteta thaj arakhipe katar sa e aktivipa save so

²⁷⁴ Ustav Republike Hrvatske, NN 56/90, 135/97, 8/98, 113/00, 124/00, 28/01, 41/01, 55/01, 76/10, 85/10, 05/14

²⁷⁵ Ibid.

phagen lengoro dživdipe, realiziripe e xakojengor thaj tromalipe.²⁷⁶

E nacionalno strategiasa definirime si thaj Komisa savi so ka deletinel i realizacia ki NSUR katar 2013-2020 berš, a e legarutnenge si dendo o džovapipe vašo deletipe thaj khedipe e evidentongoro vašo realizacia e napiengiri. I strategija dikhel thaj keripe buti ke lokalnikane info centroja, sar thaj keripe lokalnikane komisie vašo deletipe e strategiakoro, numaj si lafi thaj vašo bezexaske mehanizmoja save so nikana na sas operacionalizirime.

Ano teksto ki Nacionalno strategija del pes akcento kaj si, „baxtagorali realizacia e resipangoro thaj e napiengoro save so si anglodikhle e strategiasa savi so lel harmonime thaj koordinirime realiziripe e partnerongoro, numaj thaj aver manušengoro savengere aktivipa si dromarde ko inkluzipe thaj pošukarkeripe e socio-ekonomikane xaleskoro e romengoro ani hrvatska. Akava xaljovel thaj keripe mehanizmia vašo harmonipe ki vertikalnikani thaj horizontalnikani koordinacia thaj butikeripe.“²⁷⁷ Baxtagorali koordinacia thaj maškarsektorikani kolaboracia, thaj adalesa thaj realizacia e resipangoro thaj napiengoro rodel kerde mehanizmia ki kolaboracia thaj harmonipe e kompleksnikane sistemskoro e klidarde manušengoro; Ofiso vaše manušikane xakoja thaj xakoja e nacionalno minoritetongoro, badani vaše themakere vastarina, putarde institucie thaj servisia, jekhin ki lokalnikani thaj regionalnikani korkoriradžin, civilnikano sektoro, phandindo athe thaj e konsiloja e romane nacionalnikane minoritetengoro.

O trubutnipe e realizaciakoro ki NSUR ko akava čekatnipe čhivas ano konteksto e kompleksnikane sistemskoro e džovapime vašo realizacia e napiengiri, mangas ted as džovapi ko pučipe kobor e manuša katar relevantno institucie si pendžarde e strategiasa thaj ko savo čhand von keren buti e manušenca ano sistem.

Sar so dži akana dikhlam katar e rezultate akale rodljaripaskere, e pharipa savenca e roma khuven pe ano realiziripe e resipaskoro e xakojengoro si phandle e darhipasa e prejudiciengoro tahj e ikerdipaskoro e socialno distancakoro, a šajutne si thaj institucionalnikane praktike karakterizirime e „nihšabesa“, mukhipanca vaj nabutikane aktivipasa.

Akate ka ovel prezentirime so korkori e manuša vakeren vašo pendžaripe e nacionalno dokumentengoro save so si temelo e arakhipaskere e minoritetengere thaj ulavde e romane xakojengere, maškarsektorikani buti thaj e potencialnikane thana vašo anglipe e implementaciakoro e kvalitetnikane putarde politikengiri ande ano participativnikano proces, sar so si i Nacionalno strategija vašo inkluzipe e Romengoro.

PENDŽARIPE E DOKUMENTONGORO/STRATEGIAKORO SAVE SO PHANDEN O ARAKHIPE E ROMANE NACIONALNO MONORITETESKORO ANI ŽUPANIAKIRI NIVELA

Kana vakeras vašo pendžaripe ki NSUR šaj te ovel vakerdo kaj baro genj, ekvaš lendar

²⁷⁶ Ustavni zakon o pravima nacionalnih manjina (Narodne novine, 155/02)

²⁷⁷ Vlada Republike Hrvatske, *Nacionalna strategija za uključivanje Roma, za razdoblje od 2013. do 2020. godine*, Zagreb, studeni 2012. <https://pravamanjina.gov.hr/UserDocsImages/arhiva/Nacionalna%2ostrategija%20za%20ukljucivanje%20Roma%20za%20razdoblje%20od%202013.%20-%202020.pdf> (27. 5. 2018.)

katar sa e županie na pendžarel o teksto ki NSUR thaj o preperutno Akciakoro plano sar thaj e dokumente save so si temelo e arakhipaskoro e minoritetengere xakonegere (Konstitucionalnikano niami vaše nacionalnikane minoritete, Zakono vašo phagipe e diskriminaciakoro thaj av.) O dikhipi si kerdo pale grupe e pašutne županiengoro adaleske so disave županiende o vakeripe sas tikno, numaj ano harmonipe e genjesa e lokalitetongoro savende e Roma dživdinen.

Ani Vukovarsko-srijemska, Osječko-baranjska thaj Brodsko-posavska župania, šaj te vakeras kaj but manuša katar relevantnikane institucie na pendžaren e klidarde dokumente, thaj o NSUR:

“Anava na džanav, džanav kaj disave drabardem kana avilem ano akava than anglo berš thaj ekvaš dive.” (MANUŠ KATAR RELEVANTNO INSTITUCIA KATAR VUKOVARSKO-SRIJEMSKA ŽUPANIA)

Katar 18 lafikerutne, manuša katar relevantno institucie ani Osječko-baranjska župania, ofto vakerde kaj na pendžarel e dokumentia vaj strategija savi so phandel e arakhipa e xakojengere e romengere. Aver vakerde kaj sade šunde vašo NSUR, a disave kaj si pendžarde lakere saikeripasa:

“Man isi man džanipe vašo NSUR thaj disave generalnikane resipa.”
(MANUŠ KATAR RELEVANTNO INSTITUCIA KATAR OSJEČKO-BARANJSKA ŽUPANIA)

“Gindinav kaj adaja strategija si šukar xramome, šukar si mange, adaleske so xulel ane problemia so čače si problemia.” (MANUŠ
KATAR RELEVANTNO INSTITUCIA KATAR OSJEČKO-BARANJSKA ŽUPANIA)

“(Pendžardo sem) e Nacionalno strategiasa – ko lakoro temelo kerdam buti ko lakoro Akciakoro plano. Tadani majbut kerdam buti uzal adava.”
(MANUŠ KATAR RELEVANTNO INSTITUCIA KATAR BRODSKO-POSAVSKA ŽUPANIA)

Xari džene vakerde kritike vašo lakoro saikeripe:

“Va kotor, thaj gindinav kaj si šukar gindime, numaj isi but butja so trubul te oven andre.” (MANUŠ KATAR RELEVANTNO INSTITUCIA KATAR OSJEČKO-BARANJSKE ŽUPANIA)

Ani Koprivničko-križevačka thaj Bjelovarsko-bilogorska župania sade jekh manuskatar relevantno institucia eksplisitnikane vakerdas kaj pendžarel i NSUR. E aver vakeren kaj na džanen adala dokumentia. Lipardjoven thaj i Dekada e Romengiri thaj o Nacionalno programo e Romenge.

Ani Varaždinska thaj Međimurska župania pobut lendar vakerde kaj si pendžarde e NSUR-aja thaj aneksime AP. Tikneder kotor (4) nanaj pendžardo akale dokumentonca. Lipardjoven thaj o Konstitucionalnikano zakono vaše xakojia e nacionalnikane minoritetengere thaj o Nacionalno programo e Romenge.

Ane Grad Zagreb, Zagrebačka thaj Sisačko-moslavačka župania e manuša katar relevan-

tno institucije del dikhipe kaj pendžarel o saikeripe e Nacionalno strategiakoro vašo inkluzipe e Romengoro vaj pale šunde vašo NSUR, numaj nanaj pendžarde e saikeripasa, a ane adala županie panda si liparde thaj i Dekada vašo inkluzipe e Romengoro, Nacionalno programa e Romenge, Konstitucionalnikano zakono vaše xakoja e nacionalno minoritetengere, Zakono vašo sociala thaj av.

Ani Primorsko-goranska thaj Istarska župania thaja djaar si pendžarde e NSUR-esa džikaj i aver ekvaš nanaj pendžardi. E prezententia e relevantnikane instituciengere katar adala županie panda vakeren thaj i Dekada vaše Roma, Zakono vašo sikljovipe thaj Konstitucionalo ki RH.

Katar upre vakerde vakeripa dikhoval si kaj „jekhto sima e putarde politikengiri“ so si, verver ke putarde oficialutne (katar direktoria e školengere dži e socialno butjarne thaj patronažakere phenja), ki lokalno nivela butvar nanaj pendžarde e relevantnikane politikenca, thaj adjaar ekvaš lendar nanaj pendžarde thaj e nacionalno strategiasa vašo inkluzipe e Romengoro. Sar so vakerel i grupa e autorengiri,

„(...)o dživdinkeripe e NS majbut adhinel katar e putarde oficialutne ki maškarni thaj teluni nivela ani lokalnikani vastarin. E ververikane konsiliarne ane županiakere thaj dizakere vastarina, direktoria thaj direktoria ke xurdelina, škole thaj centroja vašo sociala, sastarne thaj aver keren peskiri buti jekh e normenca e phirnipangoro, zakonenca, normativenca, numaj thaj e napienca ki nacionalno strategija. Numaj, lengoro profesionalnikano butikeripe nanaj ulavdo katar e individualnikane vjavaharipa, poze thaj eksperience. O sociologo Lipsky analizirinel maškarpeskoro phandipe e individualnikane aktivipasa e putarde oficialutnengoro, profesionalnikane normengoro thaj asaripe ki praktika thaj e anutnengoro e činavdipangoro thaj e putarde politikengoro. Sikavel ko adava kaj e putarde oficialutne si ano indirektikano kontakto e manušenca save si jekhtho sima e nacionalnikane putarde politikengiri. Lengiri primarnikani dendi buti te keren pe ani praktika terminate e putarde politikengiri. Ko adava vonaj te labaren thaj terminirime diskreciakere činavdipa, so džanjarel thaj napia e putarde politikengere save šaj te oven vakhajne verver katar čipota ki čipota gdisavo var ano labaripe, a disavo var ko bilačhipa e disave grupengoro vaj individualnikane labarutnengoro.“²⁷⁸

Numaj, kana lendar ekvaš na pendžarel i putardi politika, gindinas kaj o jekhtho phird ka ovel o kvalitetnikano informiripe e putarde oficialutnengoro ki lokalno nivela vaše resipa, napia thaj indikatoria e realizipaskere ki NSUR 2013-2020.

KERIPE JEKETHANI BUTI E LEGARUTNENCA KE NAPIA KI NSUR KI NACIONALNO NIVELA

Uzal so ekvaš e lafikerutnendar na pendžarel e resipa thaj e napia ki NSUR, thaj na pendžarel e legarutnen e napiengere thaj e aktivipangere, thaj e džovapia ke pučipa vašo keripe buti e legarutnenca vaše disave rotipa e butjakoro ki konkretikani institucia (e direktoria vaše škola majbut vakerenas vašo Ministeripe e džantripaskere thaj sikljovipaskere thaj av.). Adjaar našti akala grupe te den džovapi direktikane ko phandilpe e lega-

²⁷⁸ Bagić, D., Burić, I., Dobrotić, I., Potočnik, D., i Zrinščak, S., *Romska svakodnevnica u Hrvatskoj: prepreke i mogućnosti za promjene*, UNDP, UNHCR i UNICEF, 2014., str.27.

rutnenca ke napia ki NSUR, numaj thaj ki jekh nivela šaj te oven dikhle e vertikalnikane kordinacie thaj i kolaboracia e institucienca. Premal e vakeripa e lafikerutnenca katar relevantno institucie ki lokalno thaj županiakiri nivela, thaj vertikalno kolaboracia ka šaj te oven dureder saikerutne, butikerutne thaj realizirime.

Ani Vukovarsko-srijemska, Brodsko-posavska thaj Osječko-baranjska župania, adala so dende džovapia ke adala pučipa isi len verver dikhipe ki kolaboracia, numaj thaj jekhethano gindipe ka ovel vaj na i kolaboracia pokoordinativno, pokvalitetno thaj pokontinuirime vaj na:

„Gindinav kaj akala pučipa si lungo, a but xari si kerdo adaleske, ačhovas lungo vaxt ko jekh than. Realno adaja si tikni populacia, xari škole si ... realno, gindinav vaše konferencie, bešipe, sar thaj aver te ovel vakerdo, direktoria ke škola si odobor – amen sam realno biš, trinvardeš škole save si interesikane. Adava anel thaj bešipe katar 30-40 manuša save so maksimalno si ekipa katar i Radži, vaj pale amaro Ministeripe, disave khedinengoro, kote te si interesirime. Gindinav kaj adava šaj te ovel.” (MANUŠ KATAR RELEVANTNO INSTITUCIA KATAR VUKOVARSKO-SRIJEMSKA ŽUPANIA)

“Sekote nanaj adava jekh kontinuiteto. (...) Gindinav kaj adava si pobuter katar festuipe dži festuipe.” (PREDS MANUŠ KATAR RELEVANTNO INSTITUCIA KATAR BRODSKO-POSAVSKA ŽUPANIA)

Ani Osječko-baranjska župania pobuter lendar gindinen kaj nanaj kolaboracia maškar e institucie ani nacionalno nivela.

“Gindinav kaj adava kišle funkcionirinel. Amen šaj te xramona so mangas, o papiro sa cxidel. Bizo disave finansie katar i them, palo adava župania dži komuna, amen sam majtikne, thaj amenge ačhovel (...) Bareder butja trubul te oven činavde ki aver nivela.” (MANUŠ KATAR RELEVANTNO INSTITUCIA KATAR OSJEČKO-BARANJSKA ŽUPANIA)

“Gindinav kaj nanaj kolaboracia maškar lende, adaleske so kana e thema, sa e nivelia e ministeripaskere, kana si mukhle ki disavi lokalno nivela, župania, na džanav kaj ani župania isi len disave proektia save so phanden e Romen vaj pale sade len. Na džanav kaj adava si mukhlo ki nivela e dizengoro vaj komunengoro, (...) Gindinav kaj adathe nanaj nisavi kolaboracia, kaj adava si prp forma thaj si kerdo ko papiro adaleske so aver kerel presia, te vakeras ki EU thaj kon džanel panda ...” (MANUŠ KATAR RELEVANTNO INSTITUCIA KATAR OSJEČKO-BARANJSKA ŽUPANIA)

Jekh katar e manuša katar relevantno institucie katar Osječko-baranjska župania vakerelel kaj i kolaboracia nanaj šukar:

“Gindinav kaj ano sistemo e sikljovipaskoro i Strategia kerel buti majšukar. Adava dikhel pe thaj ke cxidipa save so šaj te oven napime.”
(MANUŠ KATAR RELEVANTNO INSTITUCIA KATAR OSJEČKO-BARANJSKA ŽUPANIA)

Ani Koprivničko-križevačka thaj Bjelovarsko-bilogorska župania, pobuter katar e manuša save so sas intervjuirime vakeren kaj i vertikalno kolaboracia si xošime:

“Šaj te vakeras kaj avile akate prezententia e Radžakere ofisokere vaše nacionalno minoritete, savenca amen kontaktirinas, na sade e Romenge, numaj thaj generalno sarinenge. Avel o rajo Kajtzai, sar deputato, jekhvar-dujvar ko berš majxari (...).” (MANUŠ KATAR RELEVANTNO INSTITUCIA KATAR KOPRIVNIČKO-KRIŽEVAČKA ŽUPANIA)

“O Ministeripe e butjakoro si jekh katar e ministaripa savo so lel than katar e učeder ke teleder nivele, sarine si involvirime, čače nanaj kaj keren buti ke pučipa.” (MANUŠ KATAR RELEVANTNO INSTITUCIA KATAR BJELOVARSKO-BILOGORSKA ŽUPANIA)

Kotor e relevantnikane instituciendar katar e adala županie gindinen kaj si bilači:

“Nanaj, nanaj man so te dav molipe. Nanaj.” (MANUŠ KATAR RELEVANTNO INSTITUCIA KATAR BJELOVARSKO-BILOGORSKA ŽUPANIA)

Ani Varaždinska thaj Medjimurska župania pobuter e lafikerutnendar moljarel kaj nanaj kolaboracia vaj si tikni:

“Amen keras jekhethani buti e Ofisosa avše nacionalno minoritete. Thaj adjar dureder, numaj, gindinav me, adala aver institucie, amare institucie, a na romane, nanaj but interesime o statuso e Romengoro te ovel činavdo kvalitetnikaneder thaj e roma te šaj pokvalitetno te involvirinen pe ano amaro amalnipe.” (MANUŠ KATAR RELEVANTNO INSTITUCIA KATAR MEDJIMURSKA ŽUPANIA)

Kotor e lafikerutnendar i kolaboracia dikhen sar šukar:

“Amen konkretikane keras buti e Ministeripasa thaj e županiasa, phandlo e lungeder thanardipasa thaj akate i kolaboracia si šukar, soldujrigutni thaj relativno sig realizirinel pe (...).” (MANUŠ KATAR RELEVANTNO INSTITUCIA KATAR MEDJIMURSKA ŽUPANIA)

Jekh kotor e manušengoro katar relevantno institucie katar Grad Zagreb, Zagrebačka thaj Sisačko-moslavačk župania gindinen kaj i kolaboracia si šukar thaj adava ko raporte thaj činavdipe e konkretikane problemengoro. Sar misal vakeren o Ofiso vaše manuškane xakoja thaj xakoja e nacionalno minoritetengoro thaj o deputato Veljko Kajtazi.

Kotor e lafikerutnendar vakere kaj i kolaboracia si tikni thaj pučle rezultatenca:

“Ano principio ovel kerd buti thaj me sem dikhipasa te kerav kolaboracia sarinenca, numaj generalnikane i kolaboracia si bilači ano gindipe e anipaskoro disave strategiengoro thaj čačutnipe e disave xalengoro ko tereno.” (MANUŠ KATAR RELEVANTNO INSTITUCIA KATAR ZAGREBAČKA ŽUPANIA)

“Me trubul te angigarav kaj amen, so si phandlo e kolaboraciasa kana činadjovent e disave romane problemia ki diz, na sam ano odobor napi kerde kolaboraciasa e institucienca ke themakere nivele.” (MANUŠ KATAR RELEVANTNO INSTITUCIA KATAR SISAČKO-MOSLAVAČKA ŽUPANIA)

Kotor e lafikerutnendar ani Primorsko-goranska thaj Istarska župania gindinel kaj kolaboracia nanaj vaj si tikni thaj sar relevantno pučipe ovel dendo o pučipe e finansingoro, kontinuiteto, kvaliteto e realizaciakoro e napiengoro thaj av.

“Thaj nanaj amen lenca nisave relacie.” (MANUŠ KATAR

RELEVANTNO INSTITUCIA KATAR PRIMORSKO-GORANSKA ŽUPANIA)

“Amendar lele kotor e lovendar. Vašo realiziripe thaj strategia sar thaj but aver trubul te ovel definirime lengere fondoja vaj disave sume resursengere savo so ka oven dende e lokalno maškariipaske save so realizirinen pe. Gindinav te ovelas, ka šaj pobuter te ovel kerdi buti.” (MANUŠ KATAR RELEVANTNO INSTITUCIA KATAR ISTARSKA ŽUPANIA)

Kotor, pale vakeren e modalitete e kolaboraciakere- majbut vaši kolaboracia ke konkretikane čipote thaj raportipe.

MAŠKARSEKTORIKANI KOLABORACIA KI LOKALNO/ŽUPANIAKIRI NIVELA

Akate xarneste ka prezentirinas e misala save so aven katar e vakeripa e pučlenca katar e relevantno institucie save so si grupirime premal i teritorialnikano pašiipe, so nanaj kriterium savo so anel komparabilniipe, numaj sade e džovapia grupirindam ko čhani kaj von si xari katar o genj e kodongoro ane adala županie kote so si e romane lokalitete xari.

Adjaar e manuša katar Brodsko-posavska thaj Osječko-baranjska župania ikalen e akala misala e maškarsektoriakane kolaboraciakere:

„Džanav kaj e informativnikane- juristikane centria organizirinel, del ano keripe e akciakere planoskoro thaj vazdel e bešipa te šaj te aven e prezententia katar verver institucie, khedina save so si klidarde ano dživdiipe ki RNM te šaj te kheden pe thaj xari te organizirinen pe vaše problemia savende amen avas thaj šaj trubul sakone organizaciakere, instituciakere. So adžikerel i romani minoriteta, so voj te kerel, so amen šaj jekhethane te keras. Thaj gindinav kaj adava čače ka ovel šukar sarinenge.” (MANUŠ KATAR RELEVANTNO INSTITUCIA KATAR BRODSKO-POSAVSKA ŽUPANIA)

„So si phandlo e kolaboraciasa e verver instituciengoro thaj kori o Konsilo vaše prevencie thaj disave aver forme, akate keras kolaboracia šukar. Thaj o komiteto vaši sociala, si manuša katar CZSS.” (MANUŠ

KATAR RELEVANTNO INSTITUCIA KATAR OSJEČKO-BARANJSKA ŽUPANIA)

„But šukar, ki lokalno nivela majšukar. MUP, Dom zdravlja, sa adava funkcionirinel ki lokalno nivela so džal but šukar. So si phandlo e nivelesa, athe si o šird e problemengoro.” (MANUŠ KATAR RELEVANTNO INSTITUCIA KATAR OSJEČKO-BARANJSKA ŽUPANIA)

„Gindinav (kaj i kolaboracia) si but šukar, amen akate sarine pendžaras amen, e školasa but šukar beršenca.” (MANUŠ KATAR

RELEVANTNO INSTITUCIA KATAR OSJEČKO-BARANJSKA ŽUPANIA)

„O MUP kerel OK peskiri buti, CZSS, keren von, našti te vakeras kaj na keren numaj nanaj len manuša. Adava sa šaj pošukar kvalitetosa. Isi amen kolaboracia e školasa. E xurdelinasa, sastipasa, sa adava, numaj majbaro pharipe si o CZSS thaj HZZ.” (MANUŠ KATAR RELEVANTNO INSTITUCIA KATAR OSJEČKO-BARANJSKE ŽUPANIA)

Kotor katar manuša katar relevantno institucie vakerel kaj i horizontalno kolaboracia maškar e institucie ki nivela e županiengiri si šukar, kotor lendar vakerel kaj i kolaboracia e centronca vaši sociala nanaj šukar sar so trubul te ovel thaj adava vašo baro butikeripe lengere radžipaskoro thaj dajatvengoro, a xari manuša sa adava keren.

E manuša katar Koprivničko-križevačka thaj Bjelovarsko-bilogorska župania vakeren aka-la misala katar maškarsektorikani kolaboracia:

“Numaj e Centrosa vaši sociala, nanaj te ovel but te vakerav kaj sakova dujto kurko avel mange lil saveste amen xramonas o gindipe vaši familia, čhave, adaleske so von kerde džezakoro akto vaj si ani situacia kana si mukhle, phagen e manušikane xakojta thaj aver.” (MANUŠ KATAR RELEVANTNO INSTITUCIA KATAR KOPRIVNIČKO-KRIŽEVAČKA ŽUPANIA)

“Amen butvar arakas amen e manušenca katar Centro vaši sociala, Sathan vašo butikeripe, manuša katar e županie, e školakere direktoria. Athe si kerde disave strategije thaj ano pervazo e strategiakere thaj keren pe aktivipa thaj e manuša Roma, thaj e khedina sa si involvirime ...”
(MANUŠ KATAR RELEVANTNO INSTITUCIA KATAR BJELOVARSKO-BILOGORSKA ŽUPANIA)

Ani Varaždinska thaj Medjimurska župania i horizontalno kolaboracia si maškar e institucie save so aven majbut ano činavdipe e konkretikane čipotengoro:

“Amen normalno keras buti, isi amen terenia, me vakerav tumenge katar miri buti, keras buti (...) ano koboripe amare xramovinakoro e butjakoro, amen normalno lenca keras kolaboracia, keras kolaboracia e socialno ofisosa normalno ani čipota disave trubutnipangoro vaj aver, trubul te keras jekhethani buti e doktorenci ki sahno thaj primarno medicina (...)” (MANUŠ KATAR RELEVANTNO INSTITUCIA KATAR VARAŽDINSKA ŽUPANIA)

E lafikerutne penđžaren o trubutnipe vašo koordinacia, a savi so si akana tikni.

Ano Grad Zagreb, Zagrebačka thaj Sisačko-moslavačka župania si tikneder o kotor e lafikerutnengoro save so vakeren kaj i kolaboracia si tikni:

„Na thaj gindinav kaj adava si adava so nanaj.” (MANUŠ
KATAR RELEVANTNO INSTITUCIA KATAR GRAD ZAGREB)

Pobaro kotor e lafikerutnengoro vakerel kaj i kolaboracia si šukar – buti ano činavdipe e problemongoro thaj e čipotengoro, keripe e proektongoro thaj e akciakere planongoro, interdiciplinarno timia thaj av.

“Amen isi amen te vakera adala interdiciplinarno timia butvar, majxari

jekh 3-4 fare ko berš kote so dikhoven te vakeras e bilačheder baxtagora vaj e pharipa e papironca, e disave incidentonca kana e romane čhave interno vaj aver dajendar/dadendar si ki policia vaj diso – organizirinas ani škola interdisciplinarno timo kote so isi amen kolaboracia e policiasa, CZSS, amare doktorja ki saho medicina, tikneberšale kotora katar i policia, sahani phirnikani buti thaj me.” (MANUŠ KATAR RELEVANTNO INSTITUCIA KATAR GRAD ZAGREB)

“Adaleske so e akciakoro plano ani Diz si ando palo vaxt, amen e džene e Dizakere isi amen sa. Sade adava trubul te ovel kerdo ano jekh plano. Kolaboracia e Dizasa si akana akanaske šukar, e fundavne školasa, xurdelinenca, isi amen kolaboracia. Akate si amare šerutne partneria.” (MANUŠ KATAR RELEVANTNO INSTITUCIA KATAR SISAČKO-MOSLAVAČKA ŽUPANIA)

“Majbut adaja kolaboracia inicirinel kana si e problemia si praktikane sikavde, adava anel kaj diso našti te ovel činavdo ano pervazo e školasa thaj trubul te ovel leipe than e buvleder khedinakoro thaj adava problemo te ovel činavdo.” (MANUŠ KATAR RELEVANTNO INSTITUCIA KATAR SISAČKO-MOSLAVAČKA ŽUPANIA)

Ani Primorsko-goranska thaj Istarska župania e manuša sikaven ververikane gindipa:

“Me dikhav adava kaj ki nacionalno nivela isi kolaboracia, ki lokalno na džanav odobor.” (MANUŠ KATAR RELEVANTNO INSTITUCIA KATAR ISTARSKA ŽUPANIA)

“Isi amen Centro vaši sociala, akate, apsolutno. Na sas amen probleme thaj kana dendem rodipe dži o dizakoro čekatno vašo dendo dumo.” (MANUŠ KATAR RELEVANTNO INSTITUCIA KATAR PRIMORSKO-GORANSKA ŽUPANIA)

Jekh katar e lafikerutne vakerelel kaj nanaj kontinuiteto ani kolaboracia:

“Džanen sar si tumenge adava? Adava si tumenge ke sa e nivela e jekhinengoro ki lokalno korkoriradžin thaj adhinel adalestar kon sas čekatno e komunakoro tha kobor mangelas te činavel peskoro problemo ko tereno.” (MANUŠ KATAR RELEVANTNO INSTITUCIA KATAR PRIMORSKO-GORANSKA ŽUPANIA)

Premal e džovapia katar e kerde intervjuja, o maškarsektorikani kolaboracia ke konkretikane čipote ki županiakiri nivela diso si pošukar katar i vertikalno e institucienca ki nacionalno nivela. Numaj, kotor e manušendar katar relevantno institucie gindinen kaj nanaj koordinacia maškar e institucie thaj kontinuiteto ano keripe buti.

5 / PHANDLO LAV THAJ REKOMENDACIE



E fundavne phandle lava thaj e rekomendacie katar akava rodljaripe ano akava kotor si sikavde prekal e trin fundavne sastina. I jekhto si daja so si phandli e khedime phandle-lavenca thaj e rekomendacienca save so si phandle e ponadarutne realiaciasa e politikengiri ki inkluzia e Romengiri, džikaj i trinto si phandli ko institucionalnikano pervazo thaj koordinacia e akterongere save so si durudžime e butjasa e napiengoro save so si anglodikhle akale strategiasa thaj akciakere planonca.

I NSUR 2013 – 2020 berš si baro sahno dokumento save so isi resipe, „te kerel pošukar i romani nacionalno minoriteta ani Republika Hrvatska e tiknjaripasa e pobuterdimenzionalnikane socio-ekonomikane xevipaskoro maškar i romani thaj aver populacia thaj si harmonime, putardo thaj transparentno e čhandipasa te kerel sahno inkluzia e Romengiri ane sa e segmente e khedinakere thaj e amalnipaskere”.²⁷⁹ Angleder adava si pendžardo kaj jekh katar e pharipa save so si phandle e realizaciasa akale dokumentoskoro, numaj thaj e phandle akciakere planonca, si kaj dži akana na sas šajutno deletipe e keripaskere butjengoro ki lengiri realizacia.²⁸⁰ E institucije save so si autorizirime te keren i realizacia ki NS kheden e terminirime evidente, numaj majbut na kheden e evidente save so si phandle e etnikane/nacionalnikane preperipasa, so na del te ovel labaripe majbut ane a.v. administrativnikane evidente adekvatikane džal pali realizacia e Nacionalnikane strategiakoro. Thaj adjaar, dži akana ani Hrvatska sas kerdi bare thaj kvalitetnikane rodljaripa save so si phandle e romane populaciasa ani Hrvatska, numaj von majbut sas kerde ko čhand kaj temelosa lakere rezultatengoro thaj kaj šaj te oven dikhle ko keripe buti ki NS pale sa e lakere ranika, thaj napia ko akciakoro plano.

Adaleske, ki institucionalnikani nivela pendžardo si kaj trubul te ovel, „definirime o cixidutne molipa vašo napipe e deipaskoro ki NSUR thaj AP NSUR ki nacionalno, regiakiri, thaj lokalno nivela, thaj te definirinen e trubutnipa e romane khedinakere, sar thaj e pharipa save so si kerde ko inkluzije e Romengoro ki nacionalno, regiakiri, thaj lokalno nivela”, so si thaj sahno resipe e rodljaripaskoro. Akava rodljaripe e keripasa buti e specifikane metodologienca osigurinel kaj ano avutnipe adava sahno resipe thaj ka ovel kerdo. Akate si but bare džanlipastar te ovel vakerdo ke disave rodljaripaskere specifikke thaj terminirime metodologikane inovacie ani relacia e aver rodljaripanca e Romenge ani Republika Hrvatska thaj Europakiri Unia.

I jekhto specifika akale rodljaripaskiri si ki relacia e labaripaskoro e xemime metodologiakoro pobuter ververikane rodljaripaskere metodenca. O anglorodljaripe si kerdo e kombinaciasa e metodengoro e mapiripaskoro thaj deletipaskoro, kvantitativnikano rodljaripe kerdo e metodasa anketa, džikaj o kvalitativno rodljaripe si kerdo e metodasa ekvašstrukturirime intervjuenca thaj e fokus grupenca. E ververikane rodljaripaskere metode si labarde ke ververikane populacie e rodljaripaskere. Adjaar ano anglorodljaripe e jkehinakoro e analizenca sas e lokalitete savende dživdinen 30 manuša katar RNM, ano

²⁷⁹ Vlada Republike Hrvatske, *Nacionalna strategija za uključivanje Roma, za razdoblje od 2013. do 2020. godine*, Zagreb, studeni 2012. <https://pravamanjina.gov.hr/UserDocsImages/arhiva/Nacionalna%2ostrategija%20za%20uključivanje%20Roma%20za%20razdoblje%20od%202013.%20-%202020.pdf> (27. 5. 2018.)

²⁸⁰ Dikh msl. Friedman, E., Horvat, M., *Evaluacijsko izvješće: Evaluacija Nacionalne strategije RH za uključivanje Roma*, Zagreb, Ured za ljudska prava i prava nacionalnih manjina, UNDP-Ured Hrvatska, 2015.

anetikano rodjaripe sas e romane kheripa thaj lengere džene, džikaj ano kvantitativno rodjaripe si pučle e manuša Roma (prezidentia thaj džene katar konsiloja ko RNM thaj džene katar romane khedipa), numaj thaj e prezententia katar relevantnikane institucie thaj aver relevantnikane manuša saven isi durudžipe vaj rola savi so legaren ani khedin. Sade i kombinacia e ververikane rodjaripaskere resipande sas šajutni te ovel kerdi ko fundavno resipe akale strudiakoro thaj ko adava ko jekh than te definirinen e širdutne molipa vašo napipe ki NSUR thaj AP NSUR ki nacionalno, regiakiri, thaj lokalno nivela, thaj te definirinen e trubutnipa thaj e pharipa ki inkluzia e Romengiri ki nacionalno, regiakiri, thaj lokalno nivela.

Baro aspekto akale rodjaripaskoro sas thaj i participacia e Romengiri ane sa e dimenzie e proektoskiri. E Roma save so sas involvirime ane trin rote e konsultaciengere e resipasa te keren internikani identifikacia e lokalitetongiri savende dživdinen e Roma. Podur, ani faza e anglorodjaripaskiri e roma kerde trin ververikane rodjaripaskere rrole: sar asistentia, mapistia thaj informantia vaše disave mapirime lokalitete. Ano kvantitativnikano rodjaripe, numaj sar pučle, e Roma lele than thaj sar educirime anketaria: paše ekvaš e anetikane timoskoro sas Roma. Ko thavdipe e kvalitativnikane rodjaripaskoro, e romane klidarde figure (manuša katar Konsilo e RNM-eskere thaj khedina) sas ani rola e vakerutnengiri. Adjaar ko sahno rodjaripe kerdas pe aktivnikano relaciripe ma o rodjaripaskoro timo thaj i romani khedin, xaljovipe thaj džovapipe premal o rodjaripaskoro proceso, disave aktivipa thaj khedime evidente.

Vašo trubutnipe e rodjaripaskoro kerdi si thaj ulavdi identifikacia e Romengoro ane štar faze: ani jekhto faza si ikaldi i eksternikani identifikacia ko temelo e Xramovipaskiri e populaciakoro thaj verver sekundarnikane hangoja thaj baza e evidentongiri, palo adava si kerde duj faze ki interno identifikacia- majanglal e romane ekspertenca, a palo adava e klidarde romane figura *in situ* (e prezidentenca thaj dženenca ko konsiloja ki RNM ane sa e županie thaj lokalnikane lideria ane disave romane khedina). Adjaar e resipasa kaj isi interno identifikacia ane nekobor faze nakhle e grupakere thaj individualnikane konsultacie. Ko agor, ko thavdipe akale anketiripaskoro ikaldo si proceso e korkoroidentificiripaskoro e manšengoro ko rodjaripe. I kombinacia adale trine metodengoro identificirinel thaj maskimum preciznipe thaj trubutno definiripe e populaciakoro katar o interesu savo so na sas šajutno te ovel e labaripasa sade jekhe katar akala metode.

Ani akaja studia o mapiripe e romane khedinakoro si kerdo ani faza e anglorodjaripaskiri resarinasa te ovel identifikacia thaj dikhipa e lokalitetongoro savende dživdinen 30 manuša katar RNM, sas la dukjani rola: jekhe rigatar sas o leipe e informaciengoro vaši populacia e rodjaripaskiri – vaše konkretikane lokalitete savende dživdinen e roma, xramovipe e disave romane khedinengoro thaj struktorengoro ko lengoro kupatnipe, džikaj ani aver rig sas trubutno vaši konstrukcia e reprezentativno misaleske ano kvantitativno rodjaripe thaj korkori keripe e anetakoro. Ko thavdipe e mapiripaskoro si kerdi kombinacia verver tehnikengiri ko khedipe e evidentongoro, so rodela keripe e ververikane aneksongoro vašo xramovipe e khedinakoro thaj manušengoro thaj deletipe e disave lokalitetongoro. O mapiripe si adaptirimo e tiposa e lokalitetoskoro te si dikhlo o baro genj e Romengoro thaj i geografikani pozicia e romane kupatnjengoro ani relacia e diza-vaš vaj gavesa. Majbaro kotor e informaciengoro si lele katar trin informantia, vaj dživdut-

ne save so si mapirime ane romane khedina, vazdime si putarde norme vašo normativia ko khedipe e evidentongoro ani čipota te ovel dendo džovapi e informatenge ke jekh pučipa save so si ververikane.

I populacia e rodljaripaskiri ani akaja studia si buvleder katar adala save so si dži akana kerde ane rodljaripa ani Republika Hrvatska. Misaleske, UNDP²⁸¹ labarda o nacionalno procentipe e romengoro sar kriteriumo vaši definicia e populaciakoro, džikaj o FRA ani studia EU MIDIS II²⁸² lejarda e geografikane vaj administrativnikane ranikipa ane save e Roma kerenas prekal 10% katar lokalni populacia. Akale rodljaripaske, ano jekhto phird si ulavde sa e županie saven so isi manuša ko jekh vaj barder katar nacionalno procentipe (0,4%), džikaj ano jekh phird phandle pe ano sa e županie savenge si zurarde kaj isi numaj jekh thaj (diz vaj komuna) savate dživdinen pobuter katar 30 manuša katar RNM. Adaleske e evidentia katar o anglorodljaripa si ki relacia e populaciasa savi soaj te definirina sar lokalitete andre ane 15 županie ki Republika Hrvatska savende dživdinen 30 vaj pobut Roma, džikaj e avidentia katar anketikano rodljaripe si ki relacia e populaciasa savake šaj te das definicia sar manša save so korkoriidentificirinen pe sar roma andre ke 12 županie ki Republika hrvatska ke lokalitete savende dživdinen 30 vaj pobut manuša save so preperen ki romani nacionalnikani minoriteta.

Ulavdi sama sas dendi e konstrukciake ko reprezentativno misal ki romani populacia ano anketikano rodljaripe. Labardo si dujetapengoro proporcionalno stratificirime probablistikano misal uzal i kontrola e kvotakere e pučlengoro palo beršipe vaj polo. I jekhto nivela e stratificiripaskoro premal o lokaliteto saveste dživdinen e RNM. O misal si konstririme premal e evidentia vaši populacia e khedimengere ano anglorodljaripe thaj gindinel kaj e reprezentativnikanipasa premal o beršipe thaj polo vaše roma ane 12 županie ki RH vaše lokalitete ane save dživdinen 30 Roma. E tehnike e misalipaskere ke romane kheripa si verver adhinale adalestar savotipo si o lokaliteto, ko so e anketirime lokalitete ko temelo e evidentongoro katar anglorodljaripe, klasificirime vaj koncentririme vaj pale disperzirime. Ano resipe e osiguripaskere ko učo digro e reprezentativnipaskoro e misaleksoro, o alusaripe e manšengoro ko rodljaripe temelime si ke duj nivelia katar čipotime misalipaskoro: jekhto digro si ko alusaripe e romane kheripaskoro, a o dujto digro ko alusaripe si alusaripe e kheripaskoro vaj pale e pučleskoro savo so ka ovel anketirime.

Isi duj verzie ko anketikano pučipe thaj lengoro biaverdikano keripe ani realizacia e anketiripaskoro dendas šajdipe ko jekh ekstenzivnikano khedipe e evidentongoro phandlo sa e relevantno ranikenca ki NSUR, numaj thaj o khedipe e evidentongoro vašo savo te si genj e manušenge katar RNM. Vašo sahnipe e trubutne informaciengoro, numaj thaj e vaxtikane limitiripaskoro e anketiripaskoro, nanaj sa e pučipa dende e pučlengge. Adaleske numaj e variacienca e anketikane pučipanda katar ekvaš pučle khedime si e socio-demografikane evidente vaše sa e džene ke lengere kheripa, džikaj e avere ekvašipasa

²⁸¹ Ivanov, A, Kling, J. i Kagin, J., *Integrated household survey among Roma populations: one possible approach to sampling in the UNDP-World Bank-EC Regional Roma Survey 2011*. Roma Inclusion Working Papers, Bratislava, United Nations Development Programme, 2012.

²⁸² European Union Agency for Fundamental Rights (FRA) *Second European Union Minorities and Discrimination Survey (EU-MIDIS II): Background note on survey methodology*, 2016

e pučle manušenca ki RNM khedime si lengere personalno eksperience, thaj e gindipa phandle uzal o buvlo diapazono e temengoro. Ko adava katar sa e pučle si khedime e evidente vašo lengoro kheripe thaj dživdipaskere šartia.

O anketikano rodljaripe e Romengoro si kerdo ko baro misalipe. Khedime si e evidentia 4758 džene ke romane khedipa so si 21,2% e rodljaripaskere populaciakoro e Romengoro, vaj 1550 kheripa – so kerel 37,5% e evidentirime kheripangoro ano anglorodljaripe. Komparaciake, FRA ano 2016 berš ki studia EU MIDIS II khedindas evidente vaše 2800 džene ke adala kheripa, džikaj ano rodljaripe katar UNDP, Lumiakiri banka thaj EU komisija katar 2011 berš si anketirime 757 romane kheripa, a khedime si evidente vašo 3869 ke adala kheripa.

O kvalitativnikano rodljaripe si zurardo e bare genjesa katar e thanardengoro, sar so si e preperutne e Romendar (67 intervjuia), adjaar thaj prezententia katar e relevantikane institucije (141 intervjuia). Sahnno genj e thanardengoro ko kvalitativnikano rodljaripe si 281

Kvalitativno istraživanje provedeno je sa izrazito velikim brojem dionika, kako pripadnika romske nacionalne manjine tako i predstavnika relevantnih institucija. Ukupan broj sudionika kvalitativnog istraživanja je 281 (savendar 67 si klidarde romane figure, džikaj 214 si prezententia e relevantnikane institucijengoro (141 si kerde xorikane intervjuia thaj 73 džene sas ani fokus grupa). Vašo alusaripe e intervjuirime manušengoro ani kvalitativnikani etapa e rodljaripaskiri sas lele esapipa vašo jekhnepikano dženi sa e relevantnikane džengoro ki lokalnikani thaj regionalnikani nivela, thaj adaleske sas buteder astaripe no so sas ano kvalitativnikano rodljaripe thaj anel šajdipe te oven dende e ververipa palo lokalitetia, sar thaj o anipe e phandle lavengoro vaše rodipa thaj e stopiripa ano keripe e Nacionalnikane strategiakoro vašo inkluzia e Romengiri premal o gindipe e klidarde džengoro ki županiakiri thaj lokalnikani nivela.

So si phandlo e napienca ki NS, vaj pale ke realiziripe lengere resipangoro, e detalnikane phandle lava, sar thaj e rekomendacie vaše konkretikane napia dende si ane phandle kotora e teločekatnipaskere.²⁸³

Akate ka oven sikavde e phandle lava thaj e sahnno rekomendacie save so si phandle e prioritetenca vašo intervencia ani ranik e inkluzipaskoro e romengoro ane sa e sfere ko amalnikano thaj politikano dživdipe ani Hrvatska.

Leindojo ko dikhipa e rekomendacie sa e klidarde manušengoro ko rodljaripe, ovel dendo o phandlolav sar te ovel kerdo o xali thaj inkluzipe e Romengoro trubutni si ulavdi sama te ovel dendi ke trin tematikane ranika ki NSUR, a asava si sikljovipe, butikeripe thaj

²⁸³ Adava si: sikljovipe, butikeripe thaj inkluzipe ko ekonomikano dživdipe, sastipe, socialno arka, thaneskoro lačharipe, kheripe thaj arakhipa e trujalipaskoro, inkluzipe ano kulturakoro thaj amalnikano dživdipe, statusnikane činavdipa, phagipe e diskriminaciakoro thaj dendo dumo ko realiziripe e xakojengoro vase Roma, institucionalno trujalipe

thaneskoro lačharipe, kheripe thaj arakhippe e trujalipaskoro.²⁸⁴ Katar jekh rig, trubul te ovel dromaripe e ulavde samakoro ke trin tematikane sastina save so ikljoven katar e problemia save so si ko kontinuirime dikhippe (sikaven adava e rezultate), numaj thaj katar faktoja kaj e problemia si ano sako katar adala ranika save so isi palpalunipa ko realiziripe e čačipangoro thaj inkluzipaskoro e romengoro ane aver tematikane ranika, vaj segmentia e dživdipaskere eRomengoro ani Hrvatska. Ulavde adava si bare džanlipastar te ovel vakerdo ke trin ranika, thaj ko kreiripe so isi ko dikhippe ko lengoro katlipe thaj maškarpeskoro phandlipe adaleske so e problemia save so si keren magikani rota e socialno ekskluziakoro e Romengiri. Šajutno si te ovel vakerdo vašo butikeripe e Romengoro ke kvalitetnikane butjarne thana save si tiknjarde, so bute Romenge anel pozicia e materialnikane deprivaciakoro thaj čorolipaskoro. Asavke šartia, pale, na den realiziripe e kerde kheripaskere standardoskoro, save so si ververikane palpalunipanca (msl. ane ranika e sastipaskere), save so si dikhle thaj ane ranika e sikljovipaskere, adaleske so e bilačhe kheripaskere šartia den asari ko sikljovipaskere resipa e čhavengere. Adaleske katar akaja magikani rota ikljoven, trubul te kerel ko jekh vaxt thaj kontinuirime sikavdipe e sikavdipangoro ano sakova aspekto.

Ani umal e sikljovipaskiri, ulavde trubul te ovel kerdo samipe ke manšikane thaj finansiakere kapacitete thaj te ovel dendo bareder leipe e čhavengoro romengoro ko sikljovipe, so ka anel pozitivnikano asaripe ke socialnikane thaj aver phirnipa, sar thaj pendžaripe e hrvatikane čhibakoro e romane čhavendar. Adalesa ka ovel pošukar kerdo o preperipe e romane čhavengoro vašo džaipe ke fundavne škole, a adalesa thaj generalno e sikljovipaskere resipa thaj ikljovipa e romane čhavengoro. Ani fundavnikola trubul te ovel osigurime buvlo thaj kontinuirime realiziripe e programengoro vašo sadiveskoro thanardipe, savesa ko jekh kotor ka oven ikalde e bišajdutne šajdipa katar e daja/dada ano sikljovipe thaj nanipe e misalnikane kheripaskere šartengoro všo sikljovipe. Ko adava, but si baro te ovel kerdipe akale rekomendaciakoro te ovel sistematikani, vaj pale ma te adhinel katar finansiripe katar e xangoja save so si katar vaxt ko vaxt resle. Džipherde, si bare džanlipastar te ovel barjardo o astaripe e romane populaciakoro ane maškarni školakere sikljovipaste, a adava šaj te ovel kerdo prekal e programe e dende dumeskere thaj dromipaskoro e ternengoro ko nakhipe katar fundavni škola ani maškarni škola thaj ano thavdipe e sahno džaipaskoro ke maškarni škole. Ko adava si bare džanlipastar te ovel vakerdo kaj e programe e stipendiripaskoro e Romengoro ki maškarnikola, numaj thaj te oven anglikerde adaleske so von akana ano akaja forma (stipendiripaskiri forma) nanaj but te šaj te oven cxidime e finansiakere sebestia vašo nadžaipe thaj biavlpe ko maškarno sikljovipe. Thaj adjaar, ane maškarno sikljovipe trubul te ovel dendo ginatipe vašo kreativnikano potencialo thaj kapacitetipe e terne Romengoro, thaj te ovel osiguripe kaj o genj e džaipaskoro ki gimnazia, a rtikane thaj štareberšengere maškarnutne školengoro thaj džaipe ke trineberšengere maškarni školende ka ovel kerdo ano kjaripe adalengoro savesa ka ovel osigurime jekh katar e anglošartia vašo barjovipe e genjeskoro e studentengoro thaj e učesiklovne Romenge.

284 I analiza e džovapengiri e manušengiri ani kvalitativnikani dimenzia e rodljaripaskiri zurarel kaj o sikljovipe, butikeripe thaj o kheripe palo genj e vakeripangoro ki majuči nukta e prioritengiri. Ko adava o sikljovipe, si majbaro priiriteto vase majbuter manša katar relevantno institucie, džikaj vase majbut manuša Roma I infrastruktura thaj o kheripe si čekatne prioriteta vašo činavdipe. Kori e prezententia katar relevantno institucie, ko trinto than palo genj si o vakeripa vašo kheripe, a ko Roma si o sikljovipe. O butikeripe ane solduj čipote si majbutikano čekatno priiriteto.

O butikeripe thaj o involviripe ano ekonomikano dživdipe e Romengoro si jekh, lungo thaj ikerdo činavdipe vaše pharipa e čorolipaskoro, materialnikane deprivaciakoro thaj e socialno ikaldipaskoro savenca khuyen pe e Roma. Uzal o anglederutne xramome rekomendacie ani ranik e sikljovipaskiri, trubul majanglal te ovel dendo ko cxidipe e diskriminaciakoro e preperutnengoro Romengoro ani ranik e butikeripaskoro, save so sikavdas pe butvarikani. Numaj i diskriminacia ko butikeripe savi so sikavda pe ani adaja ranik sar baro problemo ani ranik e sikljvipaskiri. O nanipe e butikeripaskoro e prezententongoro Romengoro saven isi maškarni škola si baro pharipe savo so pale iranel pe ko šird thaj del demotivaciakoro vaše durederutne deipa ko sikljovipe e Romengoro. Adaleske, trubul te ovel vazdime o registriripe e diskriminaciakoro, te osigurinel sankcioniripe e diskriminatornikane proceduripaskoro thaj ulavde te ovel kerdo ko cxidipe e prejudiciengoro e aver populaciakoro thaj e butideutnengoro vaši romani populacia, thaj ko minsipe e butideutnengoro vašo bizakonipe adale proceduripaskoro thaj e lungerokoskere palpalunipangoro e diskriminaciakoro ki personalno thaj amalnikani nivela. Numaj akava trubul te dikhovel thaj kaj isi napia vašo aktivnikano butikeripe, vaj pale putarde butja save so e Roma majbut labaren ki jekh xarnerokoskiri kjarikani napin, numaj thaj lungorokoskere politike ko inkluzipe e romengoro ano kurko e butjaoooro thaj našti te oven fundirime sade ko napi e limitirime resipaskoro.

Ani ranik e thaneskere lačharipaskoro thaj e kheripaskoro, džanljarno si te ovel ko dikhipe sar tiknevaxteskoro thaj lungevaxteskoro cxidipe e problemengoro ani akaja ranik. Tiknevaxteske, trubul te ovel osigurime otimalnikano kheripaskoro šarto ke lokalitete savende so si e Roma. Adava majbut si phandlo e legalizaciassa e akanutne kherikane objektonca thaj deipe ani infrastruktura adari kote so voj nanaj resli vaj kvalitetno (majbut vaše panjeskere thaj kanalizaciakere instalaciengoro, drenaža thaj dromengere infrastrukture). Numaj adava trubul te ovel thaj osiguripe e finansiakere resursengoro vašo phandipe e romane kheripangoro ki deutni infrastuktura gmajbut ki elektrikani, kanalizaciakiri thaj panjeskiri instalacia) thaj finansiripe e kerjakeripangoro thaj e adaptiripangoro ke biadekvatikane kherikane thanengoro, kote so si adava šajutno, a kote so nanaj, te arakhloven činavdipa prekal e programe e socialno kheripangoro vaj kinipe vaj rentipe e ververikane kheripaskere jekhinengoro. Akala xarnevaxteskere činavdipa vaše probleme si adala so si phandle e thanipasa thaj trubul te ovel harmonime adalesa so ka trubul lungo resipe ano akava ranikipe, a adava si thaneskiri kherikani integracia e Romengoro, so si anglošarti vaši integracia e Romengiri thaj ane aver umala. Akaja integracia thaj adjaar trubul te ovel kerdi prekal e napia save so den kuraži e terne romane familienge dži lengere kherikane trubutnipa thaj realiziripe e lokalitetongoro savende dživdinel i aver populacia, thaj adava programenca katar socialno kheripe thaj subvencioniripe e kinipaskoro vaj nirmanipaskoro e kherengoro ke lokacie avrial e romane kupatnja. E dikhipasa ko thaneskoro thaj juritipaskoro bišajdipe o buvljaripe e bute romane khedinengoro, a ko jekh thaj o adžikerdo demografikano barjovipe e romane populaciakoro, asavke šajdipa sikaven thaj bimanglo drom e barjovipaskoro ane politike e inkuziakoro e Romengoro.

Uzal e vakerde rekomendacie vaše trin ranika, si džanljarno te ovel vakerdo sar ani ranik e sastipaskiri thaj socialakiri džipherdi sama trubul te ovel dendi ke intersektorikane programe e prevenciakere ke terminirime forme ko problematikano thaj rizikano vjavaharipe, sar so si e labaripa e adhinalipangoro (daxaneskere produktia, alkoholo thaj

opiatia), nasulnikano vjavaharipe thaj terminirime bilegalnikane aktivipa (kamataripa thaj komari). Ko adava si džanljarno adala programe (edukacia, minispe thaj av.) kontinuirime, sinergiane thaj ano jekhtahno butikeripe te keren ververikane autorizirime akteria (sar socialnikane ofisia, sastipaskere thaj sikljovipaskere instance, policia), thaj te keren ano jekhajekhipe e Romenca thaj adava ke lokalitete savende e Roma dživdinen.

Ko agor, trubul te das thaj dikhipa ke klidarde anglošartia e institucionalnikane trujalipangoro ki realizacia ki NS savatar ano baro napi adhinel i baxtagorali implementacia e politikengiri ko inkluzipe e romengoro. Premal e rezultati e rodljaripaskere trubutno si kvalitetnikano definiripe e ulavdipangoro e autoriziripaskoro thaj dajtavengoro vaši realizacia e konkretikane napiengoro thaj e aktivipangoro, thaj te ovel kerdo leipe thaj deipe e informaciengoro, koordinacia thaj butikeripe maškar sa e involvirime akterongoro, sar ki vertikalnikani, adjaar thaj ki horizontalnikani linea. Ano jekhto ničë, trubul te ovel džipherdo zoripe ke finasiakere thaj manuškane kapacitete ke institucie ki nacioanlno nivela save so si durudžime vašo kontrolipe thaj koordinacia (Ofiso vaše manuškane xakoja thaj xakoja e nacionalno minoritetengoro) thaj i realizacia e napiengiri ki NSUR. Thaj adjaar, trubul te ovel osigurime thaj barder nivelo e informiripaskoro sa e akterongoro ki lokalno thaj županiakiri nivela (jekhina ki lokalno thaj regiakiri korkoriradžin thaj e instance save so keren buti ko lokalno nivelo) ane lengere džovapipe ano dikhipa e realizaciakere e politikengoro vaši inkluzia e romenge, thaj te osigurinel finasiakoro thaj aver dendo dumo ke lengere aktivipa katar riga e instituciengiri nacionalnikane nivelo-ske. Dikhindo e aktivipa e jekhinakere ki lokalno thaj regiakoro korkoriradžipe, ka ovel dendi rekomendacia ko disavo čhani te oven xulime e dajatve vašo anipe thaj realiziripe e županiakere thaj lokalnikane akciakere planoja save so trubul te aven thaj te oven komplementarnikane e resarinenca ki NSUR thaj e napia ko deletime AP NSUR. Thaj adjaar o realiziripe e planirime napiengoro thaj e aktivipangoro ani majbaro šajutno napi trubul te decentrilizirinel te šaj te oven bare sa e lokalno thaj aver specifike e alamnikan thaj ekonomikane kontekstongoro ki romani populacia. So si phandlo e koordinaciasa thaj jekhethane butikeripasa ko keripe ki NSUR ki horizontalno, lokalno thaj županiakiri nivela, trubul te ovel osigurime maškarsektorikani koordinacia maškar sa e institucie save so keren buti ko terminirime ranikipe thaj adava ko jekhethano formiripe e prioritetikane aktivipangoro thaj ničalo averdipe e informaciengoro thaj arakhipaskoro e činavdipangoro vaše konkretikane rodipa ko lokalno nivo. Ko adava trubutno si ko jekh gindime thaj optimalnikano čhand te oven involvirime e Roma ano činavdipe e prioritetengoro. Jekh šajutno činavdipe vašo zoralcipe e butjakoro ko konsilo thaj e Romengoro prekal o vazdipe e kapacitetongoro lengere dženengoro thaj vazdipe e bareder inkluziaskoro e disave kotorengoro e romane populaciakoro (majbut džuvlja thaj terne) ani lengiri buti. Džipherde, trubul te zuraldjoval thaj i rola e konsilongiri thaj e prezententengiri, savi so trubul, numaj e konsiliarnikane funkcie te ovel la thaj realnikano asaripe ke decizie save so si phandle e romane populaciasa ki lokalno thaj županiakoro nivelipe. Uzal adava dendo dumo ke konsilia e Romengere trubul te osigurinen thaj prekal e sistematikane jekhutne politika ko finansiripe lengere butjakoro.

6 / LITERATURA

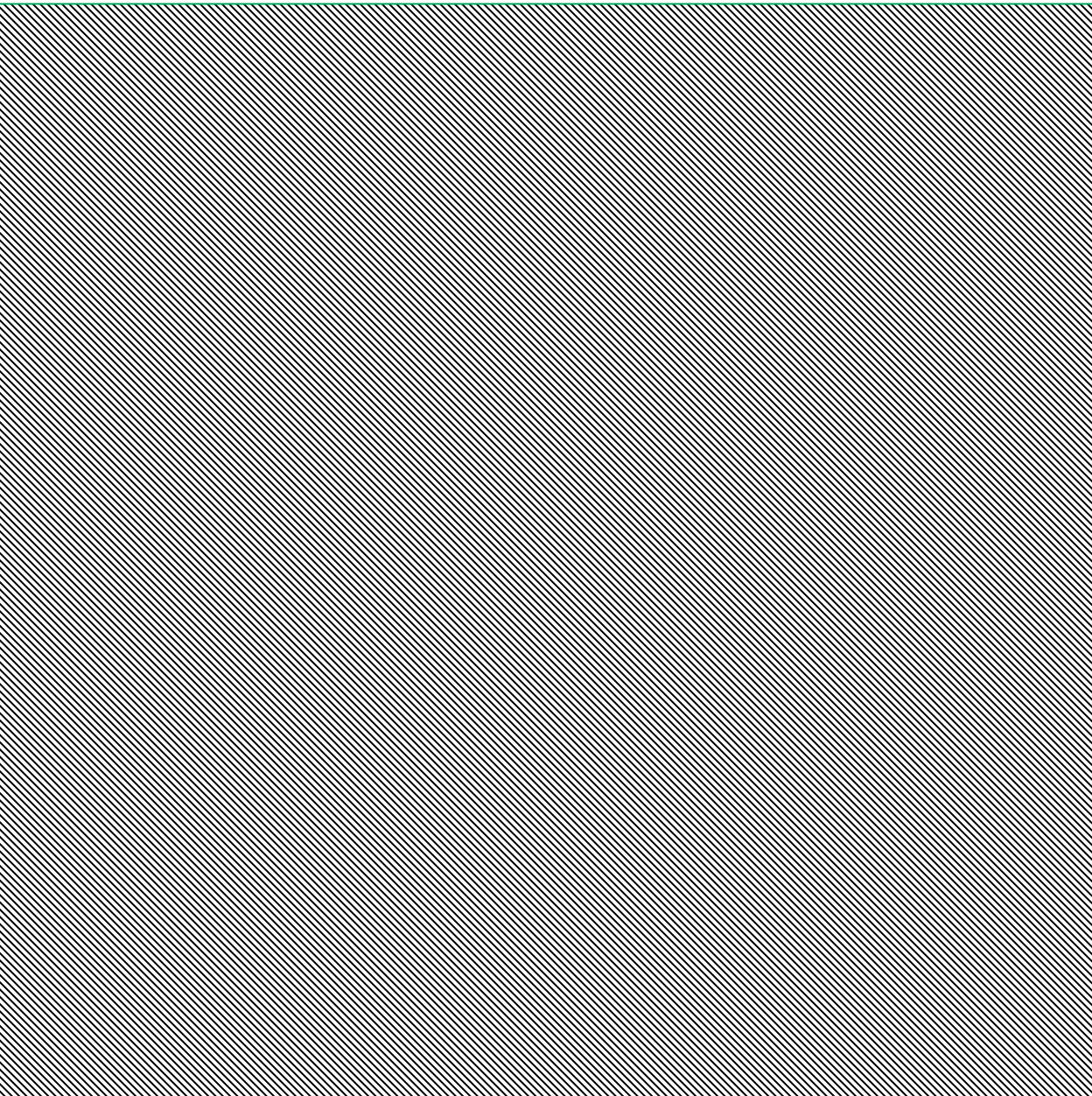

ZAKONOJA THAJ NORMATIVE

- 1/ Džezikano zakono (Narodne novine, 125/11, 144/12, 56/15, 61/15, 101/17)
- 2/ Normativo vašo saikeripe thaj lungipe e programengoro (Narodne novine, 107/14)
- 3/ Konstitucionalo ki Republika Hrvatska (Narodne novine, 56/90, 135/97, 8/98, 113/00, 124/00, 28/01, 41/01, 55/01, 76/10, 85/10, 05/14)
- 4/ Konstitucionalno zakono vaše xakoj e nacionalnikane minoritetengere (Narodne novine, 155/02)
- 5/ Zakono vašo bilovengoro deipe juristipaskiri arka, Narodne novine, 143/13.
- 6/ Zakono vašo sikljovipe e barengoro, Narodne novine, 17/07, 107/07, 24/10.
- 7/ Zakono vašo sikljovipe e barengoro, Narodne novine, 17/07, 107/07, 24/10.
- 8/ Zakono vašo sikljovipe ani fundavni thaj maškarni škola (Narodne novine 87/08, 86/09, 92/10, 105/10, 90/11, 5/12, 16/12, 86/12, 126/12, 94/13, 152/14, 07/17)
- 9/ Zakono vašo proceduripe e bizakoneskre nirmane barebinenca (Narodne novine, 86/12, 143/13, 65/17)
- 10/ Zakono vašo angloskolakoro educiripe thaj sikljovipe (Narodne novine, 10/97, 107/07 i 94/13)
- 11/ Zakono vašo socialnikani arka, Narodne novine, 157/13, 152/14, 99/15, 52/16, 16/17.
- 12/ Zakono vašo phageripe e diskriminaciakoro, (Narodne novine, 85/08)
- 13/ Zakono vašo phageripe e diskriminaciakoro, Narodne novine, 85/08, 112/12.

PUBLIKACIJE THAJ DOKUMENTIA

- 1/ Ajduković, M. i Šalinović, M. (ur.), *Indikatori dobrobiti djece*, Prijedlog dokumenta, 2017.
- 2/ Ajduković, M., Matančević, J. i Rimac, I., „Siromaštvo djece iz perspektive stručnjaka: učinci i mogućnosti djelovanja“, *Ljetopis socijalnog rada*, god. 24, br. 2, 2018, str. 277-308.
- 3/ Babić, D., *Stigmatizacija i identitet Roma – pogled »izvana«: slučaj učenika Roma u naselju Kozari Bok*, Institut za migracije i narodnosti, Zagreb, 2004.
- 4/ Bagić, D., Burić, I., Dobrotić, I., Potočnik, D., i Zrinščak, S., *Romska svakodnevnica u Hrvatskoj: prepreke i mogućnosti za promjene*, UNDP, UNHCR i UNICEF, 2014.
- 5/ Baranović, B., *Život Romkinja u Hrvatskoj s naglaskom na pristup obrazovanju* (Izvršetak rezultata istraživanja), Udruga žena Romkinja “Bolja budućnost”, 2009.
- 6/ Committee for Protection of Human Subjects, *Compensation of research subjects*, University of California, Berkeley, 2017, <http://cphs.berkeley.edu/compensation.pdf>, (Pristupljeno 22.5.2018.).
- 7/ Council of Europe, ECRI Secretariat, Directorate General Democracy II, *Izvjecje ECRI-a o Hrvatskoj*, peti ciklus praćenja, usvojeno 21.3. 2018.; objavljeno 15.05.2018., <https://www.coe.int/t/dghl/monitoring/ecri/Country-by-country/Croatia/HRV-CbC-V-2018-017-HRV.pdf> (28.05.2018.)
- 8/ Dragun, M., *Podrijetlo, mitologija i vjerovanja Roma*, Institut društvenih znanosti Ivo Pilar, Zagreb, 2000.
- 9/ Državni zavod za statistiku, *Aktivno stanovništvo u Republici Hrvatskoj u četvrtom tromjesečju 2017.*, Priopćenje 9.2.6/4, 2018, https://www.dzs.hr/Hrv_Eng/publication/2017/09-02-06_04_2017.htm (Pristupljeno 22.5.2018.)
- 10/ Državni zavod za statistiku, *Popis stanovništva 2011, 2. Stanovništvo prema narodnosti po gradovima i općinama*, 2011, http://www.dzs.hr/Hrv/censuses/census2011/results/htm/Ho1_01_04/ho1_01_04_RH.html (21.5.2018.)
- 11/ Državni zavod za statistiku, *Popis stanovništva, kućanstava i stanova 2011. Kućanstva i obitelji*, Statistička izvješća 1583, 2016, https://www.dzs.hr/Hrv_Eng/publication/2016/Sl-1583.pdf (Pristupljeno 22.5.2018.)
- 12/ Državni zavod za statistiku, *Rezultati ankete o dohotku stanovništva u 2016.*, Statistička izvješća 1609, 2017, https://www.dzs.hr/Hrv_Eng/publication/2017/Sl-1609.pdf (Pristupljeno 22.5.2018.)
- 13/ Državni zavod za statistiku, *Anketa o dohotku stanovništva, Pokazatelji siromaštva i socijalne isključenosti u 2016. – konačni rezultati*, Priopćenje 14.1.1., 2016, https://www.dzs.hr/Hrv_Eng/publication/2017/14-01-01_01_2017.htm (22.5.2018.)

- 14/ Državni zavod za statistiku, *Anketa o dohotku stanovništva, Pokazatelji siromaštva i socijalne isključenosti u 2016. – Revidirani podaci*, Priopćenje 14.1.2., 2016, https://www.dzs.hr/Hrv_Eng/publication/2017/14-01-02_01_2017.htm (22.5.2018.)
- 15/ Državni zavod za statistiku, *Popis stanovništva, kućanstava i stanova 2011. Stanovništvo prema obrazovnim obilježjima*, Statistička izvješća 1582, 2016, https://www.dzs.hr/Hrv_Eng/publication/2016/SI-1582.pdf (22.5.2018.)
- 16/ Državni zavod za statistiku, *Procjene stanovništva Republike Hrvatske u 2016.*, Priopćenje 7.1.3, 2017, https://www.dzs.hr/Hrv_Eng/publication/2017/07-01-03_01_2017.htm (22.5.2018.)
- 17/ Državni zavod za statistiku, *Stanovništvo prema narodnosti i vjeri*, Popis 2011., https://www.dzs.hr/hrv/censuses/census2011/results/htm/Ho1_01_12/Ho1_01_12.html (23.5.2018.)
- 18/ European Commission, *An EU Framework for National Roma Integration Strategies up to 2020*, COM(2011) 173/4, Brussels, 2011, ec.europa.eu/social/BlobServlet?docId=6717&langId=en (21.5.2018.)
- 19/ European Commission, *Roma Health Report: Health Status of the Roma Population*, Data collection in the Member States of the European Union, 2014.
- 20/ European Union Agency for Fundamental Rights (FRA) *Second European Union Minorities and Discrimination Survey (EU-MIDIS II): Background note on survey methodology*, 2016.
- 21/ European Union Agency for Fundamental Rights (FRA), *EU-MIDIS Technical Report. Methodology, Sampling and Fieldwork*, 2009. <http://fra.europa.eu/en/survey/2012/eu-midis-european-union-minorities-and-discrimination-survey> (21.5.2018.)
- 22/ European Union Agency for Fundamental Rights (FRA), *Second European Union Minorities and Discrimination Survey (EU-MIDIS II) Roma – Selected findings*, <http://fra.europa.eu/en/publication/2016/eumidis-ii-roma-selected-findings>, (21.5.2018.)
- 23/ European Union Agency for Fundamental Rights (FRA), *Second European Union Minorities and Discrimination Survey (EU-MIDIS II) Roma – Selected findings*, Survey methodology Q & A, <http://fra.europa.eu/en/publication/2016/eumidis-ii-roma-selected-findings/mthodology-q-and-a> (21.5.2018.)
- 24/ European Union Agency for Fundamental Rights (FRA), *Second European Union Minorities and Discrimination Survey (EU-MIDIS II) Annex 2.1. Final Master Questionnaire*, 2016.
- 25/ Europska komisija, *Pregled obrazovanja i osposobljavanja za 2017 – Hrvatska*, 2017, https://ec.europa.eu/education/sites/education/files/monitor2017-hr_hr.pdf (22.5.2018.)
- 26/ Eurostat, *March 2018 - Euro area unemployment at 8.5%*, 2018., <http://ec.europa.eu/eurostat/documents/2995521/8853183/3-02052018-AP-EN.pdf/ab3f9296-2449-4816-b1db-1faf6a15b79a> (28.5.2018.)
- 27/ FRA, UNDP, *The situation of Roma in 11 EU Member States: Survey results at a glance*, 2012.
- 28/ Friedman, D., *Social impact of poor housing*, London, Ecotec, 2010, <http://citeseerx.ist.psu.edu/viewdoc/download?doi=10.1.1.476.9406&rep=rep1&type=pdf> (23.5.2018.)
- 29/ Friedman, E., Horvat, M., *Evaluacijsko izvješće: Evaluacija Nacionalne strategije RH za uključivanje Roma*, Zagreb, Ured za ljudska prava i prava nacionalnih manjina, UNDP-Ured Hrvatska, 2015.
- 30/ Grad Kutina, *Nove mjere integracije Roma*, 2011., <http://www.kutina.hr/Vijesti/Citanje-vijesti/ArticleId/9950/oamid/1491> (26.5.2018.)
- 31/ Harker, L., *Chance of a lifetime: the impact of bad housing on children's lives*, Shelter UK, 2006, http://england.shelter.org.uk/_data/assets/pdf_file/0007/66364/Lifechancereport.pdf (23.5.2018.)
- 32/ Horvat, A., „Segregacijom do integracije? Mogućnosti integriranog obrazovanja Roma”, *Zbornik radova Pravnog fakulteta u Splitu*, 46/2, 2009., str. 443-472.
- 33/ Hrvačić, N., „Odgodj i izobrazba Roma u Hrvatskoj”, *Društvena istraživanja*, 9/3, 2000, str. 267-290.
- 34/ Hrvačić, N., „Romi u Hrvatskoj: od migracija do interkulturalnih odnosa”, *Migracijske i etničke teme*, 20/4, 2004, str. 367-385.
- 35/ Hrvačić, N., Ivančić, S., „Povijesno-socijalna obilježja Roma u Hrvatskoj”, *Društvena istraživanja: časopis*

- za opća društvena pitanja, 9/2-3, 2000, str. 46-47.
- 36/ Hrvatski zavod za zapošljavanje, *Godišnjak 2016.*, Zagreb, 2017., http://www.hzz.hr/UserDocImages/HZZ_Godisnjak_2016.pdf, (23.5.2018.)
- 37/ Ivanov, A., Kling, J., i Kagin, J., *Integrated household survey among Roma populations: one possible approach to sampling in the UNDP-World Bank-EC Regional Roma Survey 2011.* Roma Inclusion Working Papers, Bratislava, United Nations Development Programme, 2012.
- 38/ Ivanov, A., Keller, S., i Till-Tentschert, U., *Roma Poverty and Deprivation: The Need for Multidimensional Anti-Poverty Measures*, Oxford, Oxford Poverty & Human Development Initiative, 2015.
- 39/ Karajić, N., Japec, L. i Krivokuća, M., „Rezultati gap analize“, *Revija za socijalnu politiku*, god. 25, br. 1, str. 107-122, Zagreb 2018.
- 40/ Lalić, S. (ur.), *Istraživački izvještaj – Zastupljenost i indikatori diskriminacijskih i ksenofobičnih stavova u Republici Hrvatskoj u 2017.*, Centar za mirovne studije, 2017, https://www.cms.hr/system/publication/pdf/98/Zastupljenost_i_indikatori_diskriminac_skih_i_ksenofobi_nih_stavova_u_Republici_Hrvatskoj_u_2017..pdf (23.5.2018.)
- 41/ Martinović Klarić, I., Peternel, L., Ančić, B., *Implementation of the National Roma Integration Strategy and Other National Commitments in the Field of Health. CROATIA A multi-stakeholder perspective report on 2005–2014 developments.* IOM - International Organization for Migrations, Migration Health Division, Equi-Health Project, 2014.
- 42/ Mikić, Lj., *Korištenje fondova EU za integraciju Roma u Republici Hrvatskoj: Iskustva i izazovi*, Centar za mir, pravne savjete i psihosocijalnu pomoć, Vukovar, 2013.
- 43/ Milas, G., *Istraživačke metode u psihologiji i drugim društvenim znanostima.* Jastrebarsko, Naklada Slap, 2009.
- 44/ Miletić, G., M., „Uvjeti stanovanja i stambene aspiracije Roma“ u: Štambuk, M.(ur.), *Kako žive hrvatski Romi. How do Croatian Roma live*, Zagreb, Institut društvenih znanosti Ivo Pilar, 2005, 159-176.
- 45/ Ministarstvo znanosti i obrazovanja, *Obavijest o sufinanciranju roditeljskog udjela u cijeni predškolskog odgoja za djecu pripadnike romske nacionalne manjine u školskoj godini 2017./2018.*, 2017., https://mzo.hr/sites/default/files/dokumenti/2018/OBRAZOVANJE/Nacionalne-manjine/obavijest_o_sufinanciranju_roditeljskog_udjela_u_cijeni_predskolskog_odgoja-romske_nacionalne-manjine-2017_2018.pdf (23.5.2018.)
- 46/ Ministarstvo znanosti i obrazovanja, *Odluka o kriterijima i načinu ostvarivanja prava na stipendiju za redovite učenike polaznike srednjih škola pripadnike romske nacionalne manjine za školsku godinu 2017./2018.*, 2017., https://mzo.hr/sites/default/files/dokumenti/2017/10/4443713-odluka_o_kriterijima_za_dodjelu_stipendije_u_sk_g_17-186168069.pdf (22.5.2018.)
- 47/ Novak, J., Pecnik, A., Bajrić, B., *Analiza i smjernice za osnaživanje romskog civilnog sektora u Republici Hrvatskoj*, Udruga Romi za Rome Hrvatske, Zagreb, 2012.
- 48/ Novak, J., *Romska zajednica i međunarodne institucije: tek relativan uspjeh zaštite ljudskih i manjinskih prava*, Institut Otvoreno društvo – Hrvatska, Zagreb, 2004.
- 49/ Pokos, N., „Demografska analiza Roma na temelju statističkih podataka“, u Štambuk, M.(ur.), *Kako žive hrvatski Romi*, Institut društvenih znanosti Ivo Pilar, Zagreb, 2015.
- 50/ Posavec, K., „Sociokulturna obilježja i položaj Roma u Europi – od izгона do integracije“, *Društvena istraživanja, časopis za opća društvena pitanja*, 9/2-3, 2000, str. 46-47.
- 51/ Roma Education Fund, *Advancing the Education of Roma in Croatia. REF Country Assessment*, 2014.
- 52/ Rumbak, I., *Upoznajmo Romsku zajednicu*, Humanitarna organizacija Svjetska Organizacija Roma u Hrvatskoj, Zagreb, 2010.
- 53/ Russell Bernard, H., *Research Methods in Cultural Anthropology*. Newbury Park, CA, Sage Publications, 1988.

- 54/ Skoko, B., Beneković, V., "Znanstvena metoda fokus grupa – mogućnosti i načini primjene", *Politička misao*, god. 46, br. 3, 2009, str. 217-236.
- 55/ Sočanec, B. u intervjuu za Manjinski forum, *Strategija će dobiti novi zamah*, Manjinski forum, prosinac 2017., str 8., <http://www.stina.hr/> (28.05.2018)
- 56/ Šlezak, H., "Uloga Roma u demografskim resursima Medjimurska županija", *Sociology and Space*, 51/1, 2013, str. 21-43.
- 57/ Šlezak, H., *Demografska i sociokulturna obilježja romske populacije u Međimurju*, Geografski odsjek Prirodoslovno – matematičkog fakulteta Sveučilišta u Zagrebu: magistrski rad, 2010.
- 58/ Šlezak, H., Šakaja L., "Prostorni aspekti socijalne distance prema Romima", *Hrvatski geografski glasnik*, 74/1, 2012., str. 91 – 109.
- 59/ Štambuk, M., *Kako žive hrvatski Romi*, Zagreb, Institut društvenih znanosti Ivo Pilar, 2005.
- 60/ UNDP, *Faces of poverty, faces of hope: vulnerability profiles for Decade of Roma inclusion countries*, Bratislava, UNDP, 2005., https://issuu.com/undp_in_europe_cis/docs/faces_of_poverty_faces_of_hope (22.5.2018.)
- 61/ UNDP, World Bank, European Commission, *Roma Survey: Croatia*, 2011., <http://www.eurasia.undp.org/content/rbec/en/home/ourwork/sustainable-development/development-planning-and-inclusive-sustainable-growth/roma-in-central-and-southeast-europe/roma-data.html> (21.5.2018.)
- 62/ UNDP-HR, *Atlas romskih naselja Medjimurska županija*, 2014., <http://www.atlas-romskihnaselja.hr/UNDP-HR-ATLAS-ROMA-MEDJIMURJE-2014.pdf> (Pristupljeno 22.5.2018.).
- 63/ Ured pučke pravobraniteljice (ur.), *Istraživanje o stavovima i razini svijesti o diskriminaciji i pojavnim oblicima diskriminacije 2016*, Pučki pravobranitelj i Centar za mirovne studije, 2016., <http://ombudsman.hr/attachments/article/1147/Istra%C5%BEivanje%20-%20odiskriminacija%202016.pdf> (23.5.2018.)
- 64/ Ured pučke pravobraniteljice, *Izješće pučke pravobraniteljice za 2017. godinu*, 2018, <http://ombudsman.hr/hr/izvjescja-2017/izvjescja-pp-2017/send/82-izvjescja-2017/1126-izvjescja-pucke-pravobraniteljice-za-2017-godinu> (23.5.2018.)
- 65/ Ured za ljudska prava i prava nacionalnih manjina Vlade Republike Hrvatske, *Akcijski plan desetljeća za uključivanje Roma 2005-2015*, Zagreb, Vlada Republike Hrvatske, 2005.
- 66/ Ured za ljudska prava i prava nacionalnih manjina Vlade RH, *Izješće o provedbi Akcijskog plana za provedbu Nacionalne strategije za uključivanje Roma, za razdoblje 2013.-2015., za 2013. Godinu*, Zagreb, 2014.
- 67/ Ured za ljudska prava i prava nacionalnih manjina Vlade RH, *Izješće o provedbi Akcijskog plana za provedbu Nacionalne strategije za uključivanje Roma, za razdoblje 2013.-2015., za 2014. godinu*, Zagreb, 2015., <https://vlada.gov.hr/UserDocsImages/Sjednice/2015/244%20sjednica%20Vlade/244%20-%203.pdf> (23.5.2018.)
- 68/ Vlada Republike Hrvatske, *Nacionalna strategija za uključivanje Roma, za razdoblje od 2013. do 2020. godine*, Zagreb, studeni 2012.
- 69/ Vlada Republike Hrvatske, Akcijski plan za provedbu Nacionalne strategije za uključivanje Roma, za razdoblje od 2013. do 2015. godine, Zagreb, travanj 2013., https://pravamanjina.gov.hr/UserDocsImages/arhiva/Akcijski_plan_za_provedbu_NSUR_za_razdoblje%202013-2015.pdf (23.5.2018.)
- 70/ Vlada Republike Hrvatske, Nacionalni program za Rome, Zagreb, 2003, <https://vlada.gov.hr/UserDocsImages/Sjednice/Arhiva/69.%20-%203.pdf> (pristupljeno 23.5.2018.).
- 71/ Vlada Republike Hrvatske, *Zajednički Memorandum o socijalnom uključivanju*, 2007, <http://www.mrms.hr/wp-content/uploads/2012/11/jim.pdf> (22.5.2018.)
- 72/ Zavod za javno zdravstvo Dubrovačko neretvanske županije, *Procijepljenost*, <http://www.zzjzdnz.hr/hr/kampanje/zastitimo-nasu-djecu/1104> (22.5.2018.)

KATAR RECENCIA E DR. SC. NENAD KARAJIĆ, A.N. PROF.:

„...Džantrikani ano tono thaj empiriakiri ano saikeripaskoro plastipe, akava lil del nekobor anglederutne rodljaripa save so si kerde ani Hrvatska thaj buvleder, a save si ulavde sar kontekstualnikano temelipe e aktuelnikane džantrikane-rodljaripaskere butjate. Majbut kana si lav vaše trin rodljaripa: studia UNDP, Sundaleskiri banka thaj Europakiri komisija katar 2011 berš, EU MIDIS I katar 2008 berš thaj EU MIDIS II katar 2016 berš. Vašo trubutnipe akale studiakoro, sar amen e auktoria dromaren ko rezime e butjakoro, o sahno empiriakoro rodljaripe si ikaldo ki trinephirdengiri analiza. Ano jekhto phird, a.v. anglorodljaripe, ikaldo si „mapiripe e primarnikane resarinasa ano zurardipe e romane populaciakoro sar anglošarti e misalipaskoro thaj e xramonipaskoro e khedinakoro sar thaj khedipe e evidentengoro vaše spcifike e lokalitetengoro savende dživdinen e Roma (msl. evidente vašo resardipe e putarde servisongoro, trafikano phandlape, resipe dži e amalnikane saikerina, komunalnikani infrastruktura thaj av.)“

Dujto phird savo so si ki relacia e „kerdipasa e ekvašstrukturirime intevjuengoro e manušenca katar relevantno institucie ki nivela e lokalnikane korkoriradžinakoro thaj e Roma thaj keripe efta fokus grupe e prezententenca katar relevantno institucie ki županiakiri nivela“. Lafi si vašo baro (o sahno genj e manušengoro ano rodljaripe si 281 manuš) thaj majšukar kerdi buti e labaripaskiri e kvalitativnikane metodologiakoro e amalnikane džantripangiri (xorikane intervjuia thaj fokus grupe).

Trinto phird savo si ulavde samasa, si o kvalitativnikano rodljaripe e metodasa anketa (sima ani sima). „I kvantitativnikani dimenzia, sar centralnikani thaj klidardi sastin akale rodljaripaskiri vjavaharinel pe ko rodljaripe e eksperienciengoro ki romani populacia e resarinasa te oven khedime e bazakere evidente save so si trubutne vaše deletipe e realizaciakere ki Nacionalno strategija vašo inkluzia e Romengiri“ Dikhipasa kaj isi ko phirnipe e šukar pendžarde matodologikane pharipa ko osiguripe e reprezentativnipaskoro ano rodljaripe e romane populaciakoro gdisperzia e pučlengoro, sezonikane oscilacie thaj migracie, tikneder sikljovipe e lafikerutnengoro, pharipa ano zurardipe e etnikane identitetoskoro „mimikria“ thaj av.), averdikani reputacia akale proektoske sar avdive thaj adjaar ano paše avutnipe ka osigurinel leskoro temelipe ki sistematikani thaj džantrikani metodologia e labaripasa save so anen sahno thaj spcifikane pharipa save so si karakteristikane vaše akala rodljaripa. Sar anekso akale moljake e metodologikane serioznipaskoro thaj lačhipaskoro savasa o proekto si kerdo ka ulavas numaj duj „vilikane“ sikavdipa thaj majšukaripa savenca o proekto si sikavdo e rodljaripasa: samasa definirime thaj procentikano terminirime sahno genj e Romengoro ani RH thaj o baro misalipe savo si lelo thaj i romani struktura ani relacia e populaciakoro e hrvatikane populaciakoro...“



EUROPAKIRI UNIA



RADŽI E REPUBLIKA HRVATSKAKIRI
Ufiso vaše manuškane
čačipena thaj čačipena e
nacionalnikane minoritetengere



CENTROVAŠE SAVOKANE OLUŠE



IPA 2012

Pherdipe e anglošartengoro vaši integracia e Romengiri
ki lokalno/regiakiri thaj nacionalnikani nivela.
Akava proekto si finansirime katar Europakiri Unia thaj
kofinansirime katar o Ofiso vaše manuškane čačipena thaj
čačipena e nacionalnikane minoritetengere ki Radži
e Republika Hrvatskakiri